



SAFETY GUIDE



Safety First

EN

IMPORTANT!

READ THESE INSTRUCTIONS AND SAFETY GUIDE CAREFULLY BEFORE USE. RETAIN FOR FUTURE REFERENCE

① Safe Operating Practices

② Symbol Definitions

③ Safety Features

Annex A – Battery removal instructions

This product is an autonomous robotic mower, powered by a rechargeable lithium-ion battery and includes a base station.

The mower will independently depart from the base station, mow the lawn and return to the base station for charging.

A pre-installed perimeter wire connected to the base station sets the boundaries (a “virtual wall”) for the mower. It will be laid around the edges of the lawn and around objects that the mower should avoid.

The mower moves randomly within its working area, as defined by the perimeter wire.

The mower includes Bluetooth and GSM radio modules (on selected models).



Do not allow children to use or operate the mower. Children must be supervised at all times.

This guide includes the original manufacturer's instructions in terms of Directives 2006/42/EC and 2014/53/EU. It may describe models that are not available in your country.

Please note the terminology below when using this guide.

Front and rear of the mower:

The front is the opposite side to the (red) STOP button. It is the direction of travel of the mower and where the passive wheel/s are located.

The rear is where the (red) STOP button is located, and where the traction drive wheels are located.

Left and right directions are determined when standing at the rear of the mower and looking at its front.

Safety Guidelines



DANGER

Describes situations, where, if the hazard is not avoided, it will cause death or serious injury.



WARNING

Describes situations, where, if the hazard is not avoided, it may result in death or serious injury.



CAUTION

Describes situations, where, if the hazard is not avoided, it could result in minor or moderate injury, or damage to property and/or the product.



Provides information on proper use of the product and avoidance of possible operating malfunctions.

Important Safety Information

EN



WARNING

It is your responsibility to:

- Restrict the use of this mower to persons who have read, understood and follow the warnings and instructions in this guide and in the mower
- Inform your neighbours that you have a robot mower in operation and that they may be injured if they access your lawn during operation



DANGER

Always connect the power supply to the indoor, weather-protected power supply circuit protected by a residual current device (RCD) with a tripping current of not more than 30 mA. Follow local electrical installation instructions.



WARNING

Allow the blades to stop rotating completely before lifting or tilting the mower or approaching the blades.



DANGER

The power supply cord must not be replaced! If the cord is damaged, the entire power supply must be replaced. Do not connect a damaged power supply cord to the power supply and do not touch a damaged power supply cord as it can cause electric shock.

Keep all power supply cords away from underneath the mower to prevent damage.



CAUTION

In case of lightning, disconnect the perimeter wire from the base station and unplug its power supply from the socket.

Safe Operating Practices

A. General Information

1. Read, understand and follow all instructions on the mower and in the manual(s) before attempting to assemble and operate. Keep this manual in a safe place for future and regular reference and for ordering replacement parts.
2. Familiarise yourself with all controls and their proper operation.
3. It is your responsibility to inform your neighbours that you have a robotic mower and the risk of injury if they access your lawn during its operation.
4. If your lawn is open to the street and/or your neighbour's property, you must be present during the mower's operation to prevent others from coming into contact with the mower during operation. Alternatively, you must fence your lawn so that others cannot access it during operation.
5. Never allow children under 14 years of age to operate the mower using the remote control app. Children aged 14 and over should read and understand the instructions for safe operating practices in this manual and on the mower and should be trained and supervised by an adult.
6. Never allow children, persons with reduced physical, sensory or mental capabilities or people who are unfamiliar with these instructions to operate the mower.
7. If situations occur which are not covered by this manual, use care and good judgment. Contact your customer service representative for assistance.
8. This mower is a precision piece of power equipment, not a toy. Exercise extreme caution at all times. This mower has been designed to perform one job: to mow grass. Do not use it for any other purpose.

B. Preparations Before Operating



PRIOR TO FIRST USE, ENSURE THAT PRODUCT HAS BEEN CHARGED CONTINUOUSLY FOR 48 HOURS.

1. Ensure the correct installation of the perimeter wire, as instructed in the Getting Started guide.
2. Thoroughly inspect the area where the mower is to be used. Remove all stones, sticks, wires, toys and other foreign objects which could damage the blade or be picked up and thrown by the blade. Thrown objects can cause serious personal injury.
3. Keep bystanders, children and pets inside while the mower is in operation. Stop the mower if anyone enters the mowing area.
4. If there is a risk of lightning, keep the mower in a protected area and disconnect it from the power supply.

C. Operation



WARNING

Do not allow the mower to operate unattended if you know that there are or may be pets, children or people in the vicinity.

1. Your robotic mower is a dangerous power tool. Exercise care when operating it and follow all safety instructions and warnings.
2. In the event of an accident or malfunction during operation, press the red STOP control immediately.
3. Do not operate the mower if any safety feature or any part is damaged, worn or inoperable.
4. Always turn the mower off by removing the disabling device before lifting the mower or clearing blockage of the blade(s) and/or drive wheels or making any adjustments. Activating the disabling device cuts power to the drive wheel and blade.
5. Never pick up or carry the mower while the wheels are turning or blade is moving. Do not touch the blade before it has stopped rotating completely.
6. Do not use the mower for any purpose other than cutting grass.
7. Never attempt to bypass a safety device or to remove a guard or cover. Doing so may result in personal injury through contact with the rotating blade. The sensors are safety devices.
8. The blade continues to rotate for up to two (2) seconds once a safety sensor has been triggered or the red STOP control has been pressed. Never place any part of the body in the blade area until you are certain that the blade has stopped rotating.
9. Should the mower start to vibrate abnormally, stop the motor and check for the cause immediately. Vibration is generally a warning of a problem.
10. Always wear safety goggles during remote control operation and while performing an adjustment or repair to protect your eyes. Thrown objects which ricochet can cause serious injury to the eyes.
11. Never operate the mower with a damaged safety device, guard or cover. Failure to follow this warning may result in personal injury.
12. Do not put hands or feet near rotating parts or under the cutting deck. Contact with the blade(s) can cause amputation of the hands and feet.
13. Watch for holes, ruts, bumps, rocks or other hidden objects. Uneven terrain or hidden objects could cause an accident. Tall grass can hide obstacles.
14. Your mower is designed to cut normal residential grass of a height no more than 6" (15 cm). Do not attempt to mow through unusually tall grass (e.g. pasture).
15. Do not operate the mower without the cover door closed.

16. Set the weekly programme so that the mower is in operation when no one is likely to be on the grass. To schedule suitable operating hours, follow the one-time setup procedure on the mower's screen [RK/XR5 models] or via the mobile application [RK/XR5/RT models].
17. Do not connect a damaged power supply cord to the power supply or touch a damaged power supply cord before it is disconnected from the power supply, as doing so can lead to electric shock.
18. Keep all power supply cords away from underneath the mower to prevent damage. A damaged power supply cord can lead to electric shock. Disconnect the mains plug from the socket if the cord is damaged or entangled.
DO NOT TOUCH THE CORD BEFORE DISCONNECTING THE SUPPLY.
If the power supply is installed outdoors, do not operate or disconnect it when the temperature falls below 0°C or rises above 40°C to avoid the risk of fire.
19. Steer the mower manually only when it is within your range of vision. Stay within 6 metres of the mower when you are operating it manually.
20. Do not overreach, keep the balance at all times and always be sure of footing on slopes; always walk, never run while operating the machine.

D. Children

1. To avoid tragic accidents, you should always ensure that there are no children on the lawn. Children are often attracted to the mower and mowing activity. They do not understand the dangers. Never assume that children will remain where you last saw them. Never assume that children will stay away from the mower while it is operating.
2. Keep bystanders, children and pets inside while the mower is in operation and under the watchful supervision of a responsible adult. Stop the mower if anyone enters the area.
3. Be alert and turn the mower off if a child or bystander enters the area.
4. Do not allow children to ride on the mower. It is not a toy.
5. Never allow children to play on the lawn while the mower is in operation. Teach your children that the mower is dangerous and that they must stay away from it.
6. Never allow children under 14 years of age to operate the mower using the remote control app. Children aged 14 and over should read and understand the instructions for safe operating practices in this manual and on the mower and should be trained and supervised by an adult.

E. Transport

Before moving or transporting your mower, follow the steps below:

1. Press or pull the red STOP control to stop the mower.
2. You may use the remote control (via the mobile app) to drive your mower from one place to another.
3. If you elect to carry your mower:
 - For RK/XR5 models: Turn the mower off by pressing the "OFF" button located under the cover door on top of the mower. The red STOP control then becomes a carrying handle.
 - For RT models: Turn the mower off by pressing the "OFF" button. Lift the mower using the carrying handle.
4. Always carry with the blades facing away from you. Be careful to avoid contact with the sharp edge of the blade when lifting or carrying the mower.

F. Remote Operation

1. Refer to the separate operator's manual provided with the downloadable app. Follow all warnings and instructions provided.
2. Always operate the mower according to the app instructions while standing away from the mower.
3. Keep a safe distance between you and the mower when it is in operation. Always stop mower operation before approaching it for any reason.
4. Exercise extreme caution when the mower is moving towards you.
5. Operate the mower remotely only in daylight or in good artificial light, and avoid operating on wet grass.
6. Never operate the mower remotely in bare feet, sandals, slippery or lightweight (e.g. canvas) shoes. Always wear substantial footwear and long trousers; always make sure of your footing on slopes.

G. Batteries

1. Use only genuine batteries provided by the manufacturer. Batteries part numbers are specified in the "Additional Information" booklet.
2. Do not open, drop or damage the sealed battery pack. Do not use the battery if it exhibits visible defects or deformations, if it is broken or cracked.
3. **DO NOT ATTEMPT TO REPAIR OR MODIFY BATTERIES!** Repair attempts may result in severe personal injury due to explosion or electric shock. If a leak develops, released electrolytes are corrosive and toxic.
4. Do not attempt to remove or destroy any of the battery components.
5. The battery pack contains electrolytes. In the case of electrolyte leakage from the battery pack, take the following action:
 - Skin contact: Wash the contact areas off immediately with water and soap.
 - Eye contact: Flush the eyes with plenty of clean water for at least 15 minutes. Do not rub.
 - Seek medical assistance.
6. Do not dispose of the battery pack in a fire. The cell may explode.
7. The battery is intended to be charged when it is inside the mower and properly connected to the mower. Always use the power supply provided with the mower. Improper use may result in electric shock, overheating or fire.
8. Do not use the battery for any purpose other than powering the dedicated robotic lawnmower. Use of the battery to power any other product is extremely dangerous.
9. Observe proper disposal laws and regulations for batteries to protect the environment. Refer to the "Rechargeable Battery Disposal" section of this user guide for additional information.
10. When replacing the battery, be sure to insert the battery connector correctly. Reversing the battery polarity may cause damage to the battery and mower.

H. Slope Operation

1. All slopes require extra caution. If you feel that the mower cannot maintain traction on a slope, the slope is too steep to mow. Wet grass will decrease traction and may cause the mower to slip and slide on the slope. Serious injury or property damage could result.
2. For your safety, measure any slope before using the mower on the sloped area. Use a slope measuring device before setting up the mowing zones or operating this mower on a sloped or hilly area. Smart phone applications can also be used to measure slopes. If the slope at the perimeter is greater than 17 degrees (30%), RT models may slide out of the mowing zone. With RK/XR5 models, the mower may slide out of the mowing zone if the slope is greater than 24 degrees (45%).
3. Do not mow on slopes greater than 17 degrees (30%) with RT models and greater than 24 degrees (45%) with RK/XR5 models.
4. Do not operate the mower under any conditions where traction or stability are in question. Always be sure of the mowing surface. A tip or overturn could cause serious personal injury or property damage.
5. Stay at least 4' (1.2 metres) from drop-offs, ditches, slopes or the edge of water to help ensure that the mower does not slide out of the mowing zone. You could damage the mower or cause serious injury.

I. Maintenance and Special Instructions

1. Keep the mower in good working order. Replace worn, damaged or broken parts. Manufacturer part numbers of the batteries, blades and power supplies are specified in the "Additional Information" booklet.
2. To avoid serious injury, do not modify the mower in any way.
3. Mower blades are sharp. Wrap the blade or wear gloves and exercise extra caution when changing the blade.
4. Always turn the mower by removing the disabling device before servicing or clearing blockage of the mowing blade(s) and/or drive wheels or inspecting the mower. Never attempt to service or adjust the mower while it is in operation. Before cleaning, repairing or inspecting, make certain the blade and all moving parts have stopped.
5. The blade should come to a complete stop within two (2) seconds of pressing the red STOP control. If you do not hear the blade stop within two (2) seconds, your mower must be serviced professionally by an authorised service dealer before being used again.
6. Never use a high-pressure power washer or hose to clean the mower. Water can damage components and the programmable controller. Use a damp cloth to wipe the display clean.
7. Visually inspect blade for damage (e.g. excessive wear, bent, cracked). Replace the blade with the original equipment manufacturer's (O.E.M.) blade only. Non-O.E.M. blades will not fit properly and could potentially be unsafe.
8. Use of spare parts which do not meet the original equipment specifications may lead to improper performance and compromise safety.
9. After striking a foreign object, or getting stuck, stop the mower. Thoroughly inspect the mower for damage. Repair the damage before starting and operating.
10. For areas close to a children's play area, bodies of water, drop-offs or public roads, supplement the perimeter wire with a rigid (wood/stone) boundary edge at least 6" (15 cm) high, which will help to prevent the mower from exiting the mowing zone.
11. If your mower is installed and operated in an open garden or a public location, you must place warning signs around those mowing areas, showing the following: "Automatic

Lawnmower! Keep away from the machine! Supervise children!”

12. Clean or replace safety and instruction labels, as necessary.

J. Winter Storage

The Mower

Fully charge the mower in its base station. Turn the mower off. Clean the mower and store it in dry indoor conditions at an ambient temperatures above 0°C.

Base Station

There are no special winter storage instructions for the base station. It can be left on the lawn during the winter.

It is recommended that the power supply be disconnected from the mains during the winter.

Annual Service

To keep your mower in good condition, it is recommended that you take it to a certified dealer for service before or after winter storage.

The annual service may vary between different service providers and will include all or some of the following: cleaning the mower's parts and mowing deck, checking for worn parts (such as blades, wheels and other moving parts) and replacing them if required, testing the mower's functions and safety components, checking the battery and uploading the latest software version, possibly including newly added features.

k. Product End of Use

1. The mower and its accessories should be properly disposed of at the end of their useful life to prevent waste electrical and electronic equipment from ending up in landfill sites, and to protect and improve the quality of the environment. Check with your local waste facility or municipality regarding disposal laws. Many municipalities provide special waste collection sites for the disposal of batteries and electronic equipment.
2. Do not dispose of the battery pack or the mower in unsorted municipal/household waste.
3. Do not dispose of the battery pack in a fire.
4. Refer to local and statutory regulations for any special disposal or recycling laws and requirements. Refer to the end of the Quick Reference section for disposal instructions.
5. The mower must be disconnected from the base station when removing the battery;
6. The battery must be removed from the device before it is disposed of. Follow the battery removal instructions as described in Annex A;
7. The battery must be disposed of safely.

Symbol Definitions

Symbol Description



WARNING — READ THE OPERATOR'S MANUAL(S)

Read, understand and follow all the safety rules and instructions in the manual(s) and on the mower before attempting to operate this mower. Failure to comply with this information may result in personal injury or death. Keep this manual in a safe location for future and regular reference.



DANGER — AVOID AMPUTATION INJURY

Do not put hands or feet near or under the cutting deck. Contact with the blade can cause amputation of the hands and feet.

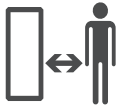

WARNING — AVOID CRASH/BLADE INJURY. KEEP A SAFE DISTANCE FROM THE MACHINE WHEN OPERATING.

Do not mow when children or others are around. To help avoid contact with the blade or a thrown object injury keep others away from the mower while it is in operation. Keep bystanders, children and pets inside while the mower is in operation. Stop the mower if anyone enters the area.



WARNING — AVOID THROWN OBJECT INJURY

Keep bystanders at least 15' [5 metres] from the mower during operation. Remove all stones, sticks, wire, toys and other foreign objects which could be picked up and thrown by the blade(s). Do not operate the mower without the cover door or safety devices being in their proper place and operational.



WARNING — AVOID CRASH/BLADE INJURY

Do not allow children to ride on the mower. It is not a toy.



WARNING

Turn the mower off before attempting to service it.



WARNING

Remove the disabling device before working on or lifting the mower.



WARNING – USE ONLY THE ORIGINAL POWER SUPPLY

Do not alter the power supply connection! Use only the original power supply unit provided by the manufacturer with the mower or as a spare part. The correct part number is indicated on the product, on this label. A non-original power supply may result in fire and damage to the base station and the mower.



Never use a high-pressure power washer or hose to clean the mower. Water can damage components and the programmable controller. Use a damp cloth to wipe the display clean.

3 Safety Features



WARNING

Your mower is equipped with numerous in-built safety features. However, the mower remains a hazardous device with sharp blades, which can cause serious injury to anyone who comes into contact with it. Being on the lawn while the mower is operational is strictly prohibited.

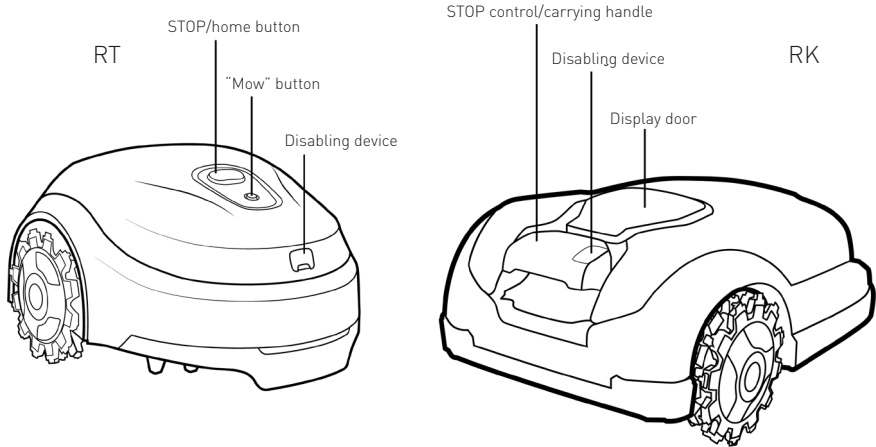

A. Child Lock

The child lock prevents unintended operation of the mower by an accidental press of one of the buttons. Only pressing two buttons in the correct order will initiate operation. You must activate the child lock feature if children under the age of 6 may come in contact with the mower.

B. Anti-Theft Device (code-protected disabling device)

The anti-theft device system function will prevent anyone from using or driving the mower unless they have a valid code to enter. You will be prompted to enter a four digit code of your choice to use as your personal security code (for RT models, this is available using the mobile app only). It is highly recommended that you activate this feature to prevent operation of the mower by children or people who are unfamiliar with the mower or not permitted to use it.

C. Lift Sensor

If the mower is manually lifted off the ground, the mower and rotation of the blade will stop within two (2) seconds.

D. Tilt Sensor

If the mower is tilted up towards a vertical position, the mower and rotation of the blade will stop within two (2) seconds.

E. Obstruction Sensor

Your mower detects obstacles in its way during operation. If the mower collides with an obstacle, it will stop movement in that direction, reverse itself away from the obstacle and the mower and rotation of the blade will stop within two (2) seconds.

F. Quick Stop Control

Pressing down (RT models) and/or pulling up (RK/XR5 models) the red STOP control at any time during operation will stop the mower and the blade within two (2) seconds.

G. Removable Disabling Device

Pulling out the disabling device will prevent any further operation of the mower. You must pull out the disabling device before lifting the mower and before any service work.

H. Base Station/Perimeter Switch and Perimeter Wire

The mower cannot operate without a perimeter wire installed and activated through the base station/perimeter switch. In the event that the perimeter wire signal is turned off, the mower will stop operating.

Annex A – Battery removal instructions

RK/XR5 models

1. Remove the disabling device.
2. Turn the mower off by pressing and holding the GO button for 2 seconds.
3. Insert the key into the slot and rotate left by 90°, then pull the door halfway up until it stops
4. Rotate the key backwards by 45° and pull the door up entirely.
5. Disconnect the battery from the mains.
6. Press the battery housing snap to remove the battery.

RT models

1. Remove the disabling device.
2. Turn the off mower by pressing and holding the Mow button for 2 seconds
3. Adjust the mowing deck to its lowest position.
4. Wear heavy-duty gloves.
5. Place the robot upside down, and cover the blade with the RoboTool.
6. Lift the mowing deck up and place a spacer underneath.
7. Use a Phillips screwdriver to remove the two screws that hold the cover.
8. Place the robot on its wheels and remove the cover.
9. Disconnect the battery from the mains and remove the battery by clicking the snaps.

Sicherheit zuerst

DE

WICHTIG!

LESEN SIE LESEN SIE DIESE ANLEITUNG MIT ALLEN SICHERHEITSHINWEISEN VOR DEM GEBRAUCH SORGFÄLTIG DURCH. BEWAHREN DIESE ZUR SPÄTEREN VERWENDUNG AUF.

① Anleitungen für einen sicheren Betrieb

② Symboldefinitionen

③ Sicherheitsfunktionen

Anhang A - Anweisungen für Batteriewechsel

Dieses Produkt ist ein autonomer Mähroboter, der über einen Lithium-Ionen-Akku betrieben wird und über eine Ladestation verfügt.

Der Mäher fährt selbständig von der Ladestation los, mäht den Rasen und kehrt zum Aufladen zur Station zurück.

Über einen vorinstallierten Begrenzungsdraht, der mit der Ladestation verbunden ist, werden die Begrenzungen (ein „virtueller Zaun“) für den Mäher festgelegt. Er wird um die Ränder des Rasens sowie um Objekte verlegt, denen der Mäher ausweichen sollte.

Der Mäher wird sich auf zufälliger Route (gemäß Vorgabe durch den Begrenzungsdraht) innerhalb seiner Arbeitszone bewegen.

Der Mäher enthält Bluetooth- und GSM-Funkmodule (bei ausgewählten Modellen).



Kinder dürfen den Mäher nicht in Betrieb nehmen.
Kinder müssen jederzeit beaufsichtigt werden.

Diese Anleitung enthält die Originalanweisungen des Herstellers bezüglich der Richtlinien 2006/42/EG und 2014/53/EU. Es werden unter Umständen Modelle beschrieben, die in Ihrem Land nicht erhältlich sind.

Bitte beachten Sie bei der Verwendung dieser Anleitung die nachfolgende Terminologie.

Vorder- und Rückseite des Mähers:

Die Vorderseite ist gegenüber der (roten) STOPP-Taste. Es ist die Fahrtrichtung des Mähers und dort befindet sich die passiven Räder.

Auf der Rückseite befinden sich die (rote) STOPP-Taste sowie die Antriebsräder.

Die Fahrtrichtungen Links und Rechts werden bestimmt, indem man hinter der Rückseite des Mähers steht und nach vorn schaut.

Sicherheitshinweise



GEFAHR

Beschreibt Situationen, die zum Tod oder zu ernsthaften Verletzungen führen, wenn das Risiko nicht vermieden wird.



WARNUNG

Beschreibt Situationen, die zum Tod oder zu ernsthaften Verletzungen führen können, wenn das Risiko nicht vermieden wird.



VORSICHT

Beschreibt Situationen, die zu leichten oder geringfügigen Verletzungen führen oder Sachschäden und/oder Beschädigungen am Produkt verursachen können, wenn das Risiko nicht vermieden wird.



Liefert Informationen für die richtige Verwendung des Produkts und zur Vermeidung möglicher Betriebsstörungen.

Wichtige Sicherheitsinformationen

DE



WARNUNG

Es liegt in Ihrer Verantwortung:

- die Nutzung dieses Mähers auf Personen zu beschränken, die die Warnungen und Anweisungen in dieser Anleitung und im Mäher gelesen und verstanden haben und befolgen.
- Ihre Nachbarn darüber zu informieren, dass Sie jetzt einen Rasenroboter einsetzen und dass sie sich Verletzungen zuziehen können, sollten sie den Rasen während des Betriebs betreten.



GEFAHR

Schließen Sie das Netzteil immer an eine innen liegende, wettergeschützte Steckdose an, die durch einen FI-Schalter mit einem Auslösestrom von maximal 30 mA geschützt ist. Befolgen Sie die örtlichen Vorschriften für elektrische Installationen.



WARNUNG

Ermöglichen Sie, dass das Mähwerk den Rotationsvorgang des Schermessers vollständig einstellt, bevor der Mäher angehoben oder geneigt wird bzw. bevor Sie das Mähwerk berühren.



GEFAHR

Das Stromkabel darf nicht ausgetauscht werden! Sofern das Kabel beschädigt ist, sollte das gesamte Netzteil ausgetauscht werden. Schließen Sie kein beschädigtes Stromkabel an die Stromversorgung an und berühren Sie es nicht, da es einen Stromschlag verursachen kann.

Sorgen Sie dafür, dass sich unterhalb des Mähers keine Kabel befinden, um Schäden zu vermeiden.



VORSICHT

Trennen Sie bei Gewitter den Begrenzungsdraht von der Ladestation und ziehen Sie das Netzteil aus der Steckdose.

1

Anleitungen für einen sicheren Betrieb

DE

A. Allgemeine Informationen

1. Lesen, verstehen und befolgen Sie alle Anweisungen für den Mäher und in dem bzw. den Handbüchern, bevor Sie ihn montieren und in Betrieb nehmen. Bewahren Sie dieses Handbuch zum späteren und regelmäßigen Nachschlagen und für die Bestellung von Ersatzteilen an einem sicheren Ort auf.
2. Machen Sie sich mit allen Steuerungen und ihrer ordnungsgemäßen Bedienung vertraut.
3. Es liegt in Ihrer Verantwortung, Ihre Nachbarn darüber zu informieren, dass Sie jetzt einen Rasenroboter einsetzen und dass sie sich Verletzungen zuziehen können, sollten sie den Rasen während des Betriebs betreten.
4. Falls Ihr Rasen zur Straße und/oder zum Nachbargrundstück hin offen ist, müssen Sie während des Mähvorgangs anwesend sein, um zu verhindern, dass Dritte den Mäher während des Betriebs berühren. Ansonsten müssen Sie Ihren Rasen durch einen Zaun abgrenzen, damit Fremde den Rasen während des Mähvorgangs nicht betreten können.
5. Lassen Sie niemals zu, dass Kinder unter 14 Jahren den Mäher mithilfe der Fernbedienungs-App in Betrieb nehmen. Kinder ab 14 Jahren sollten die Anweisungen und Anleitungen für einen sicheren Betrieb in diesem Handbuch und für diesen Mäher lesen und verstehen und durch einen Erwachsenen eingewiesen und beaufsichtigt werden.
6. Lassen Sie niemals zu, dass Kinder, Personen mit eingeschränkten körperlichen, sensorischen oder geistigen Fähigkeiten, oder Personen, die mit diesen Anweisungen nicht vertraut sind, dieses Gerät bedienen.
7. Gehen Sie in Situationen, die in diesem Handbuch nicht behandelt werden, nach bestem Wissen und Gewissen vor. Bei Fragen wenden Sie sich bitte an Ihren Kundendienstvertreter.
8. Dieser Mäher ist ein hochpräzises, motorbetriebenes Gerät und kein Spielzeug. Seien Sie daher stets extrem vorsichtig. Dieser Mäher wurde für einen einzigen Zweck entwickelt: Rasen zu mähen. Verwenden Sie ihn für keinen anderen Zweck.

B. Vorbereitung vor der Inbetriebnahme



STELLEN SIE VOR DEM ERSTEN EINSATZ SICHER, DASS DAS PRODUKT 48 STUNDEN LANG AUFGELADEN WURDE.

1. Stellen Sie sicher, dass der Begrenzungsdraht gemäß den Anweisungen im Handbuch Erste Schritte installiert wurde.
2. Untersuchen Sie die Fläche, in welcher der Mäher eingesetzt werden soll, gründlich. Entfernen Sie alle Steine, Stöcke, Kabel, Spielzeug oder anderen Gegenstände, die das Mähwerk beschädigen oder vom Mähwerk aufgenommen und ausgeworfen werden könnten. Ausgeworfene Gegenstände können schwere Verletzungen verursachen.
3. Sorgen Sie dafür, dass alle Personen, vor allem Kinder, und Haustiere im Haus bleiben, während der Mäher im Einsatz ist. Halten Sie den Mäher an, sofern jemand die Mähzone betritt.
4. Bewahren Sie den Mäher bei Gewitter in einem geschützten Bereich auf und trennen Sie ihn vom Netzteil.

C. Betrieb

DE



WARNUNG

Lassen Sie den Mäher während des Betriebs nicht unbeaufsichtigt, falls sich Kinder, andere Personen oder Haustiere in der Nähe befinden bzw. aufhalten könnten.

1. Ihr Rasenroboter ist ein gefährliches motorbetriebenes Gerät. Benutzen Sie das Gerät vorsichtig und beachten Sie die Warn- und Sicherheitshinweise.
2. Betätigen Sie bei einem Unfall oder Defekt während des Betriebs sofort die STOPP-Steuerung.
3. Betreiben Sie den Mäher nicht, wenn Sicherheitsmerkmale oder Teile beschädigt, abgenutzt oder nicht mehr verwendbar sind.
4. Bevor Sie den Mäher anheben, Verstopfungen an den Messern und/oder Antriebsrädern freimachen oder irgendwelche Einstellungen vornehmen, schalten Sie den Mäher immer aus, indem Sie die Sperrvorrichtung entfernen. Durch Aktivierung der Sperrvorrichtung wird die Stromzufuhr zum Antriebsrad und zum Mähwerk unterbrochen.
5. Heben Sie den Mäher nie an bzw. tragen Sie ihn nie bei laufendem Motor oder solange sich das Schermesser bewegt. Berühren Sie das Schermesser erst, wenn es endgültig zum Stillstand gekommen ist.
6. Verwenden Sie den Mäher nur zum Rasenmähen.
7. Versuchen Sie nie, eine Sicherheitseinrichtung zu umgehen oder eine Schutzeinrichtung bzw. eine Abdeckung zu entfernen. Das kann zu Verletzungen durch Kontakt mit dem rotierenden Schermesser führen. Die Sensoren sind Sicherheitseinrichtungen.
8. Die Schermesser rotieren bis zu zwei (2) Sekunden weiter, nachdem ein Sicherheitssensor ausgelöst oder die rote STOPP-Steuerung betätigt wurde. Berühren Sie das Mähwerk erst, wenn Sie sicher sind, dass sich das Schermesser nicht mehr bewegt.
9. Sollte der Mäher ungewöhnlich vibrieren, stoppen Sie den Motor und überprüfen Sie umgehend die Ursache. Eine Vibration ist normalerweise ein Warnhinweis auf ein Problem.
10. Tragen Sie während des Fernbedienbetriebs und beim Ausführen von Anpassungen oder Reparaturen immer eine Sicherheitsbrille, um Ihre Augen zu schützen. Ausgeworfene Gegenstände, die zurückprallen, können schwere Verletzungen an Augen verursachen.
11. Setzen Sie den Mäher nie mit einer beschädigten Sicherheitseinrichtung, Schutzeinrichtung oder Abdeckung ein. Eine Nichtbeachtung dieser Warnung kann zu Verletzungen führen.
12. Halten Sie Hände und Füße von rotierenden Teilen fern und nicht unter das Mähdeck. Ein Kontakt mit dem bzw. den Schermessern kann zu Amputationen von Händen und Füßen führen.
13. Achten Sie auf Löcher, Furchen, Bodenwellen, Steine oder anderen versteckten Gegenstände. Ein unebenes Gelände oder versteckte Gegenstände können einen Unfall verursachen. Hohes Gras kann Hindernisse verbergen.
14. Ihr Mäher wurde entwickelt, um eine normale Rasenhöhe von maximal 15 cm zu mähen. Versuchen Sie nicht, ungewöhnlich hohes Gras (wie etwa Weideland) zu mähen.
15. Betreiben Sie den Mäher nur bei geschlossener Abdeckklappe.

16. Stellen Sie das wöchentliche Programm so ein, dass der Mäher in Betrieb genommen wird, wenn sich keine Personen auf dem Rasen aufhalten. Für eine Planung der geeigneten Betriebszeiten folgen Sie dem einmaligen Setup-Verfahren auf dem Bildschirm des Mähers (RK-/XR5-Modelle) oder über die mobile App (RK-/XR5-/RT-Modelle).
17. Schließen Sie kein beschädigtes Stromkabel an die Stromversorgung an oder berühren Sie es erst, wenn es von der Stromversorgung getrennt ist, da es einen Stromschlag verursachen kann.
18. Sorgen Sie dafür, dass sich unterhalb des Mähers keine Kabel befinden, um Schäden zu vermeiden. Ein beschädigtes Stromkabel kann zu einem Stromschlag führen. Ziehen Sie den Netzstecker aus der Steckdose, sofern das Kabel beschädigt oder verwickelt ist.
BERÜHREN SIE DAS KABEL ERST DANN, WENN DIE STROMZUFUHR ABGESCHALTET IST.
Wenn das Netzteil außen angebracht ist, bedienen oder trennen Sie es nicht bei Temperaturen unter 0C oder über 40C, um Brandgefahr vorzubeugen.
19. Steuern Sie den Mäher nur dann manuell, wenn er in Sichtweite ist. Halten Sie einen Radius von 6 Metern ein, wenn Sie ihn manuell bedienen.
20. Nicht zu hoch ansetzen, halten Sie stets Balance und achten Sie immer auf den Boden an Böschungen; von sicher, gehen Sie immer langsam und laufen Sie nie, wenn die Maschine in Betrieb ist.

D. Kinder

1. Um schweren Unfällen vorzubeugen, sollten Sie immer sicherstellen, dass sich keine Kinder auf dem Rasen aufhalten. Kinder sind vom Mäher und seinem Mäheinsatz oft fasziniert. Sie kennen die Gefahren nicht. Gehen Sie nie davon aus, dass Kinder dort bleiben, wo Sie sie zuletzt gesehen haben. Gehen Sie nie davon aus, dass Kinder sich während des Mäheinsatzes vom Mäher fernhalten.
2. Sorgen Sie dafür dass alle Personen, vor allem Kinder, und Haustiere während des Mähbetriebs im Haus und unter Aufsicht eines Erwachsenen bleiben. Schalten Sie den Mäher aus, sobald jemand die Mähzone betritt.
3. Seien Sie wachsam und schalten Sie den Mäher aus, wenn ein Kind oder andere Personen die Mähzone betreten.
4. Kinder dürfen sich niemals auf den Mäher setzen. Er ist kein Spielzeug.
5. Lassen Sie Kinder niemals auf dem Rasen spielen, wenn der Mäher im Einsatz ist. Bringen Sie Kindern bei, dass der Mäher gefährlich ist und sie sich von ihm fernhalten müssen.
6. Lassen Sie niemals zu, dass Kinder unter 14 Jahren den Mäher mithilfe der Fernbedienungs-App in Betrieb nehmen. Kinder ab 14 Jahren sollten die Anweisungen und Anleitungen für einen sicheren Betrieb in diesem Handbuch und für diesen Mäher lesen und verstehen und durch einen Erwachsenen eingewiesen und beaufsichtigt werden.

E. Transport

Führen Sie die folgenden Schritte aus, bevor Sie Ihren Mäher bewegen oder transportieren:

1. Drücken oder ziehen Sie die rote STOPP-Steuerung, um den Mäher anzuhalten.
2. Sie können die Fernbedienung verwenden (über die mobile App), um Ihren Mäher von einer Stelle zu einer anderen zu fahren.
3. Falls Sie Ihren Mäher tragen möchten:
 - Für RK-/XR5-Modelle: Schalten Sie den Mäher aus, indem Sie die „AUS“-Taste unterhalb der Abdeckklappe oben am Mäher betätigen. Die rote STOPP-Steuerung wird zum Tragegriff.
 - Für RT-Modelle: Schalten Sie den Mäher aus, indem Sie die „AUS“-Taste betätigen. Heben Sie den Mäher an dem Tragegriff an.
4. Halten Sie die Schermesser immer von sich fern. Achten Sie darauf, dass Sie die scharfe Kante des Schermessers beim Anheben oder Tragen des Mähers nicht berühren.

F. Fernbedienung

1. Sehen Sie sich das separate Benutzerhandbuch an, das mit der herunterladbaren App verfügbar ist. Folgen Sie den dort angegebenen Warnmeldungen und Anweisungen.
2. Setzen Sie den Mäher immer gemäß den App-Anweisungen ein und halten Sie sich dabei vom Mäher fern.
3. Halten Sie beim Mäheinsatz einen Sicherheitsabstand zum Mäher ein. Halten Sie den Mäheinsatz immer an, bevor Sie sich aus irgendeinem Grund dem Mäher nähern.
4. Seien Sie besonders vorsichtig, wenn der Mäher in Ihre Richtung fährt.
5. Betreiben Sie die Fernbedienung des Mähers nur bei Tageslicht oder ausreichender künstlicher Beleuchtung und vermeiden Sie den Einsatz bei nassem Gras.
6. Betreiben Sie die Fernbedienung des Mähers nie barfuß, mit Sandalen oder rutschigen Schuhen (z. B. Leinenschuhe). Tragen Sie immer festes Schuhwerk und lange Hosen. Achten Sie immer auf einen sicheren Stand, wenn Sie an einer Böschung mähen.

G. Akkus

1. Verwenden Sie ausschließlich nur Original-Akkus oder die vom Hersteller freigegebenen Akkus. Die Artikelnummer der Akkus finden Sie in der Broschüre „Zusätzliche Informationen“.
2. Achten Sie darauf, das versiegelte Akkupaket nicht zu öffnen, fallen zu lassen oder zu beschädigen. Verwenden Sie die Akkus nicht bei sichtbaren Mängeln oder Verformungen, wenn sie beschädigt oder aufgesprungen sind.
3. **VERSUCHEN SIE NICHT, AKKUS ZU REPARIEREN ODER ZU MODIFIZIEREN!** Reparaturversuche können schwere Verletzungen aufgrund von Explosion oder Stromschlag verursachen. Im Fall eines Lecks sind freigesetzte Elektrolyte korrosiv und toxisch.
4. Versuchen Sie nicht, Akkubauteile zu entfernen oder zu zerstören.
5. Das Akkupaket enthält Elektrolyte. Wenn Elektrolyt aus dem Akkupaket austritt, sind folgende Maßnahmen zu ergreifen:
 - Hautkontakt: Spülen Sie die Kontaktstellen sofort gründlich mit Wasser und Seife ab.
 - Augenkontakt: Spülen Sie die Augen sofort mit viel sauberem Wasser mindestens 15 Minuten lang aus. Nicht reiben.
 - Suchen Sie einen Arzt auf.
6. Entsorgen Sie das Akkupaket nicht in Feuer. Die Zelle kann explodieren.
7. Der Akku wird aufgeladen, wenn Sie im Mäher korrekt angeschlossen ist. Verwenden Sie immer das mit dem Mäher bereitgestellte Netzteil. Eine unsachgemäße Nutzung kann zu einem Stromschlag, zu Überhitzung und Feuer führen.
8. Verwenden Sie den Akku nur für die Stromversorgung des dedizierten Rasenroboters. Die Verwendung des Akkus für die Stromversorgung eines anderen Produkts ist extrem gefährlich.
9. Beachten Sie die Gesetze und Vorschriften für die richtige Entsorgung von Akkus zum Schutz der Umwelt. Weitere Informationen finden Sie im Abschnitt „Entsorgung von Akkus“ in diesem Benutzerhandbuch.
10. Achten Sie beim Austausch des Akkus darauf, den Akkustecker korrekt einzustecken. Ein Umkehrung der Akkupolarität kann Schäden an Akku und Mäher verursachen.

H. Betrieb an Böschungen

1. An Böschungen ist besondere Vorsicht geboten. Wenn Sie das Gefühl haben, dass der Mäher die Spur an einer Böschung nicht halten kann, dann ist die Neigung für den Mäheinsatz zu steil. Nasses Gras mindert die Bodenhaftung und kann dazu führen, dass der Mäher an der Böschung hin und her rutscht. Das kann schwere Verletzungen und Sachschäden zur Folge haben.
2. Messen Sie zur Sicherheit jede Böschung, bevor Sie den Mäher an abfallenden Zonen einsetzen. Verwenden Sie ein Neigungsmessgerät, bevor Sie die Mähzonen festlegen oder diesen Mäher in abfallenden oder hügeligen Zonen in Betrieb nehmen. Außerdem können Smartphone-Apps zur Messung von Neigungen genutzt werden. Falls die Böschung am Begrenzungsdraht ein Gefälle von über 17 Grad (30%) beträgt, können RT-Modelle aus der Mähzone rutschen. Für: RK-/XR5-Modelle können bei einem Gefälle von 24 Grad (45%) aus der Mähzone rutschen.
3. Mähen Sie bei RT-Modellen nicht an Böschungen mit einem Gefälle von über 17 Grad (30%) und bei RK-/XR5-Modellen nicht an Böschungen mit einem Gefälle von über 24 Grad (45%).
4. Setzen Sie den Mäher unter keinen Umständen ein, wenn Haftung oder Stabilität fraglich sind. Achten Sie stets auf die Mähoberfläche. Kippen oder Stürzen kann schwere Verletzungen oder Sachschäden zur Folge haben.
5. Halten Sie sich mindestens 1,2 Meter von Abhängen, Gräben, Böschungen oder vom Rand eines Gewässers fern, um sicherzustellen, dass der Mäher nicht aus der Mähzone ausbricht. Sie könnten den Mäher beschädigen oder schwere Verletzungen verursachen.

I. Wartung und besondere Anweisungen

1. Sorgen Sie dafür, dass der Mäher funktionsfähig bleibt. Ersetzen Sie verschlissene, beschädigte oder defekte Teile. Die Artikelnummer des Herstellers der Akkus, Messer und Netzteile finden Sie in der Broschüre „Zusätzliche Informationen“.
2. Um schwere Verletzungen zu vermeiden, modifizieren Sie den Mäher in keiner Weise.
3. Die Schermesser sind sehr scharf. Wickeln Sie das Messer ein oder tragen Sie Handschuhe, und seien Sie beim Austauschen der Messer extrem vorsichtig.
4. Bevor Sie den Mäher warten, Verstopfungen an den Messern und/oder Antriebsrädern freimachen oder ihn untersuchen, schalten Sie den Mäher immer aus, indem Sie die Sperrvorrichtung entfernen. Versuchen Sie niemals, Wartungs- oder Einstellarbeiten am Mäher vorzunehmen, während er in Betrieb ist. Stellen Sie vor dem Reinigen, Reparieren oder Inspizieren sicher, dass das Schermesser und alle beweglichen Teile stillstehen.
5. Das Schermesser sollte nach Betätigen der roten STOPP-Steuerung innerhalb von zwei (2) Sekunden komplett stillstehen. Wenn Sie innerhalb von zwei (2) Sekunden nicht hören, dass das Messer stillsteht, muss Ihr Mäher von einem autorisierten Kundendienst vor dem weiteren Einsatz überprüft werden.
6. Verwenden Sie für die Reinigung des Mähers niemals einen Hochdruckreiniger oder Wasserschlauch. Wasser kann Komponenten und die programmierbare Steuerung beschädigen. Verwenden Sie ein feuchtes Tuch, um das Display zu reinigen.
7. Nehmen Sie eine Sichtprüfung auf Schäden am Messer vor (z. B. übermäßiger Verschleiß, Verbiegungen, Risse). Tauschen Sie das Messer nur durch ein original vom Hersteller freigegebenes Messer (OEM) aus. Nicht original vom Hersteller freigegebene Messer werden nicht richtig passen und könnten möglicherweise gefährlich sein.
8. Durch die Verwendung von Ersatzteilen, die nicht den OEM-Spezifikationen entsprechen, kann die Leistungsfähigkeit und Sicherheit beeinträchtigt werden.

9. Falls der Mäher auf einen Fremdkörper stößt oder feststeckt, schalten Sie den Mäher aus. Überprüfen Sie den Mäher sorgfältig auf Beschädigungen. Beheben Sie den Schaden, bevor Sie den Mäher wieder in Betrieb nehmen.
10. Ergänzen Sie in Zonen, die sich in der Nähe von Spielzonen für Kinder, Wasserflächen, Abhängen oder öffentlichen Straßen befinden, den Begrenzungsdraht mit einer festen Begrenzungskante, die mindestens 15 cm hoch ist, um zu verhindern, dass der Mäher aus der Mähzone ausbricht.
11. Wenn Ihr Mäher installiert ist und in einem offenen Garten oder an einem öffentlichen Platz betrieben wird, müssen Sie Warnschilder um die Mähzone mit folgendem Hinweis aufstellen: „Automatischer Rasenmäher! Von der Maschine fernhalten! Kinder beaufsichtigen!“
12. Falls erforderlich, reinigen oder ersetzen Sie Sicherheits- und Hinweisaufkleber.

J. Aufbewahrung im Winter

Der Mäher

Laden Sie den Mäher in der Ladestation vollständig auf. Schalten Sie das Gerät aus. Reinigen Sie den Mäher und bewahren Sie ihn an einem trockenen Ort bei einer Temperatur von über 0°C auf.

Ladestation

Es gibt keine speziellen Anweisungen für die Aufbewahrung der Ladestation im Winter. Sie kann im Winter auf dem Rasen verbleiben.

Es wird empfohlen, das Netzteil im Winter vom Stromnetz zu trennen.

Jährliche Wartung

Damit Ihr Mäher in einem guten und sicheren Zustand bleibt, wird empfohlen, ihn vor und nach dem Überwintern zwecks Wartung zu einem zertifizierten Händler zu bringen.

Die jährliche Wartung kann je nach Dienstleister anders sein und umfasst Folgendes ganz oder teilweise: die Reinigung der Mäherteile und des Mähwerks, das Überprüfen auf abgenutzte Teile und deren Austausch (wie etwa Messer, Räder und andere bewegliche Teile), das Testen der Mäherfunktionen und Sicherheitskomponenten, das Überprüfen des Akkus und das Laden der neuesten Version der Software, wenn möglich mit den neuesten Eigenschaften und Funktionen.

k. Ende der Produktlebenszeit

1. Der Mäher und das Zubehör sollten am Ende ihrer Produktlebensdauer sachgerecht entsorgt werden, damit Elektro- und Elektronikabfälle nicht auf Müllhalden landen und die Umwelt geschützt wird. Informationen über Abfallbeseitigungsverordnungen erhalten Sie bei einer lokalen Entsorgungseinrichtung oder in Ihrer Gemeinde. Viele Gemeinden stellen spezielle Sammelstellen für Abfälle wie Akkus und elektronische Geräte bereit.
2. Entsorgen Sie das Akkupaket oder den Mäher nicht in unsortiertem Restmüll.
3. Entsorgen Sie das Akkupaket nicht in Feuer.
4. Informationen über spezielle Entsorgungs- oder Recyclinggesetzen und -vorschriften finden Sie in örtlichen und gesetzlichen Vorschriften. Informationen zu Entsorgungsanweisungen finden Sie am Ende des Abschnitts Kurzübersicht.
5. Der Mäher muss von der Ladestation getrennt werden, um den Akku zu entfernen;
6. Der Akku muss vor dem Entsorgen aus dem Gerät entfernt werden; Befolgen Sie die Anweisungen zum Entfernen des Akkus wie in Anhang A beschrieben;
7. Der Akku muss sicher entsorgt werden.

2

Symboldefinitionen

DE

Symbol Beschreibung



WARNUNG — LESEN SIE DAS BZW. DIE BEDIENUNGSHANDBÜCHER

Lesen, verstehen und befolgen Sie alle Sicherheitshinweise und Anweisungen in dem bzw. den Handbüchern und für den Mäher, bevor Sie diesen Mäher in Betrieb nehmen. Eine Nichteinhaltung dieser Informationen kann schwere Verletzungen zur Folge haben oder gar lebensbedrohlich sein. Bewahren Sie dieses Handbuch zum späteren und regelmäßigen Nachschlagen an einem sicheren Ort auf.



GEFAHR — BEUGEN SIE AMPUTATIONSVERLETZUNGEN VOR

Halten Sie Hände und Füße fern vom Mähdeck. Ein Kontakt mit dem Schermesser kann zu Amputationen von Händen und Füßen führen.

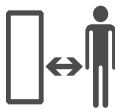

WARNUNG — BEUGEN SIE UNFÄLLEN/VERLETZUNGEN DURCH DAS MÄHWERK VOR. HALTEN SIE BEIM EINSATZ DES MÄHERS EINEN SICHERHEITSABSTAND EIN.

Mähen Sie nicht, wenn Kinder oder andere Personen in der Nähe sind. Um einen Kontakt mit dem Mähwerk oder eine Verletzung durch einen ausgeworfenen Gegenstand zu vermeiden, halten Sie andere Personen vom Mäher fern, während er in Betrieb ist. Sorgen Sie dafür, dass alle Personen, vor allem Kinder, und Haustiere im Haus bleiben, während der Mäher im Einsatz ist. Schalten Sie den Mäher aus, sobald jemand die Mähzone betritt.



WARNUNG — BEUGEN SIE VERLETZUNGEN DURCH AUSGEWORFENE GEGENSTÄNDE VOR

Sorgen Sie dafür, dass sich anwesende Personen während des Mäheinsatzes mindestens 5 Meter vom Mäher entfernt halten. Entfernen Sie alle Steine, Stöcke, Kabel, Spielzeug oder anderen Gegenstände, die vom Mähwerk aufgenommen und ausgeworfen werden könnten. Betreiben Sie den Mäher nur bei geschlossener Abdeckklappe bzw. bei betriebsbereiten Sicherheitseinrichtungen.



WARNUNG — BEUGEN SIE UNFÄLLEN/VERLETZUNGEN DURCH DAS MÄHWERK VOR
Kinder dürfen sich niemals auf den Mäher setzen. Er ist kein Spielzeug.



WARNUNG

Schalten Sie den Mäher aus, bevor Sie ihn warten möchten.



WARNUNG

Entfernen Sie die Sperrvorrichtung, bevor Sie am Mäher arbeiten oder ihn anheben.



WARNUNG - NUR DAS ORIGINALNETZTEIL VERWENDEN

Verändern Sie den Netzteilanschluss nicht! Verwenden Sie nur das Original-Netzteil, das vom Hersteller mit dem Mäher oder als Ersatzteil geliefert wurde. Die richtige Teilenummer wird auf dem Produkt auf diesem Etikett angezeigt. Wenn Sie kein Originalnetzteil verwenden, kann das Brand oder Beschädigungen an Ladestation und Mäher zur Folge haben.



Verwenden Sie für die Reinigung des Mähers niemals einen Hochdruckreiniger oder Wasserschlauch. Wasser kann Komponenten und die programmierbare Steuerung beschädigen. Verwenden Sie ein feuchtes Tuch, um das Display zu reinigen.

3

Sicherheitsfunktionen

DE



WARNUNG

Der Mäher ist mit zahlreichen eingebauten Sicherheitsfunktionen ausgestattet. Dennoch ist der Mäher ein gefährliches Gerät mit scharfen Klingen, die ernsthafte Verletzungen verursachen können, wenn man damit in Kontakt kommt. Deshalb ist es strikt untersagt, sich während des Mähvorgangs auf dem Rasen aufzuhalten.

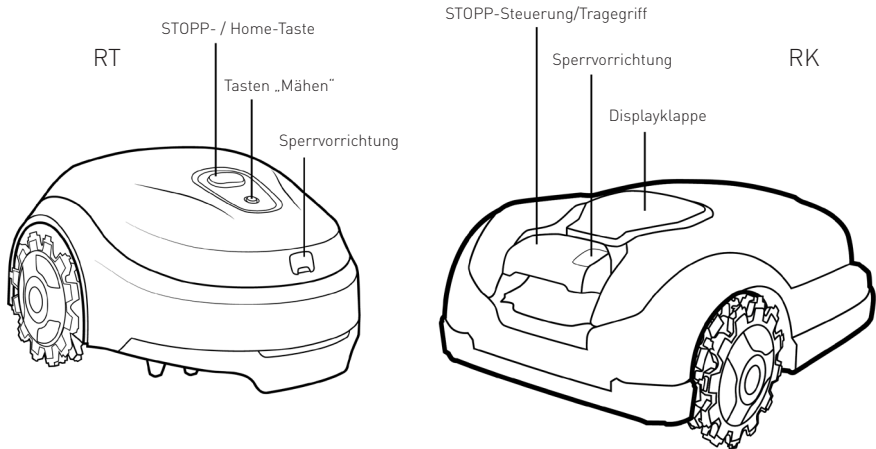

A. Kindersicherung

Die Kindersicherung verhindert einen ungewollten Betrieb des Mähers durch versehentliches Drücken auf eine der Tasten. Nur das Drücken zweier Tasten in der richtigen Reihenfolge setzt das Gerät in Betrieb. Es ist erforderlich, die Kindersicherungsfunktion zu aktivieren, wenn Kinder unter 6 Jahren mit dem Mäher in Kontakt kommen können.

B. Diebstahlschutz (codegeschützte Sperrvorrichtung)

Das System für die Diebstahlschutz verhindert, dass jemand den Mäher einsetzt oder betreibt, der nicht den entsprechenden Code besitzt. Sie werden aufgefordert, einen vierstelligen Code Ihrer Wahl einzugeben, der als Sicherheitscode verwendet wird (bei RT-Modellen ist dies nur über die mobile App verfügbar). Es wird dringend empfohlen, diese Funktion zu aktivieren, um zu verhindern, dass Kinder oder Personen, die mit der Bedienung des Mähers nicht vertraut sind, ihn in Betrieb nehmen.

C. Hebesensor

Falls der Mäher manuell vom Boden angehoben wird, wird er und damit die Rotation des Schermessers innerhalb von zwei (2) Sekunden gestoppt.

D. Hindernissensor

Falls der Mäher senkrecht und schräg aufgestellt wird, wird er und damit die Rotation des Schermessers innerhalb von zwei (2) Sekunden gestoppt.

E. Neigungssensor

Ihr Mäher erkennt während des Betriebes Hindernisse, die sich auf seinem Weg befinden. Wenn er auf ein Hindernis trifft, stoppt er seine Bewegung in diese Richtung, entfernt sich vom Objekt in die entgegengesetzte Richtung und der Mäher und die Rotation des Schermessers stoppen innerhalb von zwei (2) Sekunden.

F. Schnellhalt-Steuerung

Durch Herunterdrücken (RT-Modelle) und/oder Hochziehen (RK-/XR5-Modelle) der roten STOPP-Steuerung während des Mäheinsatzes wird der Mäher und damit das Mähwerk innerhalb von zwei (2) Sekunden angehalten.

G. Abnehmbare Sperrvorrichtung

Durch das Herausziehen der Sperrvorrichtung wird der weitere Mäheinsatz verhindert. Sie müssen die Sperrvorrichtung herausziehen, bevor Sie den Mäher anheben oder Wartungsarbeiten daran durchführen.

H. Ladestation/ Begrenzungsschalter und Begrenzungsdraht

Der Mäher kann nicht in Betrieb genommen werden, wenn der Begrenzungsdraht nicht angebracht und über die Ladestation/Begrenzungsschalter aktiviert wurde. Falls das Signal des Begrenzungsdrahts ausgeschaltet wird, stoppt der Mäher den Betrieb.

Anhang A - Anweisungen für Batteriewechsel

DE

RK- / XR5-Modelle

1. Entnehmen Sie die Sperrvorrichtung.
2. Schalten Sie den Mäher aus, indem Sie die Taste GO etwa 2 Sekunden lang gedrückt halten.
3. Stecken Sie den Schlüssel in das Fach und drehen Sie um 90° nach links, ziehen Sie dann die Tür halb auf, bis sie stoppt.
4. Drehen Sie den Schlüssel um 45° rückwärts und ziehen Sie die Tür ganz nach oben.
5. Trennen Sie den Akku vom Netz.
6. Betätigen Sie den Schnapper am Akkugehäuse, um den Akku zu entfernen.

RT-Modelle

1. Entnehmen Sie die Sperrvorrichtung.
2. Schalten Sie den Mäher aus, indem Sie die Mäh-Taste etwa 2 Sekunden lang gedrückt halten.
3. Stellen Sie das Mähdeck auf die niedrigste Position.
4. Tragen Sie Schutzhandschuhe.
5. Platzieren Sie den Roboter kopfüber und decken Sie das Messer mit dem RoboTool ab.
6. Heben Sie das Mähdeck an und platzieren Sie darunter eine Unterlegplatte.
7. Verwenden Sie einen Phillips-Schraubendreher, um die beiden Schrauben der Abdeckung zu entfernen.
8. Stellen Sie den Roboter auf seine Räder und entfernen Sie die Abdeckung.
9. Trennen Sie den Akku vom Netz und entfernen Sie den Akku, indem Sie die Schnappverschlüsse betätigen.

La sécurité d'abord

IMPORTANT !

LISEZ ATTENTIVEMENT CE GUIDE ET L'ENSEMBLE DES CONSIGNES DE SÉCURITÉ QU'IL CONTIENT AVANT UTILISATION. À CONSERVER POUR TOUTE CONSULTATION ULTÉRIEURE.

FR

① Consignes pour une utilisation sûre

② Définition des symboles

③ Fonctions de sécurité

Annexe A - Remplacement de la batterie

Ce produit est une tondeuse robotisée autonome alimentée par une batterie Li-Ion rechargeable et dotée d'une station de chargement.

Elle quittera la station sans intervention de votre part, tondra votre pelouse et retournera à la station pour se recharger.

Un câble périphérique préinstallé connecté à la station de chargement définit les limites (« clôture virtuelle ») que votre tondeuse ne pourra pas franchir. Cette clôture sera virtuellement disposée le long des bords de la pelouse et autour des objets que la tondeuse doit éviter.

La tondeuse se déplace de manière aléatoire dans sa zone de travail délimitée par le câble périphérique.

La tondeuse est dotée de modules radio Bluetooth et GSM (en fonction du modèle choisi).



Ne pas autoriser les enfants à mettre la tondeuse en service. Les enfants doivent être surveillés en permanence.

Le présent guide contient les instructions d'origine du fabricant, conformes aux normes 2006/42/CE et 2014/53/UE. Il peut décrire des modèles non proposés dans votre pays.

Veillez prendre note de la terminologie suivante lorsque vous utilisez ce guide.

FR Avant et Arrière de la tondeuse :

L'Avant est le côté opposé au bouton STOP (rouge). Direction dans laquelle se déplace la tondeuse et où se trouvent les roues passives.

L'Arrière est le côté où se trouvent le bouton STOP (rouge) et les roues motrices.

Les directions Gauche et Droite sont déterminées en se plaçant derrière l'Arrière de la tondeuse et en regardant vers l'Avant.

Consignes de sécurité



DANGER

Décrit des situations qui entraîneront des blessures graves ou la mort si le danger n'est pas évité.



AVERTISSEMENT

Décrit des situations susceptibles d'entraîner des blessures graves ou la mort si le danger n'est pas évité.



ATTENTION

Décrit des situations qui pourraient entraîner des blessures modérées ou mineures, ou endommager des biens et/ou le produit si le danger n'est pas évité.



Fournit des informations sur la bonne utilisation du produit et la façon d'éviter les dysfonctionnements.

Informations importantes sur la sécurité



AVERTISSEMENT

Il est de votre responsabilité de :

- Limiter l'utilisation de cette tondeuse aux personnes qui ont lu, compris et sont en mesure de respecter les avertissements et instructions figurant dans le présent guide et sur la tondeuse.
- Signaler à vos voisins qu'un robot tondeuse est en fonctionnement et qu'ils s'exposent à un risque de blessures s'ils accèdent à votre pelouse lorsqu'elle est en marche.



DANGER

Branchez toujours l'alimentation à une prise électrique intérieure protégée contre les intempéries et protégée par un disjoncteur différentiel présentant un seuil de déclenchement inférieur à 30 mA. Respectez les réglementations locales en matière d'installation électrique.



AVERTISSEMENT

Laissez le mécanisme de tonte arrêter complètement la rotation de la lame avant de soulever ou d'incliner la tondeuse ou de toucher le mécanisme de tonte.



DANGER

Ne remplacez pas le cordon d'alimentation secteur ! Si le cordon est endommagé, c'est toute l'alimentation qui doit être remplacée. Ne branchez pas un cordon d'alimentation endommagé à la prise et ne touchez pas un cordon endommagé car il pourrait présenter un risque d'électrocution.

Assurez-vous qu'il n'y ait aucun câble sous la tondeuse pour éviter tout dommage.



ATTENTION

En cas d'orage, débranchez le câble périphérique de la station de chargement et débranchez l'alimentation de la prise secteur.



Consignes pour une utilisation sûre

FR A. Informations générales

1. Lisez, assimilez et suivez toutes les instructions relatives à l'utilisation de la tondeuse et figurant dans le(s) manuel(s) avant de l'installer et de l'utiliser. Conservez ce manuel en lieu sûr afin de pouvoir le consulter ultérieurement en cas de besoin et de commander des pièces de rechange.
2. Familiarisez-vous avec toutes les commandes et leur bon usage.
3. Il est de votre responsabilité de signaler à vos voisins que vous possédez un robot tondeuse et du risque de blessure auquel ils s'exposent s'ils accèdent à votre pelouse lorsqu'elle est en fonctionnement.
4. Si votre pelouse est ouverte sur la rue et/ou la propriété de vos voisins, vous devez être présent lorsque la tondeuse est en fonctionnement pour empêcher quiconque d'entrer en contact avec elle. Sinon, veillez à bien clôturer votre pelouse de manière à ce que personne ne puisse y accéder pendant que la tondeuse est en fonctionnement.
5. N'autorisez jamais les enfants de moins de 14 ans à utiliser la tondeuse à l'aide de l'application de commande à distance. Les enfants de plus de 14 ans doivent avoir lu et compris les instructions et consignes pour une utilisation sans risque figurant dans le présent manuel et sur la tondeuse, et doivent être formés et supervisés par un adulte.
6. Ne laissez jamais des enfants, des personnes présentant des capacités physiques, sensorielles ou mentales réduites ou des personnes qui n'ont pas lu ces instructions utiliser la tondeuse.
7. Si vous êtes confronté à des situations non abordées dans ce manuel, faites preuve de vigilance et de bon sens. Pour obtenir de l'aide, veuillez contactez votre représentant du service clientèle.
8. Cette tondeuse est un équipement motorisé de haute précision et non un jouet. Vous devez par conséquent faire preuve d'une extrême vigilance en permanence. Cette tondeuse a été conçue pour une chose : tondre la pelouse. Ne l'utilisez pas à d'autres fins.

B. Préparatifs avant utilisation



AVANT D'UTILISER LE PRODUIT POUR LA PREMIÈRE FOIS, ASSUREZ-VOUS QU'IL A ÉTÉ RECHARGÉ SANS INTERRUPTION PENDANT 48 HEURES.

1. Assurez-vous que le câble périphérique est correctement posé, conformément aux indications fournies dans le manuel de mise en service.
2. Inspectez scrupuleusement la zone dans laquelle la tondeuse sera utilisée. Retirez-en toutes les pierres, bâtons, câbles, jouets et autres objets susceptibles d'endommager le mécanisme de tonte ou qui pourraient être retenus et projetés par le mécanisme de tonte. Les objets projetés peuvent causer des blessures graves.
3. Veillez à ce que les enfants et les animaux restent à l'intérieur lorsque la tondeuse est en fonctionnement. Arrêtez la tondeuse dès que quelqu'un pénètre dans la zone de tonte.
4. En cas de risque d'orage, rangez la tondeuse dans un lieu abrité et débranchez l'alimentation.

C. Utilisation



AVERTISSEMENT

Ne laissez pas la tondeuse fonctionner sans surveillance si vous savez qu'il y a, ou qu'il peut y avoir, des animaux domestiques, des enfants ou des personnes à proximité.

FR

1. Votre robot tondeuse est un appareil électrique dangereux. Utilisez-le avec précaution et respectez toutes les consignes de sécurité et les avertissements.
2. En cas d'accident ou de dysfonctionnement pendant le fonctionnement, appuyez immédiatement sur le bouton STOP.
3. N'utilisez pas la tondeuse si une quelconque fonctionnalité de sécurité ou pièce est endommagée, usée ou inutilisable.
4. Éteignez toujours la tondeuse en retirant le dispositif de verrouillage avant de la soulever ou de retirer tout obstacle au niveau de la ou des lames de la tondeuse et/ou des roues motrices, ou d'effectuer des réglages. L'actionnement du dispositif de verrouillage coupe l'alimentation du moteur et du mécanisme de tonte.
5. Ne soulevez ou ne transportez jamais la tondeuse lorsque les roues tournent ou que la lame est en mouvement. Ne touchez pas la lame tant qu'elle n'a pas totalement fini de tourner.
6. N'utilisez pas la tondeuse à d'autres fins que pour couper l'herbe.
7. Ne tentez jamais de neutraliser un dispositif de sécurité ou de retirer une protection ou un capot. Vous vous exposeriez à un risque de blessure par contact avec la lame en mouvement. Les capteurs sont des dispositifs de sécurité.
8. La lame continue de tourner pendant deux (2) secondes après actionnement d'un capteur de sécurité ou du bouton STOP rouge. Ne touchez pas le mécanisme de tonte tant que vous n'êtes pas sûr que la lame a cessé de tourner.
9. Si la tondeuse commence à vibrer de façon anormale, arrêtez le moteur et cherchez-en immédiatement la cause. Les vibrations sont généralement le signe avant-coureur d'un problème.
10. Portez toujours des lunettes de sécurité pendant l'utilisation de la télécommande et lorsque vous effectuez des réglages ou des réparations afin de protéger vos yeux. Les objets projetés qui ricochent peuvent occasionner de graves lésions oculaires.
11. N'utilisez jamais la tondeuse avec un dispositif de sécurité, une protection ou un capot endommagé. Le non-respect de cette consigne peut entraîner des blessures.
12. N'approchez pas vos pieds ou mains des pièces en rotation ou de la face inférieure du châssis. Tout contact avec la ou les lames pourrait entraîner une amputation des mains ou des pieds.
13. Faites attention aux trous, ornières, bosses, cailloux ou autres objets invisibles. Un sol inégal ou des corps étrangers non visibles à l'œil pourraient provoquer un accident. Une herbe haute peut dissimuler des obstacles.
14. Votre tondeuse est conçue pour couper l'herbe d'une hauteur inférieure à 15 cm. Ne tentez pas de tondre une herbe inhabituellement haute (champs).
15. N'utilisez pas la tondeuse avec le capot ouvert.

16. Définissez le planning hebdomadaire de façon que la tonte ait lieu à des moments où personne ne se trouve sur la pelouse. Pour programmer des heures de tonte adaptées, suivez la procédure de paramétrage initial indiquée sur l'écran de la tondeuse (modèles RK/XR5) ou via l'appli mobile (modèles RK/XR5/RT).
17. Ne branchez pas un cordon d'alimentation endommagé à la prise, ou ne touchez pas un cordon endommagé avant qu'il ne soit débranché de l'alimentation car il pourrait entraîner un risque d'électrocution.
18. Assurez-vous qu'il n'y ait aucun câble sous la tondeuse pour éviter tout dommage. Un cordon d'alimentation endommagé peut entraîner un risque d'électrocution. Déconnectez la fiche de la prise secteur si le cordon est endommagé ou emmêlé.
NE TOUCHEZ PAS LE CORDON AVANT DE DÉBRANCHER L'ALIMENTATION.
Lorsque l'alimentation est installée à l'extérieur, ne l'utilisez pas ou ne la débranchez pas lorsque la température est inférieure à 0° et supérieure à 40°C afin d'éviter tout risque d'incendie.
19. Ne pilotez la tondeuse manuellement que lorsqu'elle est dans votre champ de vision. Restez à moins de 6 mètres de la tondeuse lorsque vous la pilotez manuellement.
20. Ne vous penchez pas trop en avant, gardez en permanence un bon équilibre et restez stable sur vos appuis dans les pentes ; marchez toujours lentement et ne courez pas lorsque la tondeuse est en fonctionnement.

D. Enfants

1. Pour éviter tout accident tragique, vérifiez toujours qu'aucun enfant ne se trouve sur la pelouse. Les enfants sont souvent attirés par les tondeuses et l'activité de tonte. Ils ne comprennent pas les dangers qu'elle représente. Ne partez jamais du principe que les enfants resteront là où vous les avez vus pour la dernière fois. Ne pensez pas que les enfants resteront à l'écart de la tondeuse lorsqu'elle est en fonctionnement.
2. Veillez à ce que enfants et les animaux restent à l'intérieur lorsque la tondeuse est en fonctionnement. Ils doivent rester sous la vigilance d'un adulte responsable. Arrêtez la tondeuse dès que quelqu'un pénètre dans la zone de tonte.
3. Restez vigilant et éteignez la tondeuse si un enfant ou une personne extérieure pénètre dans la zone de tonte.
4. Ne laissez pas les enfants s'asseoir à cheval sur la tondeuse. Ce n'est pas un jouet.
5. Ne laissez jamais les enfants jouer sur la pelouse lorsque la tondeuse est en fonctionnement. Expliquez à vos enfants que la tondeuse est dangereuse et qu'ils ne doivent pas l'approcher.
6. N'autorisez jamais les enfants de moins de 14 ans à utiliser la tondeuse à l'aide de l'application de commande à distance. Les enfants de plus de 14 ans doivent avoir lu et compris les instructions et consignes pour une utilisation sans risque figurant dans le présent manuel et sur la tondeuse, et doivent être formés et supervisés par un adulte.

E. Transport

Avant de déplacer ou transporter la tondeuse, effectuez les opérations suivantes :

1. Appuyez ou tirez sur le bouton STOP rouge pour arrêter la tondeuse.
2. Vous pouvez utiliser la télécommande (via l'appli mobile) pour déplacer votre tondeuse d'un endroit à un autre.
3. Si vous choisissez de transporter votre tondeuse :
 - Pour les modèles RK/XR5 : éteignez la tondeuse en appuyant sur le bouton « OFF » situé sous le capot supérieur. Le bouton STOP rouge devient une poignée de transport.
 - Pour les modèles RT : éteignez la tondeuse en appuyant sur le bouton « OFF ». Soulevez la tondeuse à l'aide de la poignée de transport.
4. Transportez toujours la tondeuse avec les lames tournées vers l'extérieur. Prenez soin d'éviter tout contact avec les bords tranchants de la lame lorsque vous soulevez ou transportez la tondeuse.

F. Fonctionnement à distance

1. Consultez le manuel de l'opérateur fourni avec l'appli téléchargeable. Suivez tous les avertissements et instructions fournis.
2. Utilisez toujours la tondeuse conformément aux instructions de l'appli tout en restant éloigné d'elle.
3. Maintenez une distance de sécurité entre la tondeuse et vous lorsqu'elle est en cours d'utilisation. Arrêtez toujours la tondeuse avant de vous en approcher, quelle qu'en soit la raison.
4. Faites preuve d'une extrême prudence lorsque vous faites venir la tondeuse vers vous.
5. Ne faites fonctionner la tondeuse à distance qu'en plein jour ou avec un bon éclairage artificiel et évitez de l'utiliser sur herbe humide.
6. Ne faites jamais fonctionner la tondeuse à distance pieds nus, en sandales, ou avec des chaussures glissantes ou légères (par exemple en toile). Portez toujours des chaussures robustes et un pantalon long. Restez stable sur vos appuis lorsque vous êtes sur un sol en pente.

G. Batteries

1. Utilisez uniquement les batteries d'origine fournies ou homologuées par le fabricant. Les références des batteries sont indiquées dans le livret « Informations complémentaires ».
2. Prenez soin de ne pas ouvrir, laisser tomber ou endommager le module batterie scellé. N'utilisez pas la batterie si elle présente des défauts ou déformations visibles, lorsqu'elle est cassée ou fissurée.
3. **NE TENTEZ PAS DE RÉPARER OU DE MODIFIER LES BATTERIES !** Les tentatives de réparation peuvent occasionner des blessures graves dues à une explosion ou à un choc électrique. Si une fissure se forme, les électrolytes libérés sont corrosifs et toxiques.
4. Ne tentez pas de retirer ou détruire des composants de la batterie.
5. Le module batterie contient des électrolytes. En cas de fuite d'électrolyte, procédez comme suit :
 - Contact avec la peau : nettoyez immédiatement à l'eau et au savon les zones qui ont été en contact avec les électrolytes.
 - Contact avec les yeux : nettoyez les yeux avec de l'eau pendant au moins 15 minutes. Ne frottez pas.
 - Consultez un médecin.
6. Ne jetez pas le module batterie dans le feu. La cellule pourrait exploser.
7. La batterie est conçue pour être chargée à l'intérieur de la tondeuse et correctement reliée à cette dernière. Utilisez toujours l'alimentation fournie avec la tondeuse. Toute utilisation incorrecte pourrait entraîner un risque d'électrocution, de surchauffe ou d'incendie.
8. N'utilisez la batterie à aucune autre fin que pour alimenter le robot tondeuse auquel elle est destinée. Toute modification de la batterie en vue de l'utiliser avec un autre produit est extrêmement dangereuse.
9. Respectez les lois et réglementations de mise au rebut des batteries mises en place pour protéger l'environnement. Pour plus d'informations, consultez la section « Mise au rebut de la batterie rechargeable » du présent manuel de l'utilisateur.
10. Lorsque vous remplacez la batterie, assurez-vous de l'insérer correctement. Inverser les pôles de la batterie peut l'endommager, ainsi que la tondeuse.

H. Utilisation sur un sol en pente

1. Toutes les pentes exigent une vigilance accrue. Si vous avez l'impression que la tondeuse patine, c'est que la pente est trop raide. L'herbe mouillée peut diminuer l'adhérence et faire glisser la tondeuse sur la pente. Ce phénomène pourrait occasionner des blessures ou des dommages matériels.
2. Pour votre sécurité, mesurez toute pente éventuelle avant de tondre une surface inclinée. Utilisez un inclinomètre avant d'aménager les zones de tonte ou d'utiliser cette tondeuse sur une surface inclinée ou accidentée. Il existe des applis pour smartphone permettant de mesurer les pentes. Si, au niveau du câble périphérique, la pente est supérieure à 17 degrés (30 %), les modèles RT peuvent glisser à l'extérieur de la zone de tonte. Les modèles RK/XR5 peuvent glisser hors de la zone de tonte si la pente est supérieure à 24 degrés (45 %).
3. Ne tondez pas des pentes supérieures à 17 degrés (30 %) avec les modèles RT et supérieures à 24 degrés (45 %) avec les modèles RK/XR5.
4. N'utilisez pas la tondeuse si vous avez des doutes sur l'adhérence ou la stabilité. Soyez toujours sûr de votre surface de tonte. Le retournement ou renversement de la tondeuse pourrait occasionner des blessures ou des dommages matériels graves.
5. Restez à au moins 1,2 mètre des talus, fossés, berges ou des bordes de cours d'eau pour éviter que la tondeuse ne sorte de la zone de tonte. Vous pourriez endommager la tondeuse ou subir de graves blessures.

I. Entretien et instructions spéciales

1. Maintenez la tondeuse en bon état de marche. Remplacez les pièces usées, endommagées ou défectueuses. Les références des batteries, lames et alimentations sont indiquées dans le livret « Informations complémentaires ».
2. Pour éviter toute blessure grave, ne modifiez en aucune façon la tondeuse.
3. Les lames de la tondeuse sont très tranchantes. Enveloppez la lame ou portez des gants et soyez particulièrement vigilant lorsque vous changez la lame.
4. Éteignez toujours la tondeuse en retirant le dispositif de verrouillage avant de la réparer ou de retirer tout obstacle au niveau de la ou des lames de tonte et/ou des roues motrices, ou tout simplement de l'inspecter. Ne tentez jamais de procéder à l'entretien ou au réglage de la tondeuse tant qu'elle fonctionne. Avant de nettoyer, réparer ou inspecter la tondeuse, assurez-vous que la lame et toutes les pièces mobiles sont immobilisées.
5. La lame devrait être totalement immobile deux (2) secondes après actionnement du bouton STOP rouge. Si vous n'entendez pas la lame s'arrêter en l'espace de deux (2) secondes, votre tondeuse doit être confiée à un réparateur autorisé en vue d'être vérifiée.
6. N'utilisez jamais de nettoyeur haute pression ou de tuyau d'eau pour nettoyer la tondeuse. L'eau peut endommager les composants et la commande programmable. Utilisez un chiffon humide pour essuyer l'écran.
7. Inspectez visuellement la lame à la recherche de tout éventuel dommage (tel qu'une usure excessive, une torsion, une fissure). Remplacez la lame uniquement par une lame d'origine du fabricant (OEM). Toute lame non obtenue auprès du fabricant d'origine ne s'adaptera pas correctement à la tondeuse et pourra présenter un danger.
8. L'utilisation de pièces de rechange non conformes aux spécifications du fabricant pourra donner lieu à des performances insatisfaisantes et remettre en cause la sécurité.
9. Arrêtez la tondeuse si elle a percuté un objet ou si elle est bloquée. Inspectez soigneusement

la tondeuse à la recherche de tout dommage. Réparez le dommage avant de démarrer la tondeuse et de la réutiliser.

10. Dans le cas de zones proches d'une aire de jeux pour enfants, de plans d'eau, de dénivellations ou de voies publiques, complétez le câble périphérique d'une bordure rigide (bois/pierre) d'au moins 15 cm de hauteur qui empêchera la tondeuse de sortir de la zone de tonte.
11. Si vous installez et utilisez votre tondeuse dans un jardin ouvert ou dans un espace public, positionnez des panneaux d'avertissement autour de la zone de tonte indiquant : « Tondeuse automatique ! Ne vous approchez pas de la machine ! Surveillez vos enfants ! »
12. Si nécessaire, nettoyez ou remplacez les étiquettes de sécurité et d'instruction.

J. Stockage pendant l'hiver

La tondeuse

Chargez totalement la tondeuse dans sa station. Éteignez-la. Nettoyez la tondeuse et entreposez-la à l'intérieur dans un endroit sec, à une température supérieure à 0°C.

Station de chargement

Pendant l'hiver, aucune mesure spéciale d'entreposage n'est nécessaire pour la station. Elle peut rester sur la pelouse pendant toute la saison.

Il est conseillé de débrancher l'alimentation du circuit principal pendant l'hiver.

Entretien annuel

Pour garder la tondeuse en parfait état, il est recommandé de la faire vérifier par un revendeur agréé avant et après la pause hivernale.

L'entretien annuel peut varier d'un revendeur agréé à l'autre et inclura toutes ou certaines des opérations suivantes : nettoyage des pièces de la tondeuse et du mécanisme de tonte, vérification des pièces usées (telles que lames, roues motrices et autres pièces mobiles) et leur remplacement si nécessaire, test des fonctionnalités de la tondeuse et des composants de sécurité, vérification de la batterie et téléchargement de la dernière version du logiciel, avec éventuellement les dernières propriétés et fonctionnalités.

k. Fin d'utilisation du produit

1. La tondeuse et ses accessoires doivent être mis au rebut correctement à la fin de leur vie utile afin d'éviter que les déchets électriques et l'équipement électronique n'aboutissent dans des sites de décharge, et également dans le but de protéger et améliorer la qualité de l'environnement. Consultez les déchetteries locales ou les services de votre commune pour connaître les règles relatives à la mise au rebut. De nombreuses municipalités ont mis en place des systèmes de collecte de déchets spéciaux tels que les batteries et les appareils électroniques.
2. Ne jetez pas le module batterie ou la tondeuse dans les ordures ménagères.
3. Ne jetez pas le module batterie dans le feu.
4. Consultez les réglementations locales et nationales pour connaître les modalités spéciales de mise au rebut et de recyclage. Pour des instructions relatives à la mise au rebut, consultez la fin de la section Présentation rapide.
5. Lors du retrait de la batterie, la tondeuse doit être déconnectée de la station.
6. Pour mettre la batterie au rebut, vous devez commencer par la retirer de l'appareil. Suivez les instructions relatives au retrait de la batterie indiquées dans l'annexe A.
7. La batterie doit être mise au rebut de manière sécurisée.

2

Définition des symboles

FR

Symbole Description



AVERTISSEMENT — LISEZ LE(S) MANUEL(S) DE L'OPÉRATEUR

Lisez, assimilez et suivez toutes les règles et consignes de sécurité figurant sur la tondeuse et dans le(s) manuel(s) avant de l'utiliser. Le non-respect de ces consignes pourrait entraîner des blessures ou la mort. Conservez ce manuel en lieu sûr afin de pouvoir le consulter ultérieurement et régulièrement en cas de besoin.



DANGER — ÉVITEZ TOUT RISQUE D'AMPUTATION

N'approchez pas vos pieds ou mains du châssis. Tout contact avec la lame pourrait entraîner une amputation des mains ou des pieds.

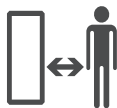

AVERTISSEMENT — ÉVITEZ LES BLESSURES/ACCIDENTS AVEC LE MÉCANISME DE TONTE. GARDEZ UNE DISTANCE DE SÉCURITÉ LORSQUE VOUS UTILISEZ LA TONDEUSE.

Ne tondez pas lorsque des enfants ou d'autres personnes se trouvent à proximité. Pour éviter tout risque de contact avec le mécanisme de tonte ou de blessure suite à une projection d'objet, tenez les personnes à l'écart de la tondeuse lorsqu'elle est en fonctionnement. Veillez à ce que les enfants et les animaux restent à l'intérieur lorsque la tondeuse est en fonctionnement. Arrêtez la tondeuse dès que quelqu'un pénètre dans la zone de tonte.



AVERTISSEMENT — ÉVITEZ LES BLESSURES DUES AUX PROJECTIONS

Tenez les personnes présentes à une distance d'au moins 5 mètres de la tondeuse lorsqu'elle est en fonctionnement. Retirez de la pelouse les pierres, bâtons, câbles, jouets et autres objets qui pourraient être retenus et projetés par le mécanisme de tonte. N'utilisez pas la tondeuse si tous les capots ou protections ne sont pas en place.



AVERTISSEMENT — ÉVITEZ LES BLESSURES/ACCIDENTS AVEC LE MÉCANISME DE TONTE

Ne laissez pas les enfants s'asseoir à cheval sur la tondeuse. Ce n'est pas un jouet.



AVERTISSEMENT

Arrêtez la tondeuse avant toute réparation.



AVERTISSEMENT

Retirez le dispositif de verrouillage avant de travailler sur la tondeuse ou de la soulever.



AVERTISSEMENT - UTILISEZ UNIQUEMENT L'ALIMENTATION D'ORIGINE

Ne modifiez pas le branchement de l'alimentation ! Utilisez uniquement l'alimentation d'origine fournie par le fabricant avec la tondeuse ou en tant que pièce détachée. La référence du produit à utiliser est indiquée sur son étiquette. L'utilisation d'une alimentation non d'origine peut provoquer un incendie et endommager la station de chargement et la tondeuse.



N'utilisez jamais de nettoyeur haute pression ou de tuyau d'eau pour nettoyer la tondeuse. L'eau peut endommager les composants et le contrôleur programmable. Utilisez un chiffon humide pour essuyer la tondeuse.

3 Fonctions de sécurité

FR



AVERTISSEMENT

Votre tondeuse est équipée de plusieurs dispositifs de sécurité intégrés. Il s'agit toutefois d'un équipement dangereux doté de lames tranchantes qui peuvent occasionner des blessures graves en cas de contact. Par conséquent, il est formellement interdit de rester sur la pelouse pendant que la tondeuse fonctionne.

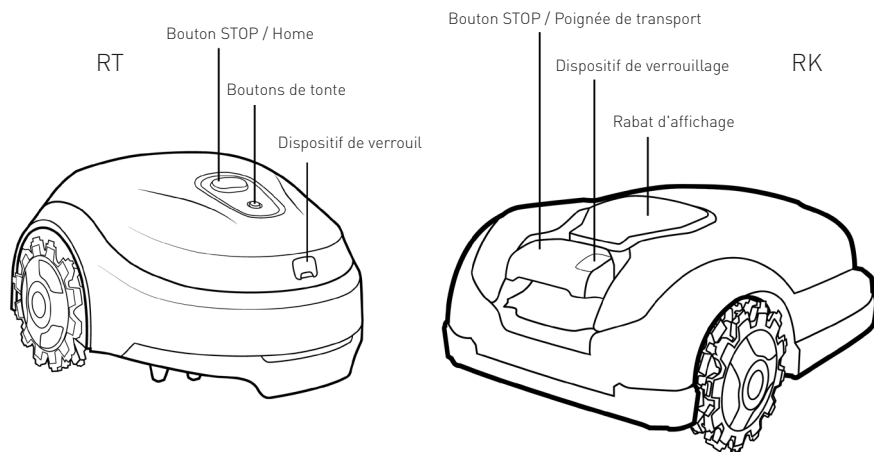

A. Sécurité enfant

La sécurité enfant empêche toute utilisation involontaire de la tondeuse lorsqu'un bouton est actionné accidentellement. La tondeuse se mettra en marche seulement lorsque vous actionnez deux boutons dans le bon ordre. Vous devez activer la sécurité enfant si des enfants de moins de 6 ans se trouvent à proximité de la tondeuse.

B. Dispositif antivol (dispositif de verrouillage protégé par code)

Le dispositif antivol empêchera l'utilisation ou le pilotage de la tondeuse si le code requis n'est pas saisi. Vous serez invité à entrer un code à 4 chiffres de votre choix, à utiliser comme code de sécurité personnel (disponible uniquement dans l'appli mobile pour les modèles RT). Il est vivement conseillé d'activer cette fonction afin d'empêcher toute utilisation de la tondeuse par des enfants ou des personnes qui ne savent pas l'utiliser ou n'en ont pas l'autorisation.

C. Capteur de levée

Si la tondeuse est soulevée manuellement du sol, la tondeuse et la rotation de la lame s'arrêtent au bout de deux (2) secondes.

D. Capteur d'inclinaison

Si la tondeuse est placée en position verticale ou oblique, la tondeuse et la rotation de la lame s'arrêtent au bout de deux (2) secondes.

E. Capteur d'obstacles

Votre tondeuse détecte tout obstacle sur son chemin pendant le fonctionnement. Lorsque la tondeuse se heurte à un obstacle, elle interrompt sa course et s'éloigne de l'obstacle ; la tondeuse et la lame s'arrêtent au bout de deux (2) secondes.

F. Bouton d'arrêt rapide

Appuyer (modèles RT) et/ou tirer (modèles RK/XR5) sur le bouton STOP à n'importe quel moment pendant l'utilisation arrêtera la tondeuse et le mécanisme de tonte au bout de deux (2) secondes.

G. Dispositif de verrouillage amovible

Tirer sur le dispositif de verrouillage empêchera la tondeuse de fonctionner. Vous devez le faire avant de soulever la tondeuse et avant toute opération d'entretien.

H. Station de chargement / Émetteur de signal et câble périphérique

La tondeuse ne peut être utilisée sans l'installation et l'activation d'un câble périphérique par le biais de la station de chargement / d'un émetteur de signal. Si le câble périphérique est désactivé, la tondeuse s'arrête.

Annexe A - Remplacement de la batterie

FR

Modèles RK / XR5

1. Retirez le dispositif de verrouillage.
2. Éteignez la tondeuse en appuyant sur le bouton Go pendant environ 2 secondes.
3. Insérez la clé dans la serrure et tournez-la de 90° vers la gauche, puis soulevez la porte à mi-chemin jusqu'à la butée.
4. Tournez la clé de 45° en arrière et relevez totalement la porte vers le haut.
5. Déconnectez la batterie du réseau.
6. Appuyez sur le loquet du logement de la batterie pour la retirer.

Modèles RT

1. Retirez le dispositif de verrouillage.
2. Éteignez la tondeuse en appuyant sur le bouton de tonte pendant environ 2 secondes.
3. Placez le châssis dans sa position la plus basse.
4. Portez des gants de protection.
5. Retournez le robot et couvrez la lame du RoboTool.
6. Soulevez le châssis et placez une cale en dessous.
7. Utilisez un tournevis Phillips pour retirer les deux vis de maintien du capot.
8. Placez le robot sur ses roues et retirez le capot.
9. Déconnectez la batterie du réseau et retirez-la en actionnant les loquets.

Veiligheid eerst

BELANGRIJK!

LEES DEZE GEBRUIKSAANWIJZING MET ALLE VEILIGHEIDSINSTRUCTIES AANDACHTIG DOOR VÓÓR GEBRUIK. BEWAAR HEM VOOR LATER GEBRUIK

NL

- 1 Instructies voor veilig gebruik
- 2 Definities van de symbolen
- 3 Veiligheidsfuncties

Bijlage A - Instructies voor het vervangen van de accu

Dit product is een autonome robotmaaier die via een oplaadbare Li-ion-accu wordt aangedreven en beschikt over een laadstation.

De maaier zal automatisch uit zijn laadstation vertrekken, het gazon maaien en naar het station terugkeren om op te laden.

Een vooraf geïnstalleerde perimeterdraad die is aangesloten op het laadstation bepaalt de grenzen (een "virtuele omheining") voor de maaier. Hij wordt langs de rand van het gazon gelegd en rond de objecten die de maaier moet vermijden.

De maaier beweegt willekeurig binnen de door de perimeterdraad afgebakende werkzone.

De maaier bevat een bluetooth- en een gsm-radiomodule (bij bepaalde modellen).



Laat de maaier niet door kinderen gebruiken of bedienen. Kinderen moeten altijd onder toezicht staan.

Deze gebruiksaanwijzing bevat de originele instructies van de fabrikant m.b.t. de Richtlijnen 2006/42/EG en 2014/53/EU. Er worden in sommige gevallen modellen beschreven die in uw land niet verkrijgbaar zijn.

Let tijdens het gebruik van deze gebruiksaanwijzing op de volgende terminologie.

Voor- en achterkant van de maaier:

De voorkant is de kant tegenover de (rode) STOP-knop. Het is de rijrichting van de maaier en daar bevinden zich de passieve wielen.

Aan de achterkant bevinden zich de (rode) STOP-knop en de aandrijfwielen.

De rijrichtingen Links en Rechts worden bepaald wanneer u achter de achterkant van de maaier staat en naar voren kijkt.

Veiligheidsinstructies



GEVAAR

Beschrijft situaties die tot de dood of ernstig letsel leiden als het risico niet wordt vermeden.



WAARSCHUWING

Beschrijft situaties tot de dood of ernstig letsel kunnen leiden als het risico niet wordt vermeden.



OPGELET

Beschrijft situaties die licht letsel of materiële schade en/of beschadigingen aan het product kunnen veroorzaken als het risico niet wordt vermeden.



Informeert over het juiste gebruik van het product en het voorkomen van mogelijke bedrijfsstoringen.

Belangrijke veiligheidsinformatie

NL



WAARSCHUWING

Het is uw verantwoordelijkheid om:

- het gebruik van deze maaier te beperken tot mensen die de waarschuwingen en instructies in deze gebruiksaanwijzing en op de maaier hebben gelezen en begrepen en opvolgen
- uw bureu te informeren dat u een robotmaaier in gebruik heeft en dat zij letsel kunnen oplopen als ze op uw gazon komen tijdens de werking



GEVAAR

Sluit de voeding altijd aan op een stopcontact binnenshuis, beschermd tegen het weer en beveiligd met een aardlekschakelaar met een activeringsstroom van maximaal 30 mA. Volg de plaatselijke voorschriften voor de elektrische installaties op.



WAARSCHUWING

Zorg ervoor dat de messen volledig tot stilstand zijn gekomen voordat u de maaier optilt of kantelt of voordat u het maaimechanisme aanraakt.



GEVAAR

De stroomkabel mag niet worden vervangen! Als de kabel beschadigd is, moet de volledige voeding worden vervangen. Sluit geen beschadigde stroomkabel aan op de stroomvoorziening en raak deze niet aan want het kan een elektrische schok veroorzaken. Zorg ervoor dat er zich geen kabels onder de maaier bevinden, om schade te voorkomen.



OPGELET

Bij onweer moet u de perimeterdraad afkoppelen van het laadstation en de voeding uit het stopcontact trekken.

1

Instructies voor veilig gebruik

NL

A. Algemene informatie

1. Lees, begrijp en volg alle instructies op de maaier en in de handleidingen voordat u de maaier assembleert en gebruikt. Bewaar deze handleiding op een veilige plaats zodat u deze later regelmatig kunt raadplegen en voor het bestellen van vervangingsonderdelen.
2. Maak u vertrouwd met alle besturingen en hun correcte bediening.
3. Het is uw verantwoordelijkheid om uw bureu te informeren dat u een robotmaaier in gebruik heeft en dat zij letsel kunnen oplopen als ze op uw gazon komen tijdens de werking.
4. Als uw gazon in open verbinding staat met de straat en/of de grond van de bureu, moet u tijdens het maaien aanwezig zijn om te verhinderen dat derden de maaier tijdens de werking aanraken. Anders moet u uw gazon omheinen zodat mensen niet op het gazon kunnen komen tijdens het maaien.
5. Laat nooit kinderen onder de 14 jaar de maaier in gebruik nemen met de afstandsbediening-app. Kinderen van 14 jaar of ouder moeten de instructies en de veilige werkpraktijken in deze handleiding en op de maaier lezen en begrijpen, en moeten door een volwassene worden geïnstrueerd en onder toezicht worden gehouden.
6. Laat deze machine nooit gebruiken door kinderen, personen met een fysieke, zintuiglijke of geestelijke beperking, of personen die niet vertrouwd zijn met deze instructies.
7. Als situaties zich voordoen die niet in deze handleiding worden behandeld, gaat u naar beste weten te werk. Wendt u tot uw vertegenwoordiger van de klantendienst als u vragen heeft.
8. Deze maaier is door een motor aangedreven elektrisch precisiemachine, geen speelgoed. Wees dus altijd uiterst voorzichtig. Deze maaier is voor één doel ontworpen: gazons maaien. Gebruik hem niet voor andere doeleinden.

B. Voorbereiding van de ingebruikneming



**LAAD HET PRODUCT VOOR HET EERSTE GEBRUIK
GEDURENDE 48 UREN ZONDER ONDERBREKING OP.**

1. Zorg voor de juiste plaatsing van de perimeterdraad, conform de instructies in de handleiding.
2. Inspecteer de zone waar de maaier zal worden gebruikt zorgvuldig. Verwijder alle stenen, stokken, kabels, speelgoed en andere voorwerpen die het maaimechanisme zouden kunnen beschadigen of door het maaimechanisme zouden kunnen worden gegrepen en weggeslingerd. Weggeslingerde voorwerpen kunnen ernstig letsel veroorzaken.
3. Houd omstanders, kinderen en huisdieren uit de buurt wanneer de maaier aan het werk is. Stop de maaier als iemand het gazon betreedt.
4. Bewaar de maaier bij onweer op een veilige plaats en koppel de voeding los.

C. Werking



WAARSCHUWING

Laat de maaier niet zonder toezicht werken als u weet dat er huisdieren, kinderen of mensen in de buurt zijn.

NL

1. Uw robotmaaier is een gevaarlijke elektrische machine. Wees voorzichtig wanneer u met de machine werkt en volg alle veiligheidsinstructies en waarschuwingen.
2. In het geval van een ongeluk of een defect tijdens de werking moet u onmiddellijk op de rode STOP-knop drukken.
3. Gebruik de maaier niet wanneer een veiligheidsvoorziening of een onderdeel beschadigd, versleten of defect is.
4. Alvorens de maaier op te tillen, verstoppingen op de messen en/of aandrijfwielen te verwijderen of instellingen uit te voeren, altijd de maaier uitschakelen door de vergrendeling te verwijderen. Door het activeren van de vergrendeling wordt de stroomtoevoer naar het aandrijf wiel en het maamechanisme onderbroken.
5. Neem de maaier nooit op en draag hem nooit terwijl de motor draait of het maaimes nog draait. Raak het maaimes niet aan voor het volledig tot stilstand is gekomen.
6. Gebruik de maaier alleen voor het maaien van gras.
7. Probeer nooit een veiligheidsvoorziening te omzeilen of een beschermvoorziening of afdekking te verwijderen. Dit kan letsel veroorzaken door contact met het draaiende maaimes. De sensors zijn veiligheidsvoorzieningen.
8. De maaimessen blijven na de activering van een veiligheidssensor of het indrukken van de rode STOP-knop tot twee (2) seconden draaien. Raak het maamechanisme pas aan als u zeker weet dat het maaimes niet meer draait.
9. Als de maaier abnormaal begint te trillen, moet u onmiddellijk de motor uitschakelen en de oorzaak opsporen. Trillingen zijn meestal een waarschuwing voor een probleem.
10. Draag tijdens de bediening op afstand en het afstellen of bij reparaties altijd een veiligheidsbril om uw ogen te beschermen. Voorwerpen die worden weggeslingerd, kunnen ernstig oogletsel veroorzaken.
11. Gebruik de maaier nooit met een beschadigde veiligheidsvoorziening, beschermvoorziening of afdekking. Het negeren van deze waarschuwing kan tot letsel leiden.
12. Houd uw handen en voeten ver van draaiende onderdelen en niet onder het maaidek. Contact met een maaimes of maaimessen kan tot amputatie van handen of voeten leiden.
13. Let op kuilen, voren, oneffenheden, stenen of andere verborgen zaken. Ongelijkmatig terrein of verborgen voorwerpen kunnen een ongeval veroorzaken. Hoog gras kan obstakels verbergen.
14. Uw maaier is ontworpen om normaal gazongras met een hoogte van maximaal 15 cm te maaien. Probeer geen ongewoon hoog gras (zoals een weiland) te maaien.
15. Bedien de maaier alleen bij een gesloten afdekklep.
16. Programmeer de wekelijkse maai beurten zo in te tellen dat de maaier zijn werk doet als er niemand op het gazon is. Om geschikte werktijden te plannen, volgt u de eenmalige instellingsprocedure op het beeldscherm van de maaier (RK-/XR5-modellen) of via de mobiele app (RK-/XR5-/RT-modellen).

17. Sluit geen beschadigde stroomkabel aan op de stroomvoorziening en raak deze niet aan voordat deze van de stroomvoorziening is losgekoppeld, zodat er geen elektrische schok kan volgen.
18. Zorg ervoor dat er zich geen kabels onder de maaier bevinden, om schade te voorkomen. Een beschadigde stroomkabel kan een elektrische schok veroorzaken. Neem de voedingsstekker uit het stopcontact als de kabel beschadigd is of in de war is.
RAAK DE KABEL NIET AAN VOORDAT DE STROOMTOEVOER IS UITGESCHAKELD.
 Als de voeding buiten geïnstalleerd is, mag u deze niet gebruiken of loskoppelen bij temperaturen onder 0°C of boven 40°C, om het risico van brand te voorkomen.
19. Bedien de maaier alleen met de hand als deze binnen zichtafstand is. Blijf op maximaal 6 meter afstand van de maaier als u hem met de hand bedient.
20. Reik niet te ver, bewaar altijd uw evenwicht en let altijd op de grond op hellingen; beweeg altijd langzaam en loop nooit als de machine in werking is.

D. Kinderen

1. Zorg er altijd voor dat er zich geen kinderen op het gazon bevinden om ernstige ongevallen te voorkomen. Kinderen worden vaak aangetrokken door de maaier en zijn activiteit. Ze kennen het gevaar niet. Veronderstel nooit dat kinderen op de plaats zullen blijven waar u ze het laatst hebt gezien. Veronderstel nooit dat kinderen uit de buurt van de maaier zullen blijven terwijl deze aan het werk is.
2. Houd omstanders, kinderen en huisdieren uit de buurt wanneer de maaier aan het werk is en zorg voor toezicht door een volwassene. Schakel de maaier uit als iemand de maaizone betreedt.
3. Wees op uw hoede en schakel de maaier uit wanneer een kind of een ander de maaizone betreedt.
4. Kinderen mogen nooit op de maaier gaan zitten. Het is geen speelgoed.
5. Laat kinderen nooit op het gazon spelen als de maaier aan het werk is. Leer uw kinderen dat de maaier gevaarlijk is en ze uit de buurt ervan moeten blijven.
6. Laat nooit kinderen onder de 14 jaar de maaier in gebruik nemen met de afstandsbediening-app. Kinderen van 14 jaar of ouder moeten de instructies en de veilige werkpraktijken in deze handleiding en op de maaier lezen en begrijpen, en moeten door een volwassene worden geïnstrueerd en onder toezicht worden gehouden.

E. Transport

Voer de volgende stappen uit voordat u de maaier verplaatst of vervoert:

1. Druk op de rode STOP-knop of trek eraan om de maaier te stoppen.
2. U kunt de afstandsbediening (via de mobiele app) gebruiken om uw maaier van één plek naar een andere te rijden.
3. Als u de maaier liever draagt:
 - Voor de RK-/XR5-modellen: Schakel de maaier uit door op de "UIT"-knop onder de afdekklep boven op de maaier te drukken. De rode STOP-knop wordt zo een draaggreep.
 - Voor de RT-modellen: Schakel de maaier uit door op de "UIT"-knop te drukken. Til de maaier op met de draaggreep.
4. Houd de maaimessen altijd ver van u vandaan. Zorg dat u de scherpe rand van het maimes niet raakt wanneer u de maaier optilt of draagt.

F. Afstandsbediening

1. Raadpleeg de afzonderlijke gebruikershandleiding die met de te downloaden app beschikbaar is. Houd u aan alle waarschuwingen en instructies.
2. Gebruik de maaier altijd volgens de instructies in de app en blijf daarbij uit de buurt van de maaier.
3. Blijf tijdens het maaien op een veilige afstand van de maaier. Stop het maaien altijd voordat u de maaier nadert, wat de reden ook mag zijn.
4. Wees uiterst voorzichtig wanneer de maaier in uw richting rijdt.
5. Gebruik de afstandsbediening van de maaier alleen bij daglicht of bij voldoende kunstlicht en vermijd werken in nat gras.
6. Gebruik de afstandsbediening van de maaier nooit op blote voeten, met sandalen of gladde schoenen (bijv. linnen schoenen). Draag altijd stevig schoeisel en een lange broek; zorg dat u altijd stabiel staat als u op hellingen maait.

G. Accu's

1. Gebruik uitsluitend door de fabrikant geleverde originele accu's of door de fabrikant goedgekeurde accu's. U vindt het artikelnummer van de accu's in de brochure "Extra informatie".
2. Open het verzegelde accupak niet, laat het niet vallen en beschadig het niet. Gebruik de accu's niet als ze zichtbare defecten vertonen of als ze vervormd, beschadigd of gebarsten zijn.
3. **PROBEER EEN ACCU NIET TE REPAREREN OF TE WIJZIGEN!** Pogingen om een accu te repareren kunnen ernstig letsel veroorzaken als gevolg van een explosie of een elektrische schok. Bij een lek zijn de vrijgekomen elektrolyten corrosief en giftig.
4. Probeer nooit delen van de accu te verwijderen of te vernietigen.
5. Het accupak bevat elektrolyten. Als elektrolyt uit het accupak lekt, moeten de volgende maatregelen worden genomen:
 - Contact met de huid: spoel de plekken die in contact geweest zijn onmiddellijk met water en zeep.
 - Contact met de ogen: gedurende 15 minuten met veel zuiver water uitspoelen. Niet wrijven.
 - Zoek medische hulp.
6. Gooi het accupak niet weg in het vuur. De cel kan ontploffen.
7. De accu wordt opgeladen als deze in de maaier correct aangesloten is. Gebruik altijd de bij de maaier geleverde voeding. Een verkeerd gebruik kan een elektrische schok, oververhitting of brand veroorzaken.
8. Gebruik de accu niet voor een ander doel dan als stroomvoorziening voor de specifieke robotmaaier. De accu aanpassen om als stroomvoorziening voor een ander product te gebruiken, is uiterst gevaarlijk.
9. Neem de wetten en voorschriften in acht voor de correcte afvoer van accu's om het milieu te beschermen. Raadpleeg het hoofdstuk "De oplaadbare accu opruimen" in deze gebruikershandleiding voor meer informatie.
10. Zorg dat u de accustekker juist aanbrengt wanneer u de accu vervangt. Een omgekeerde polariteit kan de accu en de maaier beschadigen.

H. Gebruik op hellingen

1. Op hellingen is extra voorzichtigheid geboden. Als u merkt dat de maaier te weinig tractie op de helling heeft, is deze te steil om te maaien. Nat gras zal de tractie verminderen, zodat de maaier op de helling heen en weer slijpt. Dit kan ernstig letsel en materiële schade veroorzaken.
2. Meet voor de veiligheid elke helling voor u de maaier op hellend terrein gebruikt. Gebruik een meetinstrument voor de hellingsgraad voor u de maaizones afbakent of deze maaier op hellend of heuvelachtig terrein gebruikt. Er bestaan ook smartphone-apps om hellingen te meten. Als de helling bij de perimeterdraad groter is dan 17 graden (30%), kunnen de RT-modellen uit de maaizone glijden. RK-/XR5-modellen kunnen uit de maaizone glijden vanaf een helling van 24 graden (45%).
3. Maai bij RT-modellen niet op hellingen van meer dan 17 graden (30%) en bij RK-/XR5-modellen niet op hellingen van meer dan 24 graden (45%).
4. Gebruik de maaier in geen enkele situatie waarin de tractie of de stabiliteit onzeker is. Let altijd op de geschiktheid van het te maaien terrein. Een maaier die kantelt of over de kop gaat, kan ernstig persoonlijk letsel of materiële schade veroorzaken.
5. Houd ten minste 1,2 meter afstand van steile hellingen, greppels, hellingen of oevers, om ervoor te zorgen dat de maaier de maaizone niet verlaat. Dat kan de maaier beschadigen of ernstig letsel veroorzaken.

I. onderhoud en speciale instructies

1. Houd de maaier in goede staat van werking. Vervang versleten, beschadigde of defecte onderdelen. U vindt de artikelnummers van de accu's, messen en voedingen in het boekje "Extra informatie".
2. Wijzig niets aan de maaier, om ernstig letsel te voorkomen.
3. De maaimessen zijn zeer scherp. Omwikkel het mes of draag handschoenen en wees extra voorzichtig wanneer u het mes vervangt.
4. Schakel de maaier altijd uit door de vergrendeling te verwijderen voordat u de maaier onderhoudt, een blokkering van de messen en/of aandrijfwielen verwijdert of de maaier inspecteert. Probeer nooit onderhouds- of afstelwerkzaamheden aan de maaier uit te voeren terwijl deze in werking is. Controleer of het maaimes en alle bewegende onderdelen tot stilstand zijn gekomen voor u de maaier reinigt, repareert of inspecteert.
5. Het maaimes moet binnen twee (2) seconden na het indrukken van de rode STOP-knop volledig tot stilstand komen. Als u niet binnen twee (2) seconden hoort dat het mes tot stilstand is gekomen, moet de maaier door een erkende dealer worden gecontroleerd vóór verder gebruik.
6. Gebruik nooit een hogedrukreiniger of de tuinslang om de maaier te reinigen. Water kan onderdelen en de programmeerbare controller beschadigen. Gebruik een vochtige doek om het display te reinigen.
7. Inspecteer het mes visueel op schade (bijv. abnormale slijtage, verbuigingen, barsten). Vervang het mes alleen door een origineel, door de fabrikant goedgekeurd mes (OEM). Niet-originele, door de fabrikant goedgekeurde messen passen niet goed en kunnen potentieel gevaarlijk zijn.
8. Het gebruik van vervangingsonderdelen die niet aan de OEM-specificaties voldoen, kan de prestaties en de veiligheid in gevaar brengen.
9. Schakel de maaier uit als u een vreemd voorwerp hebt geraakt of als de maaier vastloopt. Inspecteer de maaier zorgvuldig op beschadigingen. Repareer de schade voor u de maaier weer in gebruik neemt.

10. In zones dichtbij een plaats waar kinderen spelen, waterpartijen, steile hellingen of de openbare weg, moet u de perimeterdraad aanvullen met een harde begrenzing (hout/steen) van ten minste 15 cm hoogte, om te vermijden dat de maaier de maaizone verlaat.
11. Als uw maaier in een open tuin of op een openbare plaats is geïnstalleerd en wordt gebruikt, moet u rond de maaizone waarschuwingsborden plaatsen met de volgende tekst: "Automatische grasmaaier! Blijf uit de buurt van de machine! Houd toezicht op kinderen!"
12. Reinig of vervang de veiligheids- en instructiestickers zo nodig.

J. Opslag in de winter

De maaier

Laad de maaier volledig op in zijn laadstation. Schakel de machine uit. Reinig de maaier en bewaar hem in een droge omgeving met een temperatuur boven 0°C.

Laadstation

Voor het laadstation gelden geen bijzondere instructies voor de opslag in de winter. Het mag in de winter op het gazon blijven.

Het wordt aanbevolen dat u in de winter de voeding van het stroomnet loskoppelt.

Jaarlijks onderhoud

Voor een goede conditie van uw maaier wordt het aanbevolen dat u hem naar een erkende dealer brengt voor onderhoud, voor en na de opslag in de winter.

Het jaarlijkse onderhoud kan van dienstverlener tot dienstverlener verschillen en omvat een of meer van het volgende: de onderdelen van de maaier en het maimechanisme schoonmaken, controleren op versleten onderdelen en ze indien nodig vervangen (messen, wielen en andere bewegende onderdelen), de functies van de maaier en de veiligheidscomponenten testen, de accu controleren, de meest recente softwareversie laden, mogelijk met nieuw toegevoegde functies.

k. Einde van de levensduur

1. De maaier en zijn accessoires moeten op het einde van hun levenscyclus correct worden afgevoerd om te voorkomen dat elektrisch en elektronisch afval niet op vuilnishopen belanden en zo het milieu beschermd wordt. Informeer bij uw plaatselijke vuilnisdienst of gemeente naar de regels voor afvoer. Veel gemeenten hebben speciale inzamelpunten voor afval zoals accu's en elektronische apparaten.
2. Gooi het accupak of de maaier niet bij het niet-gesorteerde huishoudelijke afval weg.
3. Gooi het accupak niet weg in het vuur.
4. Raadpleeg de plaatselijke en wettelijke voorschriften voor informatie over specifieke wetten en voorschriften inzake afvalverwijdering of recycling. Informatie over afvalverwijderingsinstructies vindt u aan het eind van het hoofdstuk Kort overzicht.
5. De maaier moet van het laadstation losgekoppeld zijn voor u de accu verwijdert;
6. Verwijder de accu uit het toestel voor het wordt opgeruimd. Volg de instructies voor het verwijderen van de accu zoals beschreven in Bijlage A;
7. De accu moet veilig worden afgevoerd.

2

Definities van de symbolen

NL

Symbool Beschrijving



WAARSCHUWING — LEES DE GEBRUIKERSHANDLEIDING(EN)

Lees, begrijp en volg alle veiligheidsinstructies en instructies in de handleiding(en) en voor de maaier voordat u deze maaier gaat gebruiken. Het niet in acht nemen van deze informatie kan leiden tot ernstig letsel of zelfs levensbedreigend zijn. Bewaar deze handleiding op een veilige plaats, zodat u deze later regelmatig kunt raadplegen.



GEVAAR — VOORKOM AMPUTATIELETSEL

Houd uw handen en voeten niet in de buurt van het maaidek. Contact met een maaimes of maaimesen kan tot amputatie van handen of voeten leiden.

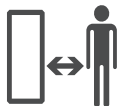

WAARSCHUWING — VERMIJD ONGEVALLEN/LETSEL DOOR HET MAAIMECHANISME. BLIJF TIJDENS DE WERKING OP EEN VEILIGE AFSTAND VAN DE MAAIER.

Maaï niet met kinderen of andere mensen in de buurt. Om contact met het maaimechanisme of verwonding door een uitgeworpen voorwerp te voorkomen, dient u andere personen uit de buurt van de maaier te houden als deze in werking is. Houd omstanders, kinderen en huisdieren uit de buurt wanneer de maaier aan het werk is. Schakel de maaier uit als iemand de maaizone betreedt.



WAARSCHUWING — VERMIJD LETSEL DOOR WEGGESLINGERDE VOORWERPEN

Houd omstanders op ten minste 5 meter afstand van de maaier terwijl hij werkt. Verwijder alle stenen, stokken, kabels, speelgoed en andere vreemde voorwerpen die door het maaimechanisme gegrepen en weggeslingerd kunnen worden. Gebruik de maaier alleen met gesloten afdekklep of met de veiligheidsvoorzieningen gereed voor gebruik.



WAARSCHUWING — VERMIJD ONGEVALLEN/LETSEL DOOR HET MAAIMECHANISME

Kinderen mogen nooit op de maaier gaan zitten. Het is geen speelgoed.



WAARSCHUWING

Schakel de maaier uit voor u onderhoud uitvoert.



WAARSCHUWING

Verwijder de vergrendeling voor u aan de maaier werkt of hem optilt



WAARSCHUWING - GEBRUIK UITSLUITEND DE OORSPRONKELIJKE VOEDING

Wijzig de aansluiting van de voeding niet! Gebruik alleen de originele voeding die door de fabrikant met de maaier of als reserveonderdeel is meegeleverd. Het juiste onderdeelnummer wordt op het product aangegeven, op dit etiket. Als u geen originele voeding gebruikt, kan dit leiden tot brand of beschadiging van het laadstation en de maaier.



Gebruik nooit een hogedrukreiniger of de tuinslang om de maaier schoon te maken. Water kan onderdelen en de programmeerbare controller beschadigen. Gebruik een vochtige doek om het scherm schoon te vegen.

3 Veiligheidsfuncties

NL



WAARSCHUWING

Uw maaier is van verscheidene ingebouwde veiligheidsfuncties voorzien. Niettemin is de maaier een gevaarlijk apparaat met scherpe messen die ernstige verwondingen kunnen veroorzaken als u ermee in contact komt.

Daarom is het ten strengste verboden om zich tijdens het maaien op het gazon te bevinden.

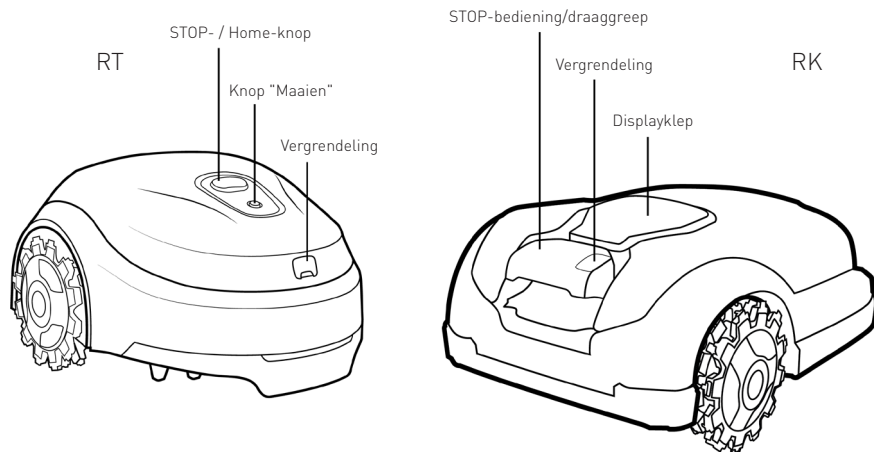

A. Kinderslot

Het kinderslot voorkomt dat de maaier onvoorzien gaat werken als toevallig een knop wordt ingedrukt. U moet twee knoppen in de juiste volgorde indrukken om de machine te starten. U moet het kinderslot activeren als kinderen jonger dan 6 jaar in contact kunnen komen met de maaier.

B. Diefstalbeveiliging (vergrendeling met code)

De diefstalbeveiliging verhindert het gebruik of het verrijden van de maaier als geen geldige code wordt ingevoerd. U zult het verzoek krijgen om een code van vier cijfers naar keuze in te voeren als uw persoonlijke veiligheidscode (bij de RT-modellen kan dit alleen via de mobiele app). Het is dringend aanbevolen deze functie te activeren om te voorkomen dat kinderen of mensen die de maaier niet kennen of niet mogen gebruiken de maaier inschakelen.

C. Tilsensor

Als de maaier wordt opgetild, zullen de maaier en het draaien van het mes na twee (2) seconden stoppen.

D. Obstakelsensor

Als de maaier verticaal en schuin wordt opgesteld, zullen de maaier en het draaien van het maaimes na twee (2) seconden stoppen.

E. Hellingsensor

Tijdens de werking detecteert uw maaier obstakels op zijn weg. Als de maaier op een obstakel stoot, zal hij zijn beweging in die richting stoppen en achteruit weggrijden van het obstakel, terwijl de maaier en het draaien van het mes binnen twee (2) seconden stoppen.

F. Snelstop-controle

Druk op de rode STOP-knop (RT-modellen) en/of trek ze uit (RK-/XR5-modellen) tijdens de werking om de maaier en het maaimechanisme binnen twee (2) seconden te stoppen.

G. Verwijderbare vergrendeling

Het uittrekken van de vergrendeling voorkomt verder maaien. U moet de vergrendeling verwijderen voor u de maaier optilt en voor u onderhoudswerkzaamheden uitvoert.

H. Laadstation/ perimeterschakelaar en perimeterdraad

De maaier kan niet werken als de perimeterdraad niet is bevestigd en geactiveerd via het laadstation/de perimeterschakelaar. Als het signaal van de perimeterdraad uitgeschakeld wordt, stopt de maaier met werken.

Bijlage A - Instructies voor het vervangen van de accu

NL

RK- / XR5-modellen

1. Verwijder de vergrendeling.
2. Schakel de maaier uit door de knop GO 2 seconden ingedrukt te houden.
3. Steek de sleutel in het vak en draai hem 90° naar links; trek de deur vervolgens half open tot aan de aanslag.
4. Draai de sleutel 45° terug en trek de deur volledig naar boven.
5. Koppel de accu los van het net.
6. Druk op de knip op de accubehuizing om de accu te verwijderen.

RT-modellen

1. Verwijder de vergrendeling.
2. Schakel de maaier uit door de maaiknop 2 seconden ingedrukt te houden
3. Plaats het maaidek op zijn laagste positie
4. Draag veiligheidshandschoenen.
5. Plaats de robot ondersteboven en bedek het mes met de RoboTool.
6. Til het maaidek op en plaats er een onderlegplaat onder.
7. Gebruik een kruiskopschroevendraaier om de twee schroeven van de afdekking te verwijderen.
8. Zet de robot op zijn wielen en verwijder de afdekking.
9. Koppel de accu los van het net en verwijder de accu door de klemmen los te klikken

La sicurezza innanzitutto

IMPORTANTE!

LEGGERE ATTENTAMENTE QUESTA GUIDA ALLA SICUREZZA PRIMA DELL'USO. CONSERVARE COME RIFERIMENTO FUTURO.

- 1 **Pratiche operative sicure**
- 2 **Definizioni dei simboli**
- 3 **Caratteristiche di sicurezza**

IT

Allegato A - Istruzioni per la rimozione della batteria

Questo prodotto è un robot tagliaerba autonomo, alimentato da una batteria ricaricabile agli ioni di litio, comprensivo di una stazione base.

Il tagliaerba lascerà da solo la sua stazione base, taglierà il prato e tornerà alla base per la ricarica.

Un cavo perimetrale preinstallato collegato alla stazione base definisce i confini (un "muro virtuale") per il tagliaerba. Esso andrà steso attorno ai bordi del prato e agli oggetti che il tagliaerba dovrebbe evitare.

Il tagliaerba si sposterà a caso all'interno dell'area di lavoro, entro i confini del cavo perimetrale.

Il tagliaerba include moduli radio Bluetooth e GSM (sui modelli selezionati).



Non lasciate che i bambini utilizzino o azionino il tagliaerba. I bambini devono essere costantemente sorvegliati.

Questa guida include le istruzioni originali del produttore relativamente alle direttive 2006/42/CE e 2014/53/UE. È possibile che descriva modelli non disponibili nel proprio Paese.

Quando si utilizza questa guida, tenere presente la terminologia seguente.

Parte anteriore e posteriore del tagliaerba:

La parte anteriore è il lato opposto del comando STOP (rosso). È la direzione di spostamento del tagliaerba e la posizione in cui si trovano le ruote passive.

La parte posteriore è quella in cui si trovano il comando STOP (rosso) e le ruote di trasmissione di trazione.

Le direzioni sinistra e destra vengono determinate stando dietro il lato posteriore del tagliaerba e guardando l'anteriore.

IT

Linee guida sulla sicurezza



PERICOLO

Descrive situazioni in cui, se il pericolo non viene evitato, causerà la morte o gravi lesioni.



AVVERTENZA

Descrive situazioni in cui, se il pericolo non viene evitato, può causare la morte o gravi lesioni.



ATTENZIONE

Descrive situazioni in cui, se il pericolo non viene evitato, potrebbe causare lesioni di piccola o modesta entità, oppure danni alle cose e/o al prodotto.



Fornisce informazioni per un uso corretto del prodotto e per evitare possibili malfunzionamenti.

Informazioni importanti sulla sicurezza



AVVERTENZA

È vostra responsabilità:

- Limitare l'uso di questo tagliaerba a persone che hanno letto, compreso e seguito le avvertenze e le istruzioni contenute in questa guida e riportate sul tagliaerba.
- Informare i vicini di casa che disponete di un robot tagliaerba e che, qualora essi camminassero sul prato mentre è in funzione, esso potrebbe provocare lesioni.



PERICOLO

Collegate sempre l'alimentatore a un circuito elettrico al chiuso e al riparo dalle intemperie, protetto da un interruttore differenziale (RCD) con corrente di intervento non superiore a 30 mA. Attenetevi alle norme locali vigenti sugli impianti elettrici.



AVVERTENZA

Lasciate che le lame smettano completamente di ruotare prima di sollevare o inclinare il tagliaerba o di avvicinarvi alle lame.



PERICOLO

Il cavo di alimentazione CA non va sostituito! Se il cavo è danneggiato, è necessario sostituire l'intero alimentatore. Non collegate all'alimentazione un cavo di alimentazione danneggiato e non toccatelo, in quanto può provocare una scossa elettrica.

Tenete tutti i cavi di alimentazione lontani dal fondo del tagliaerba, per evitare che si danneggi.



ATTENZIONE

Se è previsto un temporale, staccate il cavo perimetrale dalla stazione base e l'alimentatore dalla presa di corrente.



Pratiche operative sicure

IT

A. Informazioni generali

1. Leggete, comprendete bene e seguite tutte le istruzioni sul tagliaerba e contenute nei manuali, prima di tentare di montarlo e metterlo in funzione. Conservate questo manuale in un luogo sicuro come riferimento futuro e per ordinare i pezzi di ricambio.
2. Familiarizzatevi con tutti i comandi e il loro corretto funzionamento.
3. È vostra responsabilità informare i vostri vicini che disponete di un robot tagliaerba e metterli al corrente del rischio di lesioni qualora camminassero sul vostro prato mentre esso è in funzione.
4. Se il prato dà direttamente sulla via/e o sulla proprietà dei vicini, è necessario supervisionare il funzionamento del tagliaerba, per evitare che altri entrino in contatto con esso mentre è in funzione. In alternativa, è necessario recintare il prato in modo tale che altri non possano accedervi mentre il tagliaerba è in funzione.
5. Non permettete mai ai bambini di età inferiore ai 14 anni di azionare il tagliaerba con l'app del telecomando. I bambini dai 14 anni in su devono leggere e comprendere le istruzioni e le pratiche operative sicure contenute in questo manuale e quelle riportate sul tagliaerba e devono essere addestrati e supervisionati da un adulto.
6. Non consentite mai di utilizzare la macchina a bambini, persone con capacità fisiche, sensoriali o mentali ridotte o che non conoscano a sufficienza le presenti istruzioni per l'uso del tagliaerba.
7. Se si verificano situazioni che non sono trattate in questo manuale, usate cautela e buon senso. Per ricevere assistenza, contattate il vostro rappresentante del servizio clienti.
8. Questo tagliaerba è un'apparecchiatura di precisione a motore, non un giocattolo. Pertanto, esercitate la massima cautela in ogni momento. Questo tagliaerba è stato progettato per svolgere un solo lavoro: falciare l'erba. Non utilizzatelo per nessun altro scopo.

B. Preparativi prima dell'uso



PRIMA DEL PRIMO UTILIZZO, ASSICURATEVI CHE IL PRODOTTO SIA STATO IN CARICA CONTINUAMENTE PER 48 ORE.

1. Assicuratevi della corretta installazione del cavo perimetrale, attenendovi alle istruzioni fornite nella guida introduttiva.
2. Ispionate accuratamente l'area in cui deve essere utilizzato il tagliaerba. Rimuovete tutte le pietre, i rami, i cavi, i giocattoli e altri oggetti estranei che potrebbero danneggiare la lama o venire raccolti e lanciati dalla lama. Gli oggetti lanciati possono causare gravi lesioni alle persone.
3. Mentre il tagliaerba è in funzione, fate restare all'interno dell'abitazione tutte le persone, in special modo i bambini, e gli animali domestici. Se qualcuno entra nell'area di taglio, fermate il tagliaerba.
4. Se è previsto un temporale, tenete il tagliaerba in un'area protetta e scollegate l'alimentazione elettrica.

C. Funzionamento



AVVERTENZA

Non lasciate in funzione il tagliaerba senza supervisione, se sapete che nelle vicinanze ci sono o potrebbero esserci animali domestici, bambini o persone.

1. Il robot tagliaerba è uno strumento elettrico pericoloso. Adottate le dovute precauzioni di messa in opera e seguite tutte le disposizioni di sicurezza e gli avvisi di prudenza.
2. In caso di incidente o malfunzionamento durante l'uso, premete immediatamente il comando STOP rosso.
3. Non lasciate in funzione il tagliaerba se una qualsiasi funzione di sicurezza o parte è danneggiata, usurata o inutilizzabile.
4. Spegnete sempre il tagliaerba, rimuovendo il dispositivo di disattivazione, prima di sollevarlo o di rimuovere il materiale che blocca le lame e/o le ruote motrici o di effettuare qualsiasi regolazione. Attivando il dispositivo di disabilitazione si interrompe l'alimentazione della ruota di trazione e della lama.
5. Non sollevate né trasportate il tagliaerba mentre le ruote stanno girando o con la lama in movimento. Non toccate la lama prima non che abbia smesso completamente di ruotare.
6. Non usate il tagliaerba per scopi diversi al taglio dell'erba.
7. Non tentate mai di disattivare un dispositivo di sicurezza, né di rimuovere una protezione o una copertura. In caso contrario, il contatto con la lama rotante può provocare lesioni a persone. I sensori sono dispositivi di sicurezza.
8. La lama di taglio continua a ruotare per un massimo di due (2) secondi dopo l'attivazione di un sensore di sicurezza o la pressione del comando STOP rosso. Non posizionate mai alcuna parte del corpo nella zona della lama, fino a quando non siete certi che la lama abbia smesso di ruotare.
9. Se il tagliaerba dovesse iniziare a vibrare in modo anomalo, arrestate il motore e verificare immediatamente la causa. Le vibrazioni sono generalmente riconducibili a un problema.
10. Per proteggere gli occhi, indossate sempre occhiali di sicurezza durante il funzionamento con telecomando e durante lo svolgimento di regolazioni o riparazioni. Gli oggetti lanciati e che rimbalzano possono causare gravi lesioni agli occhi.
11. Non usate mai il tagliaerba in caso di danneggiamento dei dispositivi di sicurezza, delle protezioni o del coperchio. La mancata osservanza di questa avvertenza può causare lesioni a persone.
12. Tenere le mani o i piedi lontani dalle parti rotanti e dal pianale. Il contatto con le lame può provocare l'amputazione di mani e piedi.
13. Attenzione a buche, solchi, dossi, pietre o altri oggetti nascosti. Le irregolarità del terreno o degli oggetti nascosti possono causare un incidente. L'erba alta può nascondere ostacoli.
14. Il tagliaerba è progettato per tagliare l'erba domestica normale con altezza non superiore a 15 cm. Non tentate di falciare erba particolarmente alta (per es.: pascolo).
15. Utilizzare il tagliaerba esclusivamente con lo sportello di copertura chiuso.

IT

16. Impostate il programma settimanale il modo tale che il tagliaerba sia in funzione quando è probabile che sul prato non cammini nessuno. Per programmare le ore di funzionamento adatte, seguite la procedura di configurazione una tantum sullo schermo del tagliaerba (modelli RK/XR5) o tramite l'applicazione mobile (modelli RK/XR5/RT).
 17. Non collegate all'alimentazione un cavo di alimentazione danneggiato e non toccate un cavo danneggiato prima che esso sia scollegato dall'alimentazione, in quanto può provocare una scossa elettrica.
 18. Tenete tutti i cavi di alimentazione lontani dal fondo del tagliaerba, per evitare che si danneggino. Un cavo di alimentazione danneggiato può provocare una scossa elettrica. Se il cavo è danneggiato o impigliato, scollegate la spina CA dalla rete elettrica.
NON TOCCATE IL CAVO PRIMA DI SCOLLEGARE L'ALIMENTATORE.
- Quando l'alimentazione CA/CC è installata all'esterno, non azionate né scollegate l'apparecchio quando la temperatura supera l'intervallo 0...40° C, per evitare il rischio di incendio.
19. Azionate il tagliaerba manualmente solo quando esso si trova all'interno del vostro raggio visivo. Restate entro 6 metri di distanza dal tagliaerba, quando lo utilizzate manualmente.
 20. Non sporgetevi troppo, mantenete l'equilibrio in ogni momento e siate sempre sicuri degli appoggi sui pendii; camminate sempre, non correte mai mentre utilizzate la macchina.

D. Bambini

1. Per evitare incidenti gravi, assicuratevi sempre che non ci siano bambini sul prato. I bambini sono spesso attratti dal tagliaerba e dall'attività di taglio. Non si rendono conto dei pericoli. Non date mai per scontato che i bambini rimangano dove li avete visti l'ultima volta. Non date mai per scontato che i bambini restino lontani dal tagliaerba mentre è in funzione.
2. Mentre il tagliaerba è in funzione, fate restare tutte le persone, specialmente i bambini, e gli animali domestici all'interno dell'abitazione e sotto la sorveglianza di un adulto. Se qualcuno entra nell'area di taglio, fermate il tagliaerba.
3. Se un bambino o un passante entra nell'area, fate attenzione e spegnete il tagliaerba.
4. Non lasciate che i bambini azionino il tagliaerba. Non è un giocattolo.
5. Non permettete mai ai bambini di giocare in cortile mentre il tagliaerba è in funzione. Insegnate ai vostri figli che il tagliaerba è pericoloso e che devono starne lontani.
6. Non permettete mai ai bambini di età inferiore ai 14 anni di azionare il tagliaerba con l'app del telecomando. I bambini dai 14 anni in su devono leggere e comprendere le istruzioni e le pratiche operative sicure contenute in questo manuale e quelle riportate sul tagliaerba e devono essere addestrati e supervisionati da un adulto.

E. Trasporto

Prima di spostare o trasportare il tagliaerba, seguite la seguente procedura:

1. Premete o tirate il comando STOP rosso per arrestare il tagliaerba.
2. Potete utilizzare il telecomando (tramite l'app mobile) per guidare il tagliaerba da un luogo all'altro.
3. Se decidete di trasportare il tagliaerba:
 - Per i modelli RK/XR5: spegnetelo premendo il pulsante "OFF" situato sotto lo sportello di copertura sulla parte superiore. Il comando STOP rosso diventa una maniglia per il trasporto.
 - Per i modelli RT: spegnete il tagliaerba tenendo premuto il pulsante "OFF". Sollevate il tagliaerba usando la maniglia per il trasporto.
4. Trasportate sempre il tagliaerba evitando di rivolgere le lame verso di voi. Fate attenzione a non toccare il bordo affilato della lama quando sollevate o trasportate il tagliaerba.

F. Funzionamento remoto

1. Fate riferimento al manuale dell'operatore separato fornito con l'app scaricabile. Seguite tutte le avvertenze e le istruzioni fornite.
2. Utilizzate sempre il tagliaerba secondo le istruzioni dell'app, stando lontano dal tagliaerba.
3. Mantenetevi a distanza di sicurezza dal tagliaerba in funzione. Spegnete sempre il tagliaerba prima di avvicinarvi ad esso per qualsiasi motivo.
4. Fate molta attenzione mentre usate il tagliaerba rivolto verso di voi.
5. Usate il tagliaerba da remoto solo alla luce diurna o con una buona illuminazione artificiale ed evitate il funzionamento sull'erba bagnata.
6. Non azionate mai a distanza il tagliaerba a piedi nudi, con sandali, scarpe scivolose (es.: di tela). Indossate sempre calzature resistenti e pantaloni lunghi e mantenete una posizione salda sui pendii.

G. Batterie

1. Usate solo le batterie originali del produttore o le batterie approvate dal produttore. Il numero di articolo delle batterie è specificato nell'opuscolo "Ulteriori informazioni".
2. Non aprite, non lasciate cadere a terra e non danneggiate il pacco batterie sigillato. Non utilizzate la batteria in presenza di difetti o deformazioni visibili, quando è rotta o scoppiata.
3. **NON TENTATE DI RIPARARE O MODIFICARE LE BATTERIE!** I tentativi di riparazione possono provocare gravi lesioni alle persone, a causa di esplosioni o scosse elettriche. In caso di fuoriuscita di liquido, gli elettroliti rilasciati sono corrosivi e tossici.
4. Non tentate di rimuovere o distruggere i componenti della batteria.
5. Il pacco batterie contiene degli elettroliti. In caso di perdita di elettrolita dal pacco batterie, è necessario eseguire le seguenti operazioni:
 - Contatto con la pelle: lavate le aree di contatto immediatamente con acqua e sapone.
 - Contatto con gli occhi: sciacquate immediatamente gli occhi con abbondante acqua pulita per almeno 15 minuti, senza strofinarli.
 - Richiedere assistenza medica.
6. Non smaltite il pacco batterie nel fuoco. La cella potrebbe esplodere.
7. La batteria si carica quando si trova all'interno del tagliaerba ed è correttamente collegata al tagliaerba. Utilizzate sempre l'alimentatore fornito con il tagliaerba. Un uso non corretto può provocare scosse elettriche, surriscaldamento o incendi.
8. Non usate la batteria per altri scopi che non sia alimentare il robot tagliaerba corrispondente. L'uso della batteria per alimentare un altro prodotto è estremamente pericoloso.
9. Osservate le leggi e i regolamenti per lo smaltimento corretto delle batterie per proteggere l'ambiente. Per ulteriori informazioni, consultate la sezione "Smaltimento della batteria ricaricabile" della presente guida dell'utente.
10. Quando sostituite la batteria, assicuratevi di inserire la spina correttamente. L'inversione della polarità della batteria può danneggiare sia la batteria che il tagliaerba.

H. Utilizzo sui pendii

1. Sui pendii è necessario prestare una maggiore cautela. Se ritenete che il tagliaerba non sia in grado di mantenere la direzione sul pendio, significa che esso è troppo ripido per falciare. L'erba bagnata diminuisce la trazione e può causare lo slittamento e lo scivolamento del tagliaerba sul pendio. Potrebbero verificarsi lesioni gravi o danni alle cose.
2. Per la vostra sicurezza, misurate qualsiasi pendio prima di utilizzare il tagliaerba sulla zona in pendenza. Prima di impostare le zone di taglio o azionare questo tagliaerba su una zona in pendenza o collinare, utilizzate un dispositivo di misurazione della pendenza. Per misurare le pendenze si possono utilizzare anche le applicazioni per smartphone. Se la pendenza nel perimetro è superiore a 17 gradi (30%), i modelli RT possono scivolare fuori dalla zona di taglio. Per i modelli RK/XR5, il tagliaerba può scivolare fuori dalla zona di taglio a 24 gradi (45%).
3. Non tagliate su pendenze superiori a 17 gradi (30%) con i modelli RT e superiori a 24 gradi (45%) con i modelli RK/XR5.
4. Non azionate il tagliaerba in condizioni di trazione o stabilità precarie. Controllate sempre la superficie di taglio. Un rovesciamento o un ribaltamento potrebbe causare gravi lesioni alle persone o danni alle cose.
5. Rimanete ad almeno 1,2 metri di distanza da scarpate, fossati, argini o dal bordo dell'acqua per far sì che il tagliaerba non esca dalla zona di taglio. Il tagliaerba si potrebbe danneggiare o causare gravi lesioni.

I. Manutenzione e istruzioni speciali

1. Mantenete il tagliaerba in buone condizioni di funzionamento. Sostituite le parti usurate, danneggiate o rotte. I numeri di articolo del produttore delle batterie, delle lame e degli alimentatori sono specificati nell'opuscolo "Ulteriori informazioni".
2. Per evitare gravi lesioni non modificate in alcun modo il tagliaerba.
3. Le lame del tagliaerba sono molto affilate. Avvolgete la lama o indossate guanti e fate molta attenzione quando cambiate la lama.
4. Spegnete sempre il tagliaerba rimuovendo il dispositivo di disattivazione, prima di sollevarlo o di rimuovere il materiale che blocca le lame e/o le ruote motrici o di effettuare qualsiasi regolazione. Non tentate mai di eseguire operazioni di manutenzione o regolazione del robot tagliaerba quando questo è in funzione. Prima di pulire, riparare o ispezionare, accertatevi che la lama e tutte le parti in movimento si siano fermate.
5. La lama dovrebbe fermarsi completamente entro due (2) secondi dopo aver premuto il comando STOP rosso. Se non sentite la lama fermarsi in meno di due (2) secondi, il tagliaerba deve essere sottoposto a un intervento di manutenzione professionale da parte di un rivenditore autorizzato.
6. Non utilizzate mai un'idropulitrice un tubo flessibile per pulire il tagliaerba. L'acqua può danneggiare i componenti e il controller programmabile. Per pulire il display utilizzate un panno umido.
7. Ispezionate visivamente la lama per verificare l'eventuale presenza di danni (es: usura eccessiva, piega, incrinatura). Sostituite la lama solo con la lama originale del produttore (O.E.M.). Le lame non O.E.M. non si montano correttamente e potrebbero essere potenzialmente non sicure.
8. L'uso di parti di ricambio non conformi alle specifiche dell'apparecchiatura originale può determinare prestazioni improprie e compromettere la sicurezza.
9. Dopo aver colpito un oggetto estraneo o essere rimasto impigliato, fermate il tagliaerba.

Ispezionate accuratamente il tagliaerba per verificare l'eventuale presenza di danni. Riparate il danno prima di mettere nuovamente in funzione il tagliaerba.

10. Per le aree vicine a un'area di gioco per bambini, corpi d'acqua, discese o strade pubbliche, integrate il cavo perimetrale con un bordo perimetrale rigido (legno/pietra) alto almeno 15 cm che impedisca al tagliaerba di uscire dalla zona di taglio.
11. Se il tagliaerba viene installato e messo in funzione in un giardino aperto o in un luogo pubblico, dovete posizionare dei segnali di avvertimento intorno a tali aree di taglio, con un'indicazione tipo la seguente: "Tagliaerba automatico! Allontanarsi dal tagliaerba! Sorvegliate i bambini!"
12. Pulite o sostituite le etichette di sicurezza e delle istruzioni, se necessario.

J. Stoccaggio invernale

Il tagliaerba

Ricaricate completamente il tagliaerba nella sua stazione di ricarica. Spegnetelo. Pulite il tagliaerba e riponetelo all'asciutto a una temperatura ambiente superiore a 0°C.

Stazione di ricarica

Per la stazione di ricarica non sono necessarie istruzioni di stoccaggio invernale. Essa può essere lasciata sul prato durante il periodo invernale.

Durante l'inverno è consigliabile scollegare l'alimentatore dalla rete elettrica.

Manutenzione annuale

Per mantenere il tagliaerba in buone condizioni è consigliabile portarlo presso un concessionario ufficiale per eseguire la manutenzione prima e dopo lo stoccaggio invernale.

La manutenzione annuale può variare a seconda dei vari fornitori di servizi e comprenderà tutti o alcuni dei seguenti aspetti: pulizia delle parti del tagliaerba e del piano lame, ricerca di parti usurate (come le lame, le ruote motrici e altre parti in movimento) e la loro sostituzione, se necessario, test delle funzioni del tagliaerba e dei componenti di sicurezza, controllo della batteria e caricamento di una versione software più recente, magari con l'aggiunta di nuove caratteristiche e funzioni.

k. Termine dell'uso del prodotto

1. Il tagliaerba e i suoi accessori devono essere smaltiti correttamente alla fine del loro ciclo di vita utile, evitando di gettare in discarica il materiale elettrico ed elettronico e di proteggere e migliorare la qualità dell'ambiente. Verificate presso il vostro centro di raccolta rifiuti locale o con il Comune le leggi sullo smaltimento dei rifiuti. Molti Comuni mettono a disposizione siti di raccolta di rifiuti speciali per lo smaltimento di batterie e apparecchiature elettroniche.
2. Non smaltite il pacco batteria o il tagliaerba tra i rifiuti domestici non differenziati.
3. Non smaltite il pacco batterie nel fuoco.
4. Consultate le normative locali e statali per verificare eventuali leggi e requisiti speciali previsti per lo smaltimento o il riciclaggio. Per le istruzioni sullo smaltimento, consultate la fine della sezione Riferimento rapido.
5. Rimuovere il tagliaerba dalla stazione base al momento della rimozione della batteria;
6. La batteria va rimossa dall'apparecchio prima di disfarsi dello stesso. Seguire le istruzioni per la rimozione della batteria, come descritto nell'Allegato A;
7. La batteria deve essere smaltita in sicurezza.

2

Definizioni dei simboli

IT

Simbolo Descrizione



AVVERTENZA — LEGGERE IL MANUALE D'USO / I MANUALI D'USO

Prima dell'uso, leggete, comprendete e seguite tutte le norme di sicurezza e le istruzioni contenute nel/i manuale/i e sul tagliaerba. Il mancato rispetto di queste indicazioni può causare lesioni personali o morte. Conservate questo manuale in un luogo sicuro come riferimento futuro e regolare.



PERICOLO — PREVENIRE LE LESIONI DOVUTE ALL'AMPUTAZIONE DI ARTI

Non mettete mani o piedi vicino o sotto il pianale. Il contatto con la lama può provocare l'amputazione di mani e piedi.

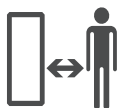

AVVERTENZA — PREVENIRE INCIDENTI/LESIONI A CAUSA DELLA LAMA. RESTATE A DISTANZA DI SICUREZZA DALLA MACCHINA IN FUNZIONE.

Non tagliate l'erba quando ci sono bambini o altre persone nelle vicinanze. Per evitare il contatto con la lama o lesioni dovute a oggetti lanciati, tenete le persone lontane dal tagliaerba mentre è in funzione. Mentre il tagliaerba è in funzione, fate restare all'interno dell'abitazione tutte le persone, in special modo i bambini, e gli animali domestici. Se qualcuno entra nell'area di taglio, fermate il tagliaerba.



AVVERTENZA — EVITATE LESIONI DOVUTE AL LANCIO DI OGGETTI

Fate stare le persone presenti ad almeno 5 metri dal tagliaerba durante l'uso. Rimuovete tutte le pietre, i rami, i cavi, i giocattoli e altri oggetti estranei che potrebbero essere raccolti e lanciati dalla lama. Utilizzare il tagliaerba esclusivamente con lo sportello di copertura chiuso e i dispositivi di sicurezza funzionanti.



AVVERTENZA — PREVENIRE INCIDENTI/LESIONI A CAUSA DELLA LAMA

Non lasciate che i bambini azionino il tagliaerba. Non è un giocattolo.



AVVERTENZA

Spegnete il tagliaerba prima di tentare di eseguire la manutenzione.



AVVERTENZA

Rimuovete il dispositivo di disattivazione, prima di lavorare sul tagliaerba o di sollevarlo.



AVVERTENZA - USATE SOLO L'ALIMENTATORE ORIGINALE

Non alterare il collegamento dell'alimentatore! Usate solo l'alimentatore originale fornito dal produttore insieme al tagliaerba o come ricambio. Il numero articolo corretto è riportato sul prodotto, su questa etichetta. Un alimentatore non originale può provocare incendi e danni alla stazione base e al tagliaerba.



Non utilizzate mai un'idropulitrice ad alta pressione o un tubo flessibile per pulire il tagliaerba. L'acqua può danneggiare i componenti e il controller programmabile. Per pulire il display utilizzate un panno umido.

3 Caratteristiche di sicurezza



AVVERTENZA

Il tagliaerba è dotato di numerose funzioni di sicurezza incorporate. Tuttavia, il tagliaerba è un dispositivo pericoloso dotato di lame taglienti, le quali possono provocare gravi lesioni a chiunque vi entri in contatto. Pertanto, è assolutamente proibito sostare sul prato mentre il tagliaerba è in funzione.

IT

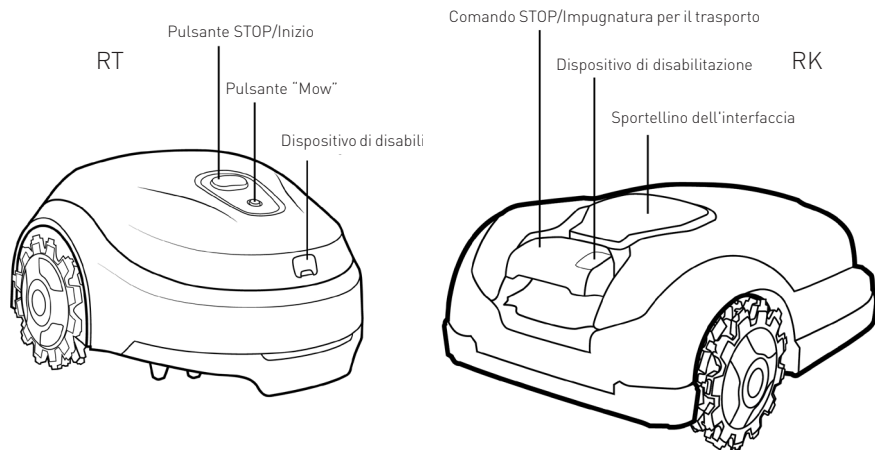

A. Blocco Bambini

Il blocco bambini impedisce il funzionamento involontario del tagliaerba, a seguito della pressione accidentale di un tasto. Solo premendo due tasti nell'ordine corretto il tagliaerba potrà funzionare. La funzione blocco bambini va attivata nelle situazioni in cui i bambini di età inferiore a 6 anni potrebbero venire a contatto con il tagliaerba.

B. Dispositivo antifurto

(dispositivo di disabilitazione protetto tramite codice)

La funzione del sistema antifurto impedisce a chiunque di usare o guidare il tagliaerba, a meno che non abbia il codice corrispondente. Vi sarà chiesto di inserire un codice di quattro cifre di vostra scelta da usare come codice di sicurezza personale (per i modelli RT è disponibile solo tramite l'app mobile). Si consiglia vivamente di attivare questa funzionalità per impedire il funzionamento del tagliaerba da parte di bambini o persone che non lo conoscono bene o alle quali non è consentito l'uso.

IT

C. Sensore di sollevamento

Se il tagliaerba viene sollevato manualmente da terra, esso e, pertanto, la rotazione della lama si fermano in due (2) secondi.

D. Sensore di inclinazione

Nel caso in cui il tagliaerba venga inclinato verso una posizione verticale, esso e la rotazione della lama si fermeranno in due (2) secondi.

E. Sensore di ostruzione

Il tagliaerba rileva ostacoli sulla sua strada nel corso del funzionamento. Quando il tagliaerba va a sbattere contro un ostacolo, esso smette di muoversi nella direzione in cui sta andando, fa retromarcia dall'ostacolo e il tagliaerba e la rotazione della lama si interrompono in due (2) secondi.

F. Comando di arresto rapido

Premendo verso il basso (modelli RT) e/o tirando verso l'alto (modelli RK/XR5) il comando STOP rosso, in qualsiasi momento durante il funzionamento, il tagliaerba e la lama si fermeranno in due (2) secondi.

G. Dispositivo di disabilitazione rimovibile

Estraendo il dispositivo di disabilitazione impedirete totalmente il funzionamento del tagliaerba. È necessario tirare il dispositivo di disabilitazione, prima di sollevare il tagliaerba e effettuare qualsiasi operazione di manutenzione.

H. Stazione base/interruttore perimetrale e cavo perimetrale

Il tagliaerba non può funzionare senza un cavo perimetrale installato e attivato tramite la stazione base/interruttore perimetrale. Nel caso in cui il segnale del cavo perimetrale sia disattivato, il tagliaerba smetterà di funzionare.

Allegato A - Istruzioni per la rimozione della batteria

Modelli RK/XR5

1. Rimuovete il dispositivo di disabilitazione.
2. Spegnete il tagliaerba tenendo premuto il pulsante GO per 2 secondi.
3. Inserite la chiave nella chiusura e ruotatela a sinistra di 90°, quindi tirate lo sportellino a metà finché non si ferma.
4. Ruotate la chiave all'indietro di 45° e tirate lo sportellino completamente verso l'alto.
5. Scollegate dal quadro la presa della batteria.
6. Premere il dispositivo a scatto dell'alloggiamento della batteria per rimuovere la batteria.

IT

Modelli RT

1. Rimuovete il dispositivo di disabilitazione.
2. Spegnete il tagliaerba tenendo premuto il pulsante Mow per circa 2 secondi.
3. Regolate il pianale sulla posizione più bassa.
4. Indossate dei guanti protettivi.
5. Posizionate il robot a testa in giù e coprite la lama con il RoboTool.
6. Sollevate il pianale e mettete un distanziatore sotto.
7. Usate un cacciavite Phillips per rimuovere le due viti che tengono il coperchio.
8. Posizionate il robot sulle ruote e rimuovete il coperchio.
9. Scollegate dal quadro la presa della batteria e rimuovete la batteria, facendo scattare i bottoni a pressione.

Sikkerhed frem for alt

VIGTIGT!

GENNEMLÆS OMHYGGELIGT DENNE VEJLEDNING MED ALLE DENS SIKKERHEDSANVISNINGER FØR BRUGEN. OPBEVAR DEN TIL SENERE ANVENDELSE.

1 Anvisninger på sikker drift

2 Symboldefinitioner

3 Sikkerhedsfunktioner

DK

Bilag A - Anvisninger på batteriskift

Dette produkt er en autonom robotplæneklipper, der drives af et genopladeligt li-ion-batteri, som har adgang til en ladestation.

Plæneklipperen vil på egen hånd forlade sin ladestation, klippe græsplænen og vende tilbage til ladestationen for opladning.

En forinstalleret kantledning, som er forbundet med ladestationen, definerer grænserne (et "virtuelt hegn") for plæneklipperen. Den udlægges langs plænenes kanter og rundt om genstande, som plæneklipperen skal undgå.

Plæneklipperen bevæger sig på en tilfældig rute (efter anvisning fra kantledningen) inden for sin arbejdszone.

Plæneklipperen indeholder Bluetooth- og GSM-radiomoduler (på udvalgte modeller).



Børn må aldrig sætte plæneklipperen i drift. Børn skal være under konstant opsyn.

Denne vejledning indeholder producentens originale anvisninger i henhold til direktiverne 2006/42/EF og 2014/53/EU. Den kan i visse tilfælde beskrive modeller, der ikke er tilgængelige i dit land.

Bemærk venligst nedenstående terminologi ved anvendelse af denne vejledning.

For- og bagside på plæneklipperen:

Forsiden er den side, som ligger modsat den (røde) STOP-knap. Det er plæneklipperens kørselsretning, og her befinder de passive hjul sig.

På bagsiden sidder den (røde) STOP-knap og drivhjulene.

Venstre og højre kørselsretning defineres ud fra en position, hvor du befinder dig bag plæneklipperens bagside og kigger fremad.

DK

Sikkerhedsanvisninger



FARE

Beskriver situationer der vil forårsage dødsfald eller alvorlige personskader, hvis faren ikke undgås.



ADVARSEL

Beskriver situationer der kan forårsage dødsfald eller alvorlige personskader, hvis faren ikke undgås.



FORSIGTIG

Beskriver situationer der kan resultere i mindre eller moderate skader eller skader på ejendom og/eller på produktet, hvis faren ikke undgås.



Tilbyder information om korrekt brug af produktet og undgåelse af eventuelle driftsforstyrrelser.

Vigtige sikkerhedsoplysninger



ADVARSEL

Det er dit ansvar at:

- Begrænse brugen af denne plæneklipper til personer, der har læst, forstået og følger advarselne og anvisningerne i denne vejledning og på plæneklipperen.
- Fortælle dine naboer, at du nu tager en robotplæneklipper i brug, og at de kan komme til skade, hvis de træder ind på din græsplæne under driften.

DK



FARE

Tilslut altid strømforsyningen til en indendørs, vejrbeskyttet stikkontakt beskyttet af et HFI-relæ med en brydestrøm på maksimalt 30 mA. Følg de lokale forskrifter for elektriske installationer.



ADVARSEL

Lad klippeaggregatet standse knivens rotation fuldstændigt, før du løfter eller vipper plæneklipperen eller berører klippeaggregatet.



FARE

Strømkablet må ikke udskiftes! Hvis kablet er beskadiget, skal hele strømforsyningen udskiftes. Tilslut ikke et beskadiget strømkabel til strømforsyningen, og rør ikke ved et sådant kabel, da det kan forårsage elektrisk stød.

Sørg for at der ikke befinder sig kabler under plæneklipperen for at undgå skader.



FORSIGTIG

Under tordenvejr skal du frakoble kantledningen fra ladestationen og tage strømforsyningen ud af stikkontakten.



Anvisninger på sikker drift

A. Generelle informationer

1. Læs, forstå og følg samtlige anvisninger på plæneklipperen og i manualerne, inden du monterer den og sætter den i drift. Opbevar denne manual et sikkert sted med henblik på fremtidige og jævnlige opslag og til bestilling af reservedele.
2. Gør dig fortrolig med alle styringsanordninger og deres forskriftsmæssige betjening.
3. Det er dit ansvar at fortælle dine naboer, at du nu tager en robotplæneklipper i brug, og at de kan komme til skade, hvis de træder ind på din græsplæne under driften.
4. Hvis din græsplæne er åben ud mod gaden og/eller mod en nabogrund, skal du være til stede under klipningen for at forhindre andre i at berøre plæneklipperen under driften. Alternativt skal du afgrænse din græsplæne med et hegn, så andre ikke kan betræde plænen under klipningen.
5. Lad aldrig børn under 14 år sætte plæneklipperen i drift ved hjælp af fjernbetjenings-appen. Børn fra 14 år og derover skal have læst og forstået anvisningerne og vejledningerne for sikker betjening i denne manual og på plæneklipperen og skal instrueres og være under opsyn af en voksen.
6. Lad aldrig børn, personer med begrænsede fysiske, sensoriske eller mentale evner eller personer, der ikke er fortrolige med disse anvisninger, betjene dette apparat.
7. Hvis der opstår situationer, som ikke er beskrevet i denne manual, skal du udvise forsigtighed og god dømmekraft. Kontakt din kundeservicerepræsentant, hvis du har spørgsmål.
8. Denne plæneklipper er et meget præcist, motordrevet apparat og ikke noget legetøj. Udvis derfor altid ekstrem forsigtighed. Denne plæneklipper er udviklet med et eneste formål: at slå græsplæner. Den må ikke anvendes til andre formål.

DK

B. Forberedelser før idriftsætning



FØR FØRSTE ANVENDELSE SKAL DU SIKRE DIG, AT PRODUKTET ER BLEVET OPLADET I 48 TIMER.

1. Sørg for korrekt installation af kantledningen som beskrevet i manualen "Kom godt i gang".
2. Undersøg grundigt det areal, hvor plæneklipperen skal anvendes. Fjern alle sten, grene, kabler, legetøj og andre fremmedlegemer, der kan beskadige klippeaggregatet eller blive opfanget og udslyngt af klippeaggregatet. Udslyngede genstande kan forårsage alvorlige personskader.
3. Sørg for at alle personer, frem for alt børn og kæledyr er inden døre, mens plæneklipperen er i drift. Stop plæneklipperen, hvis nogen betræder klippezonen.
4. I tordenvejr skal du opbevare plæneklipperen et beskyttet sted og afbryde den fra strømforsyningen.

C. Drift



ADVARSEL

Lad ikke plæneklipperen arbejde uden opsyn, hvis du ved, at der er eller kan være børn, andre personer eller husdyr i nærheden.

DK

1. Din robotplæneklipper er et farligt motordrevet apparat. Vær forsigtig under anvendelsen og følg alle advarsels- og sikkerhedsanvisninger.
2. I tilfælde af ulykker eller funktionsfejl under driften skal du straks trykke på den røde STOP-knap.
3. Brug ikke plæneklipperen, hvis sikkerhedsfunktioner eller dele af maskinen er slidte, beskadigede eller uanvendelige.
4. Før du løfter plæneklipperen op, fjerner tilstopninger af knive og/eller drivhjul eller foretager justeringer, skal du altid slukke for plæneklipperen ved at fjerne deaktiveringsanordningen. Ved aktivering af deaktiveringsanordningen afbrydes strømmen til drivhjulene og klippeaggregatet.
5. Løft eller bær aldrig plæneklipperen, mens hjulene drejer eller kniven bevæger sig. Rør ikke ved kniven, før den er holdt helt op med at rotere.
6. Brug kun plæneklipperen til at slå græs.
7. Forsøg aldrig at omgå en sikkerhedsanordning eller fjerne en beskyttelsesanordning eller en afskærmning. Det kan medføre personskader ved kontakt med den roterende kniv. Sensorerne er sikkerhedsanordninger.
8. Knivene roterer fortsat i op til to (2) sekunder efter, at en sikkerhedssensor er blevet udløst, eller der er blevet trykket på den røde STOP-knap. Rør først ved klippeaggregatet, når du er sikker på, at kniven ikke længere bevæger sig.
9. Hvis plæneklipperen skulle begynde at vibrere unormalt, skal du standse motoren og straks undersøge årsagen. Vibrationer er generelt en advarsel om problemer.
10. Bær altid sikkerhedsbriller under fjernbetjening og ved udførelse af justeringer eller reparationer for at beskytte dine øjne. Udslyngede genstande, som preller af, kan forårsage alvorlige skader på øjnene.
11. Brug aldrig plæneklipperen med en beskadiget sikkerhedsanordning, beskyttelsesanordning eller afskærmning. Manglende overholdelse af denne advarsel kan resultere i personskader.
12. Hold hænder eller fødder væk fra roterende dele og stik dem ikke ind under klippeaggregatet. Kontakt med kniven(-e) kan føre til amputation af hænder og fødder.
13. Vær opmærksom på huller, furer, buler, sten eller andre skjulte genstande. Ujævnt terræn eller skjulte genstande kan forårsage ulykker. Højt græs kan skjule forhindringer.
14. Din plæneklipper er designet til at klippe normalt højt græs i en højde på højst 15 cm. Forsøg ikke at klippe usædvanligt højt græs (f.eks. engarealer).
15. Brug kun plæneklipperen med lukket afskærmningsklap.

16. Indstil ugeprogrammet på en sådan måde, at plæneklipperen sættes i drift på tidspunkter, hvor der ikke befinder sig personer på plænen. For at planlægge passende driftstider skal du følge opsætningsproceduren en enkelt gang på plæneklipperskærmen (RK-/XR5-modeller) eller via mobilappen (RK-/XR5-/RT-modeller).
17. Tilslut ikke et beskadiget strømkabel til stikkontakten eller berør det først, når det er koblet fra stikkontakten, da det kan føre til elektrisk stød.
18. Sørg for at der ikke befinder sig kabler under plæneklipperen for at undgå skader. Et beskadiget strømkabel kan føre til elektrisk stød. Træk stikket ud af stikkontakten, hvis kablet er beskadiget eller sammenfiltret.
RØR FØRST VED KABLET, NÅR STRØMFORSYNINGEN ER FRAKOBLET.
Hvis strømforsyningen er installeret udendørs, må den ikke betjenes eller frakobles ved temperaturer under 0 °C eller over 40 °C for at undgå brandfare.
19. Styr kun plæneklipperen manuelt, når den er inden for dit synsfelt. Hold en radius på 6 meter til plæneklipperen, når du betjener den manuelt.
20. Overstræk dig ikke, hold balancen hele tiden, og sørg altid for et sikkert fodfæste på skråninger; frem for alt skal du altid gå og ikke løbe, mens du betjener maskinen.

D. Børn

1. For at undgå alvorlige ulykker skal du altid sørge for, at der ikke er børn på plænen. Børn bliver ofte fascineret af plæneklipperen og klippeaktiviteten. De forstår ikke farerne. Gå aldrig ud fra at børn bliver der, hvor du sidst så dem. Gå aldrig ud fra at børn holder sig væk fra plæneklipperen, mens den er i drift.
2. Sørg for at alle personer, frem for alt børn og kæledyr, er inden døre og under opsyn af en voksen, mens plæneklipperen er i drift. Stands straks plæneklipperen, hvis nogen træder ind i klippezonen.
3. Vær opmærksom, og sluk for plæneklipperen, hvis et barn eller andre personer træder ind i klippezonen.
4. Lad aldrig børn sætte sig på plæneklipperen. Det er ikke et legetøj.
5. Lad aldrig børn lege på plænen, mens plæneklipperen er i drift. Lær dine børn, at plæneklipperen er fartig, og at de skal holde sig væk fra den.
6. Lad aldrig børn under 14 år sætte plæneklipperen i drift ved hjælp af fjernbetjenings-appen. Børn fra 14 år og derover skal have læst og forstået anvisningerne og vejledningerne for sikker betjening i denne manual og på plæneklipperen og skal instrueres og være under opsyn af en voksen.

E. Transport

Før du flytter eller transporterer din plæneklipper, skal du følge nedenstående trin:

1. Tryk på eller træk i den røde STOP-knap for at standse plæneklipperen.
2. Du kan bruge fjernbetjeningen (via mobilappen) til at køre din plæneklipper fra et sted til et andet.
3. Hvis du vælger at bære din plæneklipper:
 - For RK-/XR5-modeller: Sluk plæneklipperen ved at trykke på "OFF"-knappen under afskærmningsklappen oven på plæneklipperen. Den røde STOP-knap bliver til et bærehåndtag.
 - For RT-modeller: Sluk plæneklipperen ved at trykke på "OFF"-knappen. Løft plæneklipperen i bærehåndtaget.
4. Hold altid knivene vendt væk fra dig. Undgå at berøre knivens skarpe kanter, når du løfter eller bærer plæneklipperen.

F. Fjernbetjening

1. Se den særskilte brugermanual, der fulgte med den downloadbare app. Overhold alle de advarstler og anvisninger, som er angivet heri.
2. Betjen altid plæneklipperen i henhold til appens anvisninger, og hold dig på afstand af plæneklipperen.
3. Hold behørig sikkerhedsafstand til plæneklipperen under drift. Stop altid plæneklipperen, inden du nærmer dig den uanset af hvilket årsag.
4. Vær særligt forsigtig, når plæneklipperen kører i retning mod dig.
5. Brug kun fjernbetjeningen til plæneklipperen i dagslys eller tilstrækkelig kunstig belysning, og undgå at arbejde på vådt græs.
6. Brug aldrig plæneklipperens fjernbetjening i bare fødder, sandaler, glatte eller lette sko (f.eks. lærredssko). Bær altid kraftigt fodtøj og lange bukser; sørg altid for godt fodfæste, når du klipper på en skrånning.

DK G. Batterier

1. Brug kun originale batterier leveret af producenten eller godkendt af denne. Batteriernes varenumre er specificeret i brochuren "Yderligere information".
2. Sørg for at den forseglede batteripakke ikke åbnes, falder på jorden eller beskadiges. Brug ikke batterier med synlige defekter eller deformationer, hvis de er ødelagte eller revnede.
3. **FORSØG IKKE AT REPARERE ELLER MODIFICERE BATTERIER!** Reparationsforsøg kan resultere i alvorlige personskader på grund af eksplosioner eller elektrisk stød. I tilfælde af en lækage er de frigrivne elektrolytter ætsende og giftige.
4. Forsøg ikke at fjerne eller ødelægge nogen af batterikomponenterne.
5. Batteripakken indeholder elektrolytter. Hvis der trænger elektrolytter ud af batteripakken, skal følgende forholdsregler træffes:
 - Hudkontakt: Skyl straks kontaktområderne grundigt med vand og sæbe.
 - Øjenkontakt: Skyl straks øjnene med rigeligt rent vand i mindst 15 minutter. Gnid dem ikke.
 - Søg lægebehandling.
6. Kast ikke batteriet på åben ild. Cellen kan eksplodere.
7. Batteriet bliver opladet, når det er korrekt tilsluttet i plæneklipperen. Brug altid den strømforsyning, der fulgte med plæneklipperen. Ukorrekt anvendelse kan føre til elektrisk stød, overophedning eller brand.
8. Brug ikke batteriet til andre formål end til strømforsyning af den dedikerede robotplæneklipper. Anvendelse af batteriet til strømforsyning af et andet produkt er ekstremt farligt.
9. Overhold lovgivning og forskrifter for korrekt bortskaffelse af batterier til beskyttelse af miljøet. Se afsnittet "Bortskaffelse af genopladeligt batteri" i denne brugermanual for yderligere oplysninger.
10. Når du udskifter batteriet, skal du sørge for at indsætte batteristikket korrekt. Hvis du vender batteriets poler forkert, kan det forårsage skader på batteriet og plæneklipperen.

H. Drift på skråninger

1. På skråninger kræves der ekstra forsigtighed. Hvis du føler, at plæneklipperen ikke kan holde sit spor på en skrånning, er skrånningen for stejl til plæneklipperen. Våd græs mindsker vejgrebet og kan få plæneklipperen til at skride ud og glide på skrånningen. Det kan føre til alvorlige personskader eller materielle skader.
2. Af hensyn til din sikkerhed skal du måle alle skråninger, før du bruger plæneklipperen i skrånende zoner. Brug en hældningsmåler, før du fastlægger klippezonerne eller sætter denne plæneklipper i drift i skrånende eller kuperede zoner. Desuden kan smartphone-apps til måling af hældninger også anvendes. Hvis hældningen ved kantledningen har et fald på over 17 grader (30 %), kan RT-modeller glide ud af klippezonen. For RK/XR5-modeller kan plæneklipperen glide ud af klippezonen ved et fald på 24 grader (45 %).
3. Klip ikke på skråninger med et fald på over 17 grader (30 %) med RT-modeller og over 24 grader (45 %) med RK-/XR5-modeller.
4. Brug under ingen omstændigheder plæneklipperen, hvis der er tvivl om vejgreb og stabilitet. Vær altid opmærksom på klippeoverfladen. Hvis plæneklipperen tipper eller vælter, kan det forårsage alvorlige personskader eller materielle skader.
5. Hold dig mindst 1,2 m fra skrænter, grøfter, skråninger eller kanter af vandløb for at sikre, at plæneklipperen ikke bryder ud af klippezonen. Det kan beskadige plæneklipperen eller forårsage alvorlige personskader.

I. Vedligeholdelse og særlige anvisninger

1. Sørg for at plæneklipperen bevarer sin funktionsevne. Udskift slidte, beskadigede eller defekte dele. Producentens varenumre for batterier, knive og strømforsyninger er specificeret i brochuren "Yderligere information".
2. For at undgå alvorlige personskader må du ikke modificere plæneklipperen på nogen måde.
3. Plæneklipperens knive er meget skarpe. Vikl noget om kniven eller brug handsker og vær ekstra forsigtig, når du skifter knive.
4. Før du vedligeholder plæneklipperen, fjerner tilstopninger af knive og/eller drivhjul eller undersøger den, skal du altid slukke for plæneklipperen ved at fjerne deaktiveringsanordningen. Forsøg aldrig at udføre service- eller justeringsarbejde på plæneklipperen, mens den er i drift. Inden rengøring, reparation eller inspektion skal du sørge for, at knivene og alle bevægelige dele er standset.
5. Kniven skulle være helt standset inden for to (2) sekunder efter, at der er trykket på den røde STOP-knap. Hvis du ikke hører kniven standse inden for (2) sekunder, skal din plæneklipper kontrolleres af et autoriseret serviceværksted, før den anvendes igen.
6. Brug aldrig en højtryksrenser eller vandslange til at rengøre plæneklipperen. Vand kan beskadige komponenter og den programmerbare styring. Brug en fugtig klud til at tørre displayet rent.
7. Undersøg kniven visuelt for skader (f.eks. overdreven slitage, bøjninger, revner). Udskift kun kniven med en original kniv fra producenten (OEM). Uoriginale knive, som ikke er godkendt af producenten, passer ikke ordentligt og kan muligvis være farlige.
8. Brug af reservedele, der ikke opfylder OEM-specifikationerne, kan forringe ydeevnen og sikkerheden.
9. Hvis plæneklipperen har ramt et fremmedlegeme eller sidder fast, skal du slukke for den. Kontrollér omhyggeligt plæneklipperen for skader. Afhjælp skaderne før du sætter

plæneklipperen i drift igen.

10. I zoner, der ligger tæt på børns legepladser, vandområder, skråninger eller offentlige veje, skal du supplere kantledningen med en massiv begrænsningskant, der er mindst 15 cm høj, for at forhindre at plæneklipperen bryder ud af klippezonen.
11. Hvis din plæneklipper er installeret og drives i en åben have eller på et offentligt sted, skal du opsætte advarselsskilte omkring klippezonen med følgende tekst: "Automatisk plæneklipper! Hold afstand til plæneklipperen! Hold børn under opsyn!"
12. Om nødvendigt skal du rengøre eller udskifte sikkerheds- og anvisningsmærkater.

J. Vinteropbevaring

Plæneklipperen

Oplad plæneklipperen fuldstændigt i ladestationen. Sluk for apparatet. Rengør plæneklipperen og opbevar den inden døre på et tørt sted ved en temperatur over 0 °C.

Ladestation

Der er ingen særlige anvisninger for vinteropbevaring af ladestationen. Den kan efterlades på plænen om vinteren.

Det anbefales at koble strømforsyningen fra lysnettet om vinteren.

Årlig vedligeholdelse

For at holde din plæneklipper i god og sikker stand anbefales det at indlevere den til en certificeret forhandler før eller efter vinteropbevaringen og få udført et serviceeftersyn.

Det årlige serviceeftersyn kan variere mellem forskellige tjenesteudbydere og vil omfatte alle eller nogle af følgende ting: rengøring af plæneklipperens dele og klippeaggregat, kontrol for slidte dele (såsom kniv, drivhjul og andre bevægelige dele) og om nødvendigt udskiftning af disse, test af plæneklipperens funktioner og sikkerhedskomponenter, kontrol af batteriet og indlæsning af den nyeste softwareversion, så vidt muligt inklusive de nyeste egenskaber og funktioner.

k. Udløb af maskinens levetid

1. Plæneklipperen og dens tilbehør skal ved afslutningen af deres produktlevetid bortskaffes forskriftsmæssigt for at forhindre, at elektrisk og elektronisk affald ender på deponeringspladser og for at beskytte og forbedre miljøets kvalitet. Du kan få oplysninger om forskrifterne for bortskaffelse af affald hos den lokale genbrugsplads eller din kommune. Mange kommuner stiller særlige indsamlingssteder til rådighed for bortskaffelse af batterier og elektronisk udstyr.
2. Bortskaf ikke batteripakken eller plæneklipperen som usorteret restaffald.
3. Kast ikke batteriet på åben ild.
4. For information om specifik bortskaffelses- eller genanvendelseslovgivning og -forskrifter henvises der til de lokale og lovmæssige forskrifter. Information om bortskaffelsesansvisninger kan findes i slutningen af afsnittet "Kort oversigt".
5. Plæneklipperen skal kobles fra ladestationen, når batteriet tages ud;
6. Batteriet skal fjernes fra apparatet, før det bortskaffes. Følg anvisningerne for fjernelse af batteriet, som beskrevet i bilag A;
7. Batteriet skal bortskaffes på en sikker måde.

2

Symboldefinitioner

DK

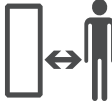
Symbol	Beskrivelse
	<p>ADVARSEL – LÆS BRUGERMANUALEN(-ERNE)</p> <p>Læs, forstå og følg alle sikkerhedsinstruktioner og -anvisninger i manualen(-erne) og på plæneklipperen, inden du forsøger at sætte den i drift. Manglende overholdelse af disse oplysninger kan resultere i alvorlige personskader eller dødsfald. Opbevar denne manual et sikkert sted med henblik på fremtidige og jævnlige opslag.</p>
	<p>FARE – FOREBYG RISIKO FOR AMPUTATIONER</p> <p>Hold hænder eller fødder væk fra klippeaggregatet. Kontakt med kniven kan føre til amputation af hænder og fødder.</p>
	<p>ADVARSEL – FOREBYG ULYKKER/SKADER FORÅRSAGET AF KLIPPEAGGREGATET. HOLD KORREKT SIKKERHEDSAFSTAND TIL PLÆNEKLIPPEREN UNDER DRIFT.</p> <p>Klip ikke når børn eller andre personer er i nærheden. For at undgå kontakt til klippeaggregatet eller personskader forårsaget af udslyngede genstande skal du holde andre personer væk fra plæneklipperen, mens den er i drift. Sørg for at alle personer, frem for alt børn og kæledyr er inden døre, mens plæneklipperen er i drift. Stands straks plæneklipperen, hvis nogen træder ind i klippezonen.</p>
	<p>ADVARSEL – FOREBYG PERSONSKADER FORÅRSAGET AF UDSLYNGEDE GENSTANDE</p> <p>Sørg for at tilstedeværende personer holder sig mindst 5 meter fra plæneklipperen, mens den er i drift. Fjern sten, grene, kabler, legetøj eller andre genstande, der kan blive opfanget og udslyngt af klippeaggregatet. Brug kun plæneklipperen med lukket afskærmningsklap eller med driftsklare sikkerhedsanordninger.</p>
	<p>ADVARSEL – FOREBYG ULYKKER/SKADER FORÅRSAGET AF KLIPPEAGGREGATET.</p> <p>Lad aldrig børn sætte sig på plæneklipperen. Det er ikke et legetøj.</p>
	<p>ADVARSEL</p> <p>Sluk for plæneklipperen før du udfører service på den.</p>
	<p>ADVARSEL</p> <p>Fjern deaktiveringsanordningen, før du arbejder på plæneklipperen eller løfter den.</p>
	<p>ADVARSEL – BRUG KUN DEN ORIGINALE STRØMFORSYNING</p> <p>Foretag ikke ændringer på strømforsyningsens tilslutning! Brug kun den originale strømforsyning, der leveres af producenten sammen med plæneklipperen eller som reservedel. Det korrekte reservedelsnummer er angivet på produktet på denne etiket. Hvis der anvendes en uoriginal strømforsyning, kan det resultere i brand og beskadigelse af ladestationen og plæneklipperen.</p>
	<p>Anvend aldrig en højtryksrenser til at rengøre plæneklipperen. Vand kan beskadige komponenter og den programmerbare kontroller. Brug en fugtig klud til at tørre skærmen ren.</p>

3 Sikkerhedsfunktioner



ADVARSEL

Plæneklipperen er udstyret med en lang række indbyggede sikkerhedsfunktioner. Plæneklipperen er dog et farligt apparat med skarpe knive, der kan forårsage alvorlige personskader, hvis man kommer i kontakt med dem. Det er derfor strengt forbudt at opholde sig på plænen under klipningen.

DK

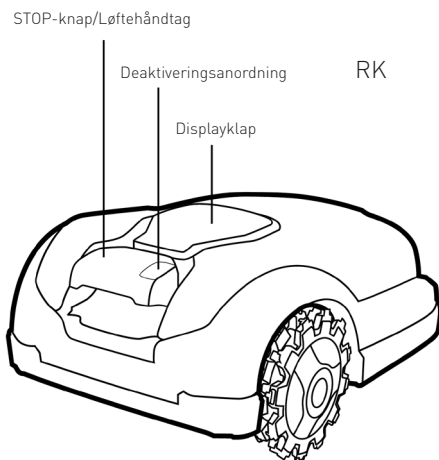
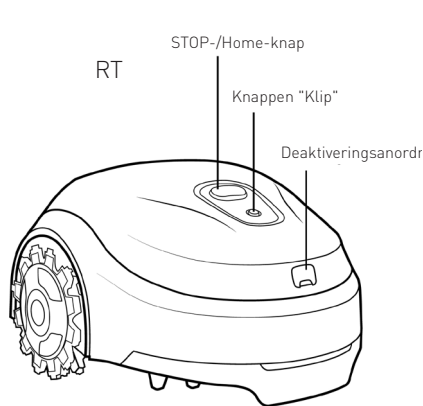

A. Børnesikring

Børnesikringen forhindrer utilsigtet anvendelse af plæneklipperen, hvis der ved et uheld trykkes på knapperne. Kun et tryk på de to knapper i den rigtige rækkefølge starter plæneklipperen. Det er nødvendigt at aktivere børnesikringsfunktionen, hvis børn under 6 år kan komme i kontakt med plæneklipperen.

B. Tyverisikring (kodebeskyttet deaktiveringsanordning)

Tyverisikringen forhindrer andre i at anvende eller køre med plæneklipperen, med mindre de har den gyldige kode. Du vil blive bedt om at indtaste en firecifret kode efter eget valg som din personlige sikkerhedskode (for RT-modeller er den kun tilgængelig via mobilappen). Det anbefales kraftigt at aktivere denne funktion for at forhindre, at børn eller personer, der ikke er fortrolige med plæneklipperen, kan sætte den i drift.

C. Løftesensor

Hvis plæneklipperen løftes manuelt fra jorden, standser den, og knivens rotation ophører inden for to (2) sekunder.

D. Forhindringsensor

Hvis plæneklipperen stilles lodret eller på skrå, standser den, og knivens rotation ophører inden for (2) sekunder.

DK

E. Hældningssensor

Din plæneklipper registrerer under driften forhindringer på sin vej. Hvis plæneklipperen støder på en forhindring, standser den sin bevægelse i denne retning, fjerner sig fra forhindringen i modsat retning, hvorefter plæneklipperen og knivens rotation standser inden for to (2) sekunder.

F. Hurtig nedlukning

Ved tryk på (RT-modeller) og/eller træk i (RK-/XR5-modeller) den røde STOP-knap under klipningen standses plæneklipperen og dermed klippeaggregatet inden for to (2) sekunder.

G. Udtagelig deaktiveringsanordning

Ved udtagning af deaktiveringsanordningen forhindres yderligere drift af plæneklipperen. Det er påkrævet at trække deaktiveringsanordningen ud, før plæneklipperen løftes, eller der udføres vedligeholdelsesarbejde.

H. Ladestation/ begrænsningskontakt og kantledning

Plæneklipperen kan ikke sættes i drift, hvis kantledningen ikke er tilsluttet og aktiveret via ladestationen/begrænsningskontakten. Hvis kantledningens signal frakobles, standser plæneklipperen.

Bilag A - Anvisninger på batteriskift

RK-/XR5-modeller

1. Tag deaktiveringsanordningen ud.
2. Sluk for plæneklipperen ved at holde GO-knappen nedtrykket i cirka 2 sekunder.
3. Sæt nøglen i rummet, og drej den 90° mod venstre, og træk derefter lågen halvvejs op til anslag.
4. Drej nøglen 45° bagud, og træk lågen helt op.
5. Adskil batteriet fra lysnettet.
6. Tryk på batterihusets snaplås for at fjerne batteriet.

DK

RT-modeller

1. Tag deaktiveringsanordningen ud.
2. Sluk for plæneklipperen ved at holde knappen "Klip" nedtrykket i cirka 2 sekunder.
3. Indstil klippeaggregatet til dets laveste position.
4. Bær beskyttelseshandsker.
5. Vend robotten på hovedet og afdæk kniven med RoboTool.
6. Løft klippeaggregatet op og anbring en underlagsplade nedenunder.
7. Brug en stjerneskrueetrækker til at fjerne de to skruer der holder afskærmningen.
8. Stil robotten på hjulene og fjern afskærmningen.
9. Frakobl batteriet fra lysnettet, og fjern batteriet ved at trykke på snaplåsene.

Turvallisuus ensin

TÄRKEÄÄ!

LUE TÄMÄ TURVAOPAS TARKKAAN ENNEN KÄYTTÖÄ.
SÄILYTÄ TURVAOPAS MYÖHEMPÄÄ KÄYTTÖÄ VARTEN.

- 1 Turvalliset käytänteet
- 2 Kuvakkeiden selitykset
- 3 Turvatoiminnot

Liite A - Akun irrotusohjeet

FI

Tämä on itsenäisesti toimiva robottiruohonleikkuri, joka saa virtansa ladattavasta litiumioniakusta. Järjestelmään sisältyy latausasema.

Ruohonleikkuri lähtee latausasemalta itsenäisesti, leikkaa ruohoa ja palaa latausasemalle akkua lataamaan.

Latausasemaan liitetty rajauskanka ("virtuaalinen seinä") määrittää ruohonleikkurin työalueen rajat. Rajauskanka asennetaan nurmikon reunojen mukaan ja suojeltavien kohteiden ympärille.

Ruohonleikkuri liikkuu satunnaista liikerataa rajauskangan määrittämällä alueella.

Ruohonleikkurissa on bluetooth- ja GSM-yhteys (tietyissä malleissa).



Lapset eivät saa käyttää ruohonleikkuria. Valvo lasten toimintaa jatkuvasti.

Tämä opas sisältää valmistajan alkuperäiset direktiivien 2006/42/EY ja 2014/53/EU mukaiset käyttöohjeet. Ohjeissa selostetaan mahdollisesti myös sellaisia malleja, joita ei sinun maassasi ole saatavilla.

Huomio seuraavat termit opasta käyttäessäsi.

Ruohonleikkurin etu- ja takaosa:

Etuosa on vastakkaisella puolella kuin (punainen) STOP-kytkin.

Ruohonleikkuri kulkee etuosan suuntaan. Passiiviset pyörät sijaitsevat etuosan puolella.

Vetopyörät ja (punainen) STOP-kytkin sijaitsevat laitteen takaosassa.

Ajosuunnat vasemmalle ja oikealle määritellään ruohonleikkurin takaa eteenpäin katsomalla.

FI

Turvaohjeet



VAARA

Tilanne, joka aiheuttaa kuoleman tai vakavan vamman mikäli vaaraa ei vältetä.



VAROITUS

Tilanne, joka saattaa aiheuttaa kuoleman tai vakavan vamman mikäli vaaraa ei vältetä.



VAROITUS

Tilanne, joka saattaa aiheuttaa vähäisen tai kohtalaisen vamman tai vaurioittaa tätä tuotetta ja/tai muita esineitä, mikäli vaaraa ei vältetä.



Antaa tietoa tuotteen asianmukaisesta käytöstä ja mahdollisten toimintahäiriöiden välttämisestä.

Tietoa turvallisuudesta



VAROITUS

Sinun vastuullasi on:

- sallia ruohonleikkurin käyttö vain niille henkilöille, jotka ovat lukeneet ja ymmärtäneet tämän oppaan sekä ruohonleikkurin varoitukset ja ohjeet ja jotka myös noudattavat niitä
- tiedottaa naapureillesi, että pihalla on robottiruohonleikkuri ja että he saattavat saada vammoja, jos he tulevat ruohonleikkurin työalueelle käytön aikana



VAARA

Liitä verkkolaite vain sisätilassa sijaitsevaan, säältä suojattuun pistorasiaan, jota suojaa vikavirtasuojakytkin, jonka laukaisuvirta on maks. 30 mA. Noudata paikallisia sähköasennusmääräyksiä.

FI



VAROITUS

Anna terien pysähtyä kokonaan ennen ruohonleikkurin nostamista tai kallistamista tai ennen kuin kosket teriin.



VAARA

Virtajohtoa ei saa vaihtaa! Jos johto vahingoittuu, koko verkkolaite on vaihdettava. Älä liitä vaurioitunutta virtajohtoa pistorasiaan äläkä koske siihen. Sähköiskun vaara.

Estä vahingota huolehtimalla, että ruohonleikkurin alla ei ole sähköjohtoja.



VAROITUS

Irrota ukonilman ajaksi rajauslanka latausasemasta ja verkkolaitteen pistoke pistorasiasta.

1

Turvalliset käytänteet

A. Yleistä

1. Lue, sisäistä ja noudata kaikkia ruohonleikkurin käyttöohjeiden ohjeita ennen laitteen kokoamista ja käyttämistä. Säilytä nämä käyttöohjeet turvallisuudessa tulevaa tarvetta ja säännöllistä käyttöä sekä varaosien tilaamista varten.
2. Tutustu kaikkiin hallintalaitteisiin ja niiden oikeaan käyttöön.
3. Vastuullasi on tiedottaa naapureillesi, että pihalla on robottiruohonleikkuri ja että he saattavat saada vammoja, jos he tulevat ruohonleikkurin työalueelle käytön aikana.
4. Jos nurmikolle pääsee kadulta ja/tai naapurin piha-alueelta vapaasti, sinun tulee olla ruohonleikkurin käytön aikana paikalla, jotta voisit estää muita koskemasta ruohonleikkuriin sen toimiessa. Vaihtoehtoisesti nurmikko tulee aidata, jotta muut eivät pääse nurmikolle laitteen käytön aikana.
5. Älä anna alle 14-vuotiaiden lasten käyttää ruohonleikkuria kauko-ohjaimen sovelluksella. 14-vuotiaiden ja sitä vanhempien lasten on luettava ja sisäistettävä nämä käyttöohjeet sekä ruohonleikkurissa olevat ohjeet. Aikuisen tulee opastaa ja valvoa heitä laitteen käytössä.
6. Älä anna lasten äläkä fyysisiltä tai henkisiltä kyvyiltään tai aistitoiminnoiltaan vajaakuntoisten henkilöiden käyttää ruohonleikkuria. Tämä koskee myös henkilöitä, jotka eivät tunne näitä käyttöohjeita.
7. Noudata varovaisuutta ja hyvää harkintaa, jos vastaan tulee tilanne, jota käyttöohjeissa ei mainita. Apua tarvitessasi ota yhteys jälleenmyyjän asiakaspalveluun.
8. Tämä ruohonleikkuri on moottorikäyttöinen työväline, ei lelu. Käsittele laitetta sen tähden aina äärimmäisen varovaisesti. Tämä ruohonleikkuri on suunniteltu vain yhteen tehtävään: ruohon leikkaamiseen. Älä käytä laitetta mihinkään muuhun.

B. Käytön valmistelu



ENNEN ENSIMMÄISTÄ KÄYTTÖKERTAA VARMISTA, ETTÄ TUOTETTA ON LADATTU 48 TUNTIA YHTÄJAKSOISESTI.

1. Varmista, että rajauskanka on asennettu käyttöohjeessa selostetulla tavalla.
2. Tutki huolellisesti alue, jolla ruohonleikkuria aiot käyttää. Poista alueelta kaikki kivet, kepit, johdot, lelut ja muut esineet, jotka saattaisivat vahingoittaa terää tai jotka terä saattaisi singota ympäristöön. Ympäristöön sinkoutuva esine saattaa aiheuttaa vakavia tapaturmia.
3. Pidä muut ihmiset, erityisesti lapset sekä lemmikit sisällä ruohonleikkurin ollessa toiminnassa. Pysäytä ruohonleikkuri, jos joku tulee leikkuualueelle.
4. Jos on ukonilman riski, siirrä ruohonleikkuri suojaan ja irrota virtajohto.

C. Käyttö



VAROITUS

Älä jätä ruohonleikkuria toimimaan ilman valvontaa, jos tiedät, että lähistöllä on tai saattaa olla lapsia, muita ihmisiä tai lemmikkieläimiä.

1. Robottiruohonleikkuri on vaarallinen moottorikäyttöinen laite. Käytä laitetta varoen. Noudata kaikkia turvaohjeita ja varoituksia.
2. Jos käytön aikana tapahtuu onnettomuus tai toimintahäiriö, paina heti punaista STOP-kytkintä.
3. Älä käytä ruohonleikkuria, jos jokin sen turvaominaisuus tai -laite on vaurioitunut, kulunut tai muuttunut käyttökelvottomaksi.
4. Sammuta ruohonleikkuri aina poistamalla turvakytin ennen kuin nostat laitetta tai poistat leikkuuterien ja/tai vetopyörien tukosta tai ennen kuin säädät sitä. Turvakytimen aktivoiminen katkaisee virransyötön vetopyöriin ja terään.
5. Älä nosta äläkä kannu ruohonleikkuria, kun moottori on käynnissä ja kun terä vielä liikkuu. Koske terään vasta, kun se on kokonaan pysähtynyt.
6. Käytä ruohonleikkuria vain ruohon leikkaamiseen.
7. Älä yritä ohittaa turvalaitetta äläkä poistaa suojusta tai kantta. Sellaisesta aiheutuva mahdollinen pyörivään terään koskettaminen saattaa aiheuttaa tapaturman. Anturit ovat turvalaitteita.
8. Leikkuuterät pyörivät vielä jopa kaksi (2) sekuntia sen jälkeen, kun turva-anturi on lauennut tai kun punaista STOP-kytkintä on painettu. Koske terään vasta, kun olet varmistanut, että terä on lakannut pyörimästä.
9. Jos ruohonleikkuri alkaa täristä poikkeavalla tavalla, pysäytä moottori ja tarkista tärinän syy heti. Yleensä tärinä on merkki jostakin ongelmasta.
10. Suojaa silmäsi suojalaseilla kauko-ohjausta käyttäessäsi ja silloin, kun teet säätöjä tai korjauksia. Ympäristöön sinkoutuvat esineet saattavat aiheuttaa vakavia silmävammoja.
11. Älä käytä ruohonleikkuria, jos sen turvalaite, suojus tai kansi on vahingoittunut. Tämän varoituksen huomiotta jättäminen saattaa aiheuttaa tapaturmia.
12. Älä laita käsiä tai jalkoja pyöriä osien lähelle äläkä leikkuukannen alle. Terään koskeminen aiheuttaa käden tai jalan leikkautumisvammojen vaaran.
13. Varo nurmikon reikiä, uria, töyssyjä, kiviä ja piilossa olevia esineitä. Epätasainen maa tai piilossa oleva esine saattaa aiheuttaa onnettomuuden. Korkeassa ruohikossa saattaa olla esteitä piilossa.
14. Ruohonleikkuri on suunniteltu leikkaamaan tavanomaista, enintään 15 cm korkeaa nurmikkoa. Älä yritä leikata tavallista korkeampaa ruohoa (esim. niittyä).
15. Käytä ruohonleikkuria vain kansi suljettuna.

FI

16. Säädä viikko-ohjelma niin, että ruohonleikkuri olisi toiminnassa silloin, kun nurmikolla ei ole ihmisiä. Aikatauluta ruohonleikkurille sopivat toiminta-ajat seuraamalla näyttöltä setup-toiminnon etenemistä (RK/XR5-mallit) tai mobiilisovelluksen avulla (RK/XR5/RT-mallit).
17. Älä liitä pistorasiaan vaurioitunutta virtajohtoa. Koske vaurioituneeseen johtoon vasta, kun se on irrotettu pistorasiasta. Sähköiskun vaara.
18. Estä vahingot huolehtimalla, että ruohonleikkurin alla ei ole sähköjohtoja. Vaurioitunut johto saattaa aiheuttaa sähköiskun. Irrota verkkopistoke pistorasiasta, jos verkkojohto on vahingoittunut tai sotkeutunut.
ÄLÄ KOSKE VERKKOJOHTOON ENNEN, KUIN VIRRANSYÖTTÖ ON KATKAISTU.
Palovaaran välttämiseksi älä käytä äläkä irrota ulkotilaan asennettua verkkolaitetta lämpötilan laskiessa alle 0 °C tai noustessa yli 40 °C.
19. Käytä käsiohjausta vain, kun näet ruohonleikkurin. Käsiohjausta käyttäessäsi pysyttele ruohonleikkurista 6 metrin etäisyydellä.
20. Kun käytät ruohonleikkuria, älä kurkota liian kauas, säilytä tasapainosi ja varmista tukeva pito kaltevilla pinnalla. Kävele hitaasti äläkä koskaan juokse, kun kone on käynnissä.

D. Lapset

FI

1. Vahinkojen välttämiseksi varmista aina, että nurmikolla ei ole lapsia. Ruohonleikkuri ja sen toiminta kiinnostaa lapsia. He eivät kuitenkaan ymmärrä laitteen vaarallisuutta. Älä oleta, että lapset pysyvät siinä paikassa, missä näit heidät viimeksi. Älä oleta, että lapset pysyisivät pois ruohonleikkurin läheltä sen ollessa toiminnassa.
2. Huolehdi, että aikuinen valvoo sivustakatsojia, lapsia ja lemmikkejä sekä sisällä että ulkona ruohonleikkurin ollessa toiminnassa. Pysäytä ruohonleikkuri, jos joku tulee laitteen työalueelle.
3. Ole tarkkana ja pysäytä ruohonleikkuri, jos lapsi tai joku ulkopuolinen tulee laitteen työalueelle.
4. Lapset eivät saa istua ruohonleikkurin päällä. Tämä laite ei ole lelu.
5. Lapset eivät saa leikkiä nurmikolla, kun ruohonleikkuri on toiminnassa. Opeta lapsille, että ruohonleikkuri on vaarallinen ja että heidän tulee pysytellä siitä kaukana.
6. Älä anna alle 14-vuotiaiden lasten käyttää ruohonleikkuria kauko-ohjaimen sovelluksella. 14-vuotiaiden ja sitä vanhempien lasten on luettava ja sisäistettävä nämä käyttöohjeet sekä ruohonleikkurissa olevat ohjeet. Aikuisen tulee opastaa ja valvoa heitä laitteen käytössä.

E. Siirtäminen ja kuljettaminen

Toimi seuraavasti ennen ruohonleikkurin siirtämistä tai kuljettamista:

1. Pysäytä ruohonleikkuri punaista STOP-kytkintä painamalla tai vetämällä.
2. Voit ajaa ruohonleikkurin toiseen paikkaan käyttäjä kauko-ohjauksella (mobiilisovelluksella).
3. Ruohonleikkurin kantaminen:
 - RK/XR5-mallit: Kytke virta pois päältä ruohonleikkurin kannen alla olevaa OFF-painiketta painamalla. Punaisesta STOP-kytkimestä tulee kantokahva.
 - RT-mallit: Kytke virta pois päältä OFF-painiketta painamalla. Nosta ruohonleikkuria kantokahvasta.
4. Kanna ruohonleikkuria niin, että terät osoittavat sinusta pois päin. Varo, että et koske terän teräviin reunoihin ruohonleikkuria nostaessasi ja kantaessasi.

F. Kauko-ohjaus

1. Katso tarvitsemasi tiedot ladattavan sovelluksen mukana tulleesta käyttöohjeesta. Noudata annettuja varoituksia ja ohjeita.
2. Käytä ruohonleikkuria sovelluksen ohjeiden mukaisesti. Pysyttele etäällä ruohonleikkurista.
3. Pidä käytön aikana ruohonleikkuriin turvallinen etäisyys. Pysäytä ruohonleikkuri ennen kuin jostakin syystä lähestyt sitä.
4. Ole erityisen varovainen, kun ruohonleikkuri ajaa sinua kohti.
5. Käytä ruohonleikkurin kauko-ohjausta vain päivänvalossa tai hyvässä valaistuksessa ja vältä sen käyttöä määrällä nurmikolla.
6. Älä käytä ruohonleikkurin kauko-ohjausta paljain jaloin tai kun käytät sandaaleita, liukkaita tai kevyitä (esim. kankaisia) kenkiä. Käytä tukevia jalkineita ja pitkiä housuja. Huolehdi, että jalkineesi eivät luista rinteessä.

G. Akut

1. Käytä vain alkuperäisakkuja tai muita valmistajan hyväksymiä akkuja. Akkujen tuotenumerot ovat Lisätietoja-vihkosessa.
2. Älä avaa, älä pudota äläkä muutenkaan vahingoita akkua. Älä käytä akkua, jos siinä on näkyviä vikoja tai jos sen muoto on muuttunut tai jos se on rikkoutunut tai säröillä.
3. **ÄLÄ YRITÄ KORJATA ÄLÄKÄ MUUNTA AAKKUA!** Korjausyritys saattaa aiheuttaa räjähdysriskin tai sähköiskun ja sellaisesta aiheutuvan vakavan tapaturman. Vuotavasta akusta vapautuva elektrolyytti on syövyttävää ja myrkyllistä.
4. Älä yritä irrottaa tai rikkoa mitään akun osaa.
5. Akku sisältää elektrolyyttiä. Jos akusta vuotaa elektrolyyttiä, toimi seuraavasti:
 - Ihokontakti: Pese altistunut alue heti vedellä ja saippualla.
 - Silmäkontakti: Huuhtelee silmiä runsaalla määrällä puhdasta vettä vähintään 15 minuuttia. Älä hiero silmiä.
 - Mene lääkäriin.
6. Älä hävitä akkua polttamalla. Kennot saattavat räjähtää.
7. Akku latautuu, kun se on ruohonleikkuriin oikein asennettuna. Käytä aina ruohonleikkurin mukana toimitettua verkkolaitetta. Väärä käytötapa saattaa aiheuttaa sähköiskun, ylikuumentumisen tai palon.
8. Käytä akkua vain virran syöttämiseen akulle tarkoitettulle robottiruohonleikkurille. Akun käyttäminen syöttämään virtaa muulle laitteelle on äärimmäisen vaarallista.
9. Suojele ympäristöä ja hävitä akut lakien ja määräysten mukaisesti. Katso lisätietoja tämän käyttöohjeen kohdasta Akkujen hävittäminen.
10. Varmista akkua vaihtaessasi, että työntät akun paikalleen oikein. Akun napaisuuden vaihtuminen saattaa vaurioittaa akkua ja ruohonleikkuria.

FI

H. Käyttö rinteissä

1. Rinteessä tulee olla erityisen varovainen. Jos tuntuu siltä, että ruohonleikkuri ei saa rinteessä tarpeeksi pitoa, rinne on liian jyrkkä leikattavaksi. Märkä ruoho pitää huonommin, jolloin ruohonleikkuri saattaa rinteessä liukua. Seurauksena on vakavia vammoja ja esinevahinkoja.
2. Ennen ruohonleikkurin käyttämistä rinteessä, mittaa rinteän kaltevuus oman turvallisuutesi vuoksi. Käytä kaltevuusmittaria ennen leikkuualueen määrittämistä tai ennen kuin alat käyttää tätä ruohonleikkuria kaltevalla tai mäkisellä alueella. Myös puhelimeen saa sovelluksia rinteän kaltevuuden mittaamista varten. Jos rinteän kaltevuus on rajauslangan kohdalla yli 17 astetta (30 %), RT-mallit saattavat liukua pois leikkuualueelta. RK/XR5-mallit saattavat liukua pois leikkuualueelta, jos kaltevuus on yli 24 astetta (45 %).
3. Älä käytä RT-mallia yli 17 asteen (30 %) rinteessä äläkä RK/XR5-mallia yli 24 asteen (45 %) rinteessä.
4. Älä käytä ruohonleikkuria sellaisessa paikassa, jossa pito tai laitteen vakaus ovat kyseenalaiset. Varmista, että leikkuupinta sopii ruohonleikkurille. Laitteen kallistuminen tai kaatuminen saattaa aiheuttaa vakavia henkilö- tai esinevahinkoja.
5. Pysytele vähintään 1,2 metrin etäisyydellä luiskista, ojista, penkoilta tai vedenrajasta. Silloin voit paremmin varmistaa, että ruohonleikkuri ei karkaa leikkuualueelta. Ruohonleikkuri saattaisi vaurioitua tai aiheuttaa tapaturmia.

FI

I. Huoltoja erityisohjeita

1. Pidä ruohonleikkuri hyvässä kunnossa. Vaihda kuluneet, vaurioituneet ja rikkoutuneet osat. Valmistajan akkujen, terien ja verkkolaitteiden tuotenumerot ovat Lisätietoja-vihkosessa.
2. Tapaturmien välttämiseksi älä muunna ruohonleikkuria millään tavalla.
3. Ruohonleikkurin terät ovat erittäin teräviä. Terää vaihtaessasi kääri terä suojakankaaseen tai käytä suojäkäsineitä ja noudata erityistä varovaisuutta.
4. Sammuta ruohonleikkuri poistamalla turvakytin ennen tarkastusten tekemistä, ennen huoltoa ja ennen kuin poistat leikkuuterien ja/tai vetopyörien tukoksia. Älä yritä huoltaa äläkä säätää ruohonleikkuria sen ollessa käynnissä. Ennen puhdistamista, korjaamista ja tarkastamista, varmista, että terä ja kaikki liikkuvat osat ovat pysähtyneet.
5. Terän tulee pysähtyä kahden (2) sekunnin kuluessa punaisen STOP-painikkeen painamisesta. Jos et kuule terän pysähtyvän kahdessa (2) sekunnissa, tulee pienkonehuollon tarkastaa ruohonleikkuri.
6. Älä puhdistu ruohonleikkuria painepesurilla äläkä putarhaletkulla. Vesi saattaa vahingoittaa laitteen komponentteja ja ohjelmoitavaa ohjausta. Puhdistu laitteen näyttö kostealla kankaalla.
7. Tarkasta terä vaurioiden varalta silmämääräisesti (esim. liiallinen kuluminen, taipuminen, halkeamat). Käytä vaihtoterinä vain laitteen valmistajan hyväksymiä (OEM) teriä. Muut terät eivät sovi ruohonleikkuriin hyvin ja ne saattavat myös olla vaarallisia.
8. Muiden kuin OEM-hyväksytyjen varaosien käyttö saattaa vaikuttaa laitteen suorituskykyyn ja vaarantaa turvallisuuden.
9. Pysäytä ruohonleikkuri, jos se osuu vierasesineeseen tai jää jumiin. Tarkista ruohonleikkuri vaurioiden varalta huolellisesti. Korjaa vauriot ennen laitteen käyttöä uudelleen.
10. Asenna lasten leikkipaikan, vesialueen, luiskan ja kadun lähellä rajauslangan avuksi kiinteä, vähintään 15 cm korkea reunus estämään ruohonleikkurin karkaaminen leikkuualueelta.
11. Jos ruohonleikkuria käytetään avoimella pihalla tai julkisella alueella, tulee leikkuualueiden ympärille asettaa seuraavia varoitusmerkkejä: Robottiruohonleikkuri! Pysy pois koneen läheltä! Valvo lasten toimintaa!
12. Puhdistu tai vaihda turva- ja ohjekilvet tarpeen mukaan.

J. Talvisäilytys

Ruohonleikkuri

Lataa ruohonleikkuri akku latausasemassa täyteen. Kytke laite pois päältä. Puhdista ruohonleikkuri. Varastoi se kuivassa paikassa ja yli 0 °C lämpötilassa.

Latausasema

Latausaseman talvisäilytystä varten ei ole erityisohjeita. Sen voi jättää talveksi nurmikolle. Suosittelemme kuitenkin talveksi kytkemään verkkolaitteen irti sähköverkosta.

Vuosihuolto

Jotta ruohonleikkuri pysyy hyvässä kunnossa, suosittelemme viemään sen valtuutettuun pienkonehuoltoon huollettavaksi joko ennen talvivarastointia tai sen jälkeen.

Vuosihuolto saattaa vaihdella palvelun tarjoajasta riippuen. Siihen sisältyvät kaikki tai jotkin seuraavista: ruohonleikkurin osien ja leikkuulaitteen puhdistaminen, osien (esim. terät, pyörät ja muut liikkuvat osat) kuluneisuuden tarkastaminen ja vaihto tarvittaessa, toimintojen ja turvakomponenttien testaaminen, akun tarkastaminen, ohjelman uusimman version lataaminen, jolloin mukana saattaa myös tulla uusia ominaisuuksia.

FI

k. Tuotteen hävittäminen

1. Käyttöään lopussa ruohonleikkuri ja sen varusteet on hävitettävä määräysten mukaisesti, jotta sähkö- ja elektroniikkaromua ei päädy kaatopaikoille. Samalla suojellaan myös ympäristöä. Tietoja jätehuoltomääräyksistä saat jätehuoltoyrityksiltä ja asuinkuntasi viranomaisilta. Kunnissa on keräyspisteet akkujen ja sähkölaitteiden hävittämistä varten.
2. Älä hävitä akkuja äläkä ruohonleikkuria sekajätteenä.
3. Älä hävitä akkua polttamalla.
4. Tarkista paikalliset kierrätys- ja hävittämisohjeet ja -määräykset. Hävittämisohjeita löydät tämän pikaohjeen lopusta.
5. Akun poistamista varten ruohonleikkuri tulee irrottaa latausasemasta;
6. Akun hävittämistä varten tulee akku ensin poistaa laitteesta. Noudata liitteessä A selostettuja akun poisto-ohjeita;
7. Hävitetä akku turvallisesti.

2

Kuvakkeiden selitykset

Kuvake Selitys



VAROITUS — LUE KÄYTTÖOHJEET

Lue ja sisäistä kaikki ruohonleikkurin turva- ja käyttöohjeet ennen laitteen kokoamista ja käyttämistä. Noudata ohjeita. Noudattamatta jättäminen saattaa aiheuttaa jopa kuolemaan johtavan tapaturman. Säilytä nämä käyttöohjeet turvallisessa paikassa tulevaa tarvetta ja säännöllistä käyttöä varten.



VAARA — VARO LEIKKAUTUMISVAMMOJA

Älä laita käsiä tai jalkoja leikkuukannen alle. Terään koskeminen aiheuttaa käden tai jalan leikkautumisvammojen vaaran.

FI

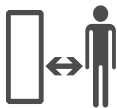

VAROITUS — VARO TÖRMÄYKSEN/TERÄN AIHEUTTAMIA VAMMOJA. PIDÄ KONEESEEN KÄYTÖN AIKANA TURVALLINEN ETÄISYYS.

Älä leikkaa ruohoa kun lähetyvillä on lapsia tai muita ihmisiä. Pidä muut ihmiset pois ruohonleikkurin läheltä sen ollessa toiminnassa, silloin vältät kosketuksen ruohonleikkuriin ja loukkaantumisen laitteen sinkoamaan esineeseen. Pidä muut ihmiset, erityisesti lapset sekä lemmikit sisällä ruohonleikkurin ollessa toiminnassa. Pysäytä ruohonleikkuri, jos joku tulee laitteen työalueelle.



VAROITUS — VARO RUOHONLEIKKURIN SINKOAMIEEN ESINEIDEN AIHEUTTAMIA VAMMOJA

Pidä sivustakatsojat vähintään 5 metrin etäisyydellä ruohonleikkurin ollessa toiminnassa. Poista alueelta kaikki kivet, kepit, johdot, lelut ja muut esineet, jotka terä saattaisi singota ympäristöön. Käytä ruohonleikkuria vain kansi suljettuna ja kun turvalaitteet ovat asennettuina.



VAROITUS — VARO TÖRMÄYKSEN/TERÄN AIHEUTTAMIA VAMMOJA.

Lapset eivät saa istua ruohonleikkurin päällä. Tämä laite ei ole lelu.



VAROITUS

Sammuta ruohonleikkuri ennen kuin alat huoltaa sitä.



VAROITUS

Poista turvakytin ennen kuin teet ruohonleikkuriin kohdistuvia töitä tai nostat sitä.



VAROITUS - KÄYTÄ VAIN ALKUPERÄISVERKKOLAITETTA

Älä muuta verkkolaitteen liitäntää! Käytä vain valmistajan ruohonleikkurin mukana toimittamaa alkuperäistä verkkolaitetta tai vastaavaa varaosaa. Oikea osanumero on tuotteeseen kiinnitettyssä tarrassa. Muu kuin alkuperäisosa saattaa aiheuttaa palon tai muuten vaurioittaa latausasemaa ja ruohonleikkuria.



Älä koskaan puhdista ruohonleikkuria korkeapainepesurilla tai letkulla. Vesi voi vahingoittaa komponentteja ja ohjelmoitavaa ohjainta. Käytä kosteaa kangasta pyyhkiäksesi näytön puhtaaksi.

3 Turvatoiminnot



VAROITUS

Ruohonleikkurissa on useita turvaominaisuuksia. Siitä huolimatta ruohonleikkuri on vaarallinen laite. Sen terävät terät saattavat aiheuttaa vakavia vammoja, jos niihin koskee.

Siksi nurmikolla oleskelu on ehdottomasti kielletty leikkurin ollessa toiminnassa.

FI

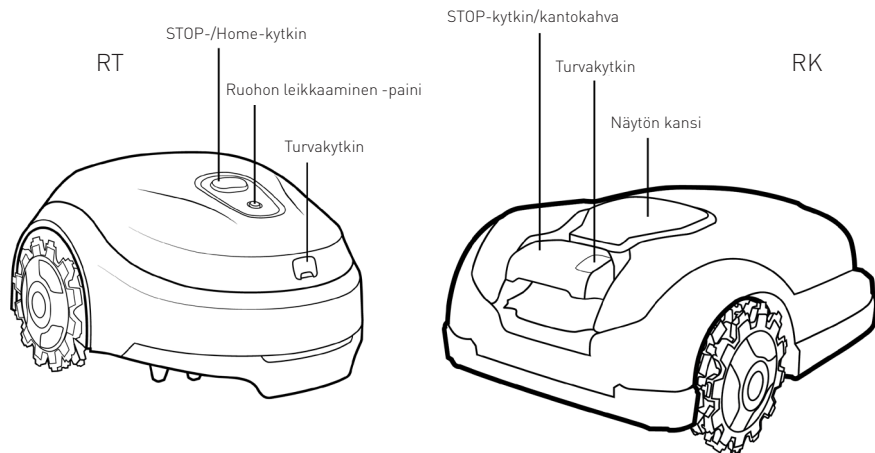

A. Lapsilukko

Lapsilukko estää ruohonleikkuria käynnistymisen jotakin painiketta vahingossa painettaessa. Laite käynnistyy vain, kun kahta painiketta painetaan oikeassa järjestyksessä. Lapsilukkoa on käytettävä, jos ruohonleikkurin lähelle voi päästä alle 6-vuotiaita lapsia.

B. Varkaussuoja (koodisuojaattu estolaite)

Varkaussuoja estää käyttämästä tai ajamasta ruohonleikkuria ilman oikeaa koodia. Sinua pyydetään syöttämään omavalintainen nelinumeroinen turvakoodi (RT-malleissa vain mobiilisovelluksena). Suosittelemme aktivoimaan tämän ominaisuuden, jotta lapset ja ruohonleikkurin käyttöön perehtymättömät ihmiset eivät voisi käyttää laitetta.

C. Nostoanturi

Jos ruohonleikkuri nostetaan maasta käsillä, ruohonleikkuri ja terä pysähtyvät kahdessa (2) sekunnissa.

D. Esteanturi

Jos ruohonleikkuria kallistetaan pystysuuntaan, ruohonleikkuri ja terä pysähtyvät kahdessa (2) sekunnissa.

FI E. Kallistusanturi

Ruohonleikkuri tunnistaa ajoväylällä olevia esteitä. Ruohonleikkurin törmätessä esteeseen se pysähtyy ja peruuttaa irti esteestä. Ruohonleikkuri ja terä pysähtyvät kahdessa (2) sekunnissa.

F. Pikapysäytyskytkin

Punaisen STOP-kytkimen painaminen (RT-mallit) ja/tai ylös vetäminen (RK/XR5 -mallit) milloin tahansa käytön aikana pysäyttää ruohonleikkurin ja terän kahdessa (2) sekunnissa.

G. Irrotettava turvakytkin

Turvakytkimen vetäminen ulos estää ruohonleikkurin kaiken toiminnan. Turvakytkin on vedettävä ulos ennen ruohonleikkurin nostamista ja ennen huoltojen tekemistä.

H. Latausasema/rajauslangan kytkin ja rajauslanka

Ruohonleikkuria ei voi ottaa käyttöön, jos rajauslankaa ei ole asennettu eikä latausaseman/rajauslangan kytkintä ole aktivoitu. Jos rajauslangan signaali kytkeytyy pois päältä, ruohonleikkuri pysähtyy.

Liite A - Akun irrotusohjeet

RK-/XR5-mallit

1. Ota turvakytkin pois.
2. Kytke ruohonleikkuri pois päältä painamalla GO-painiketta 2 sekuntia.
3. Työnnä avain lokeroon ja käännä sitä vasemmalle 90°. Vedä sitten luukku auki puoliväliin saakka rajoittimeen saakka.
4. Käännä avainta 45° takaisin ja vedä luukku kokonaan ylös.
5. Kytke akku irti liittimestä.
6. Poista akku painamalla akkukotelon salpaa.

RT-mallit

1. Ota turvakytkin pois.
2. Sammuta ruohonleikkuri painamalla Ruohon leikkaaminen -painiketta 2 sekuntia.
3. Säädä leikkuukansi sen ala-asentoon.
4. Käytä suojakäsineitä.
5. Aseta ruohonleikkuri ylösalaisin ja peitä terä RoboTool -varusteella.
6. Nosta leikkuukansi ylös ja aseta sen alle aluslaatta.
7. Poista kannen kaksi ruuvia Phillips-ruuvitaltalla.
8. Aseta ruohonleikkuri pyörilleen ja poista suojakansi.
9. Kytke akku irti liittimestä ja ota akku pois pikalukot avaamalla.

FI

Sikkerhet først

VIKTIG!

LES DENNE BRUKSANVISNINGEN NØYE FØR BRUK.
BEHOLD FOR FREMTIDIG REFERANSE.

- ① **Veiledning for sikker drift**
- ② **Symboldefinisjoner**
- ③ **Sikkerhetsfunksjoner**

Vedlegg A - instruksjoner for å ta ut batteriet

NO

Dette produktet er en selvstyrende gressklipper, drevet av et oppladbart li-ion-batteri, og inkluderer en ladestasjon.

Klipperen vil på egen hånd forlate ladestasjon, klippe plen og returnere til ladestasjonen for lading.

En forhåndsinstallert kantledning koblet til ladestasjonen setter grenser ("en virtuell vegg") for klipperen. Den legges rundt plenens kanter og rundt objekter som klipperen skal unngå.

Klipperen beveger seg tilfeldig innenfor arbeidsområdet sitt, som definert av kantledningen.

Klipperen inneholder Bluetooth og GSM-radiomoduler (på utvalgte modeller).



Ikke la barn bruke eller operere klipperen. Barn må holdes under oppsyn til enhver tid.

Denne veiledningen inneholder instruksjoner fra den opprinnelige produsenten i henhold til direktivene 2006/42/EF og 2014/53/EF. Den kan beskrive modeller, som ikke er tilgjengelige i ditt land.

Vennligst vær oppmerksom på terminologi når du bruker denne veiledningen.

For- og bakside av gressklipperen:

Forsiden ligger på motsatt side av den (røde) STOPP-knappen. Det er i gressklipperens kjøreretning og hvor passive hjul er plassert.

Bakside er hvor den (røde) STOPP-knappen og trekkhjul er plassert.

Du kan bestemme venstre og høyre retning hvis du står bak gressklipperens bakside og ser på forsiden.

Retningslinjer for sikkerhet

NO



FARE

Beskriver situasjoner, som kan føre til død eller alvorlig skade, hvis man ikke unngår faren.



ADVARSEL

Beskriver situasjoner, som kan føre til død eller alvorlig skade, hvis man ikke unngår faren.



FORSIKTIG

Beskriver situasjoner, som kan føre til mindre eller middels skade, eller skade på eiendom og/eller produkt, hvis man ikke unngår faren.



Gir informasjon om riktig bruk av produktet og hvordan man unngår mulige funksjonsfeil.

Viktig sikkerhetsinformasjon



ADVARSEL

Det er ditt ansvar til å:

- Begrense bruken av denne gressklipperen til personer som har lest, forstått og følger advarslene og instruksjonene i denne anvisningen og på gressklipperen.
- Informer dine naboer om at du har en robotklipper i drift, og at de kan bli skadet hvis de kommer på plenen din under drift.



FARE

Koble strømforsyningen alltid til et innendørs strømuttak, værbeskyttet forsyningskrets beskyttet av en jordstrømsenhet (RCD) med en utløserstrøm på ikke mer enn 30 mA. Følg lokale instruksjoner for elektrisk installasjon.



ADVARSEL

Vent til knivene slutter å rotere fullstendig før du løfter eller vipper klipperen eller nærmer deg knivene.



FARE

Strømledningen må ikke skiftes ut! Hvis ledningen er skadet, bør hele strømforsyningen skiftes ut. Koble ikke til en skadet strømledning til enheten, eller ta på en slik strømledning, da dette kan føre til elektrisk støt.

Hold alle ledninger borte fra undersiden av gressklipperen for å forhindre skader.



FORSIKTIG

Ved fare for lyn- og tordenvær koble kantledningen fra ladestasjonen og koble strømforsyningen fra stikkkontakten.

NO



Veiledning for sikker drift

A. Generell informasjon

1. Les, forstå og følg alle instruksjoner på gressklipperen og i veiledningen før du forsøker å sette sammen og bruke maskinen. Oppbevar denne bruksanvisningen på et trygt sted for fremtiden, for regelmessig referanse og bestilling av reservedeler.
2. Gjør deg kjent med alle knapper og deres riktige drift.
3. Informer dine naboer om at du har en robotklipper i drift, og at de kan bli skadet hvis de kommer på plenen din under drift.
4. Hvis plenen din er åpen mot gaten og/eller dine naboer, må du være til stede når klipperen er i drift for å hindre at andre kommer inn på plenen. Alternativt må du beskytte plenen din med et gjerde slik at andre ikke får tilgang til klipperen under drift.
5. La aldri barn under 14 år bruke gressklipperen ved bruk av fjernkontrollappen. Barn på 14 år og over bør lese og forstå instruksjonene og sikker betjeningspraksis i denne anvisningen og på gressklipperen og skal få opplæring og overvåking av en voksen person.
6. La aldri barn, personer med nedsatte fysiske, sensoriske eller mentale evner, eller personer som ikke er kjent med disse instruksjoner bruke gressklipperen.
7. Hvis det oppstår situasjoner som ikke er dekket av denne bruksanvisningen, må du utøve forsiktighet og godt skjønn. Ta kontakt med din kundeservicerepresentant for hjelp.
8. Gressklipperen er nøyaktig elektrisk utstyr, ikke et leketøy. Derfor må du utøve ekstrem forsiktighet til enhver tid. Denne gressklipperen er utviklet for å fullføre en oppgave: klippe gress. Ikke bruk den til noe annet formål.

NO

B. Forberedelser før drift



FØR FØRSTE GANGS BRUK SØRG FOR AT PRODUKTET ER BLITT LADET KONTINUERLIG I 48 TIMER.

1. Sørg for korrekt montering av kantledningen i henhold til instruksjonene i Komme i gang-guiden.
2. Inspiser grundig området der gressklipperen brukes. Fjern alle steiner, pinner, ledninger, bein, leker og andre fremmedlegemer, som kan skade kniven eller bli plukket opp og kastet av kniven. Kastede gjenstander kan forårsake alvorlig personskade.
3. Hold tilskuere, barn og kjæledyr inne mens gressklipperen er i drift. Stopp gressklipperen hvis noen kommer i klippeområdet.
4. Når det er fare for tordenvær, hold gressklipperen i et beskyttet område og koble fra strømforsyningen.

C. Bruk



ADVARSEL

Ikke la gressklipperen være i drift uten tilsyn hvis du vet at husdyr, barn eller andre mennesker kan oppholde seg i nærheten.

1. Din robotklipper et farlig elektrisk verktøy. Vær forsiktig under bruk og følg alle sikkerhetsregler og advarsler.
2. I tilfelle ulykke eller funksjonsfeil under drift, trykk umiddelbart på den røde STOPP-knappen.
3. Ikke la klipperen fungere hvis noen sikkerhetsfunksjoner eller deler er skadede, slitte eller ubrukelige.
4. Slå alltid av gressklipperen ved å fjerne deaktiveringensheten før du løfter enheten eller fjerner blokkering av klippekniven(e) og/eller drivhjulene, eller foretar noen justeringer. Aktiveringen av deaktiveringensheten slår av strømmen til trekkhjul og kniv.
5. Løft aldri eller bær gressklipperen mens hjulene svinger eller kniven beveger seg. Rør ikke knivbladet før det har stanset helt.
6. Ikke bruk klipperen for noen andre formål enn å klippe gress.
7. Forsøk aldri å omgå en sikkerhetsinnretning eller fjerne en beskyttelse eller deksel. Dette kan føre til personskade ved kontakt med den roterende kniven. Sensorene er sikkerhetsinnretninger.
8. Skjærekniven fortsetter å rotere i opptil to (2) sekunder etter at sikkerhetssensoren blir utløst eller man trykker på den røde STOPP-knappen. Plasser aldri noen kroppsdeler under knivområde til du er sikker på an kniven har stoppet å rotere.
9. Hvis gressklipperen starter å vibrere unormalt, stopp motoren og sjekk umiddelbart for årsaken. Vibrasjon er en advarsel om mulige feiltilstander.
10. Bruk alltid vernebriller under fjernstyrt drift og når du utfører justeringer eller reparasjoner for å beskytte dine øyne. Kastede gjenstander, som rikosjetterer kan forårsake alvorlige øyeskader.
11. Bruk aldri gressklipperen med en skadet sikkerhetsanordning, beskyttelse eller deksel. Unnlatelse av å følge denne advarselen kan føre til personskade.
12. Ikke plasser hender eller føtter i nærheten av roterende deler eller under klippeaggregatet. Kontakt med kniven (kniver) kan amputere hender og føtter.
13. Se etter hull, hjulspor, ujevnheter, steiner eller andre skjulte gjenstander. Ujevnt terreng eller skjulte gjenstander kan forårsake en ulykke. Høyt gress kan skjule hindringer.
14. Gressklipperen er konstruert for å klippe normalt gress med en høyde på ikke mer enn 15 cm. Ikke forsøk å klippe gjennom uvanlig høyt gress (dvs. beitemark).
15. Ikke bruk klipperen uten at dekseldøren er lukket.

NO

16. Angi det ukentlige programmet til tider når det ikke er sannsynlig at noen oppholder seg på gresset. For å ekskludere egnede driftstimer følg førstegangs oppsettsprosedyre på gressklipperskjermen (RK/XR5-modeller) eller via mobilappen (RK/XR5/RT-modeller).
17. Koble ikke til en skadet strømledning til enheten, eller ta på en skadet strømledning før maskinen er frakoblet fra strømforsyningen, da dette kan føre til elektrisk støt.
18. Hold alle ledninger borte fra undersiden av gressklipperen for å forhindre skader. En skadet strømledning kan gi elektrisk støt. Koble strømledningen fra strømmettet hvis ledningen er skadet eller viklet inn.

IKKE TA PÅ LEDNINGEN FØR FRAKOBLING AV FORSYNINGEN.

Når AC/DC-strømforsyningen er installert utendørs, må den ikke brukes eller kobles fra når temperaturen er utenfor området 0–40 grader C for å unngå branntilløp

19. Styr klipperen manuelt kun hvis den er innenfor synsområde. Hold deg innenfor 6 meter fra gressklipperen når du bruker den manuelt.
20. Ikke strekk deg for langt. Hold balansen hele tiden og vær stødig i hellingene. Du må alltid gå, og ikke løpe mens du bruker maskinen.

D. Barn

1. For å unngå tragiske ulykker må du alltid sikre at det ikke befinner seg noen barn på plenen. Barn blir ofte tiltrukket av gressklipperen og klippeaktiviteten. De forstår ikke farene. Anta aldri at barn forblir der du sist så dem. Anta aldri at barn holder seg på trygg avstand fra gressklipperen når den er i drift.
2. Hold tilstedeværende, barn og kjæledyr inne mens gressklipperen er i drift og under en vaksom omsorg av en ansvarlig voksen. Stopp gressklipperen hvis noen kommer i klippeområdet.
3. Vær oppmerksom og slå av gressklipperen hvis et barn eller en tilskuer kommer inn i området.
4. Ikke la barn kjøre på gressklipperen. Dette er ikke et leketøy.
5. La aldri barn leke i hagen mens gressklipperen er i drift. Lær barna dine at gressklipperen er farlig og at de må holde seg unna den.
6. La aldri barn under 14 år bruke gressklipperen ved bruk av fjernkontrollappen. Barn på 14 år og over bør lese og forstå instruksjonene og sikker betjeningspraksis i denne anvisningen og på gressklipperen og skal få opplæring og overvåking av en voksen person.

NO

E. Transport

Før flytting eller transportering av gressklipperen, følg trinnene nedenfor:

1. Trykk på eller dra i den røde STOPP-knappen for å stoppe gressklipperen.
2. Du kan bruke fjernkontroll (gjennom mobilappen) til å kjøre klipperen fra et sted til et annet.
3. Hvis du velger å bære din gressklipper:
 - For RK/XR5-modeller: Skru av gressklipperen ved å trykke på "AV"-knappen, som sitter under dekslet på toppen av gressklipperen. Den røde STOPP-knappen blir et bærehåndtak.
 - For RT-modeller: Slå av gressklipperen ved å trykke på "AV" knappen. Løft gressklipperen ved å bruke bærehåndtak.
4. Bær alltid med kniver vendt bort fra deg. Vær forsiktig for å unngå kontakt med den skarpe kniveggen når du løfter eller bærer gressklipperen.

F. Fjernstyrt drift

1. Se den separate bruksanvisningen som fulgte med den nedlastbare appen. Følg alle aktuelle advarsler og instruksjoner.
2. Bruk alltid gressklipperen i henhold til appens instruksjoner mens du står borte fra gressklipperen.
3. Hold en trygg avstand mellom deg og gressklipperen når den er i drift. Stopp alltid driften av gressklipperen før du nærmer deg det av en eller annen grunn.
4. Vær ytterst forsiktig når du styrer gressklipperen mot deg selv.
5. Bruk fjernstyring av gressklipperen kun i dagslys eller i god kunstig belysning, og unngå drift på vått gress.
6. Fjernstyr aldri gressklipperen barbeint, i sandaler, glatte eller lette (f. eks. seilduk) sko. Bruk alltid solid fottegg og lange bukser, og sørg for at du har godt fotfeste i skråninger.

G. Batterier

1. Bruk kun originale batterier levert av produsenten. Batterinumre er spesifisert i heftet "Tilleggsinformasjon".
2. Ikke åpne, slipp eller ødelegg den forseglede batteripakken. Ikke bruk et batteri, som har synlige feil eller deformasjoner, hvis den er ødelagt eller sprukket.
3. **IKKE FORSØK Å REPARERE ELLER MODIFISERE BATTERIER!** Reparasjonsforsøk kan føre til alvorlig personskade på grunn av eksplosjon eller elektrisk støt. Hvis det oppstår en lekkasje, er frigitte elektrolytter etsende og giftige.
4. Ikke forsøk å fjerne eller ødelegge hvilken som helst av batterikomponentene.
5. Batteripakken inneholder elektrolytter. Dersom elektrolytter lekker fra batteripakken, bør følgende tiltak iverksettes:
 - Hudkontakt: Vask kontaktområdene øyeblikkelig med vann og såpe.
 - Øyekontakt: Skyll øynene umiddelbart rikelig med rent vann i minst 15 minutter. Ikke gni.
 - Oppsøk medisinsk behandling.
6. Ikke kast batteripakken i ild. Cellen kan eksplodere.
7. Batteriet er beregnet for å bli ladet når det er inni gressklipperen og riktig koblet til gressklipperen. Bruk alltid riktig strømforsyning som følger med gressklipperen. Feil bruk kan føre til elektrisk støt, overoppheting eller brann.
8. Ikke bruk batteriet for noen andre formål enn å drive den aktuelle robotgressklipperen. Det er ekstremt utrygt å endre batteriet slik at det gir strøm til et annet produkt.
9. Følg forskriftsmessige lover og forskrifter for batterier for å beskytte miljøet. Se avsnittet "Avhending av oppladbart batteri" i denne brukerveiledningen for ytterligere informasjon.
10. Når du skifter ut batteri, sørg for at du setter inn batteripluggen riktig. Hvis du reverserer batteriets polaritet, kan det føre til skade på batteri og klipper.

NO

H. Drift i skråninger

1. Alle skråninger krever ekstra oppmerksomhet. Hvis du føler at klipperen ikke kan opprettholde trekraft på skråningen, er den for bratt til å klippe. Vått gress reduserer trekraft og kan føre til at gressklipperen mister grepet, og glir i skråningen. Dette kan føre til alvorlig personskade eller materiell skade.
2. For din sikkerhet mål enhver skråning før bruk av gressklipperen på det skrånende området. Bruk et apparat for måling av skråninger før du setter opp klippeområder eller bruker denne gressklipperen i et skrånende eller kupert område. Smarttelefonapper kan også brukes for å måle skråninger. Hvis skråningen innenfor kantledningen er større enn 17 grader (30%), kan RT-modellen skli ut av klippeområdet. Når det gjelder RK/XR5-modeller, kan gressklipperen skli ut av klippeområdet ved 24 grader (45 %).
3. Ikke klipp i skråninger som er brattere enn 17 grader (30 %) med RT-modeller, eller brattere enn 24 grader (45 %) med RK/XR5-modeller.
4. Ikke bruk gressklipperen under noen forhold hvor trekraft eller stabilitet er tvilsomme. Vær alltid oppmerksom på klippeflaten. Vipping eller velting kan forårsake alvorlige person- eller materielle skader.
5. Hold deg minst 1,2 meter unna fra heng, grøfter, skråninger eller vannkanter for å sikre at gressklipperen ikke kommer ut av klippeområdet. Dette kan skade gressklipperen eller forårsake alvorlig skade.

I. Vedlikeholds- og spesielle instruksjoner

NO

1. Hold gressklipperen i god arbeidsstand. Skift ut utslitte, skadede eller ødelagte deler. Produsentens delnumre til batterier, kniver og strømforsyninger er spesifisert i heftet "Tilleggsinformasjon".
2. For å unngå alvorlige skader ikke modifierer gressklipperen på noen måte.
3. Klippeknivene er skarpe. Pakk inn kniven eller bruk hansker, og vær ekstra forsiktig når du skifter kniven.
4. Slå alltid av gressklipperen ved å fjerne deaktiveringsenheten før du foretar vedlikehold eller fjerner blokkering av klippekniven(e) og/eller drivhjulene eller før inspeksjon. Forsøk aldri å reparere eller justere klipperen mens den klipper. Før rengjøring, reparasjon eller inspeksjon sørg for at kniven og alle bevegelige deler har stoppet.
5. Kniven bør stoppe fullstendig innen to (2) sekunder etter å ha trykket på den røde STOPP-knappen. Hvis du ikke hører at kniven stopper i mindre enn to (2) sekunder, skal gressklipperen din vedlikeholdes profesjonelt hos en autorisert forhandler.
6. Bruk aldri en høytrykksspyler eller slange for å rengjøre gressklipperen. Vann kan skade komponenter og den programmerbare styringsenheten. Tørk av skjermen med en fuktig klut.
7. Inspiser kniven for skader (f.eks. stor slitasje, er bøyd eller sprukket). Skift ut kniven kun med en kniv fra den opprinnelige produsenten (O.E.M.). Kniver fra andre produsenter enn O.E.M. passer ikke ordentlig og kan eventuelt være utrygge.
8. Bruken av reservedeler, som ikke oppfyller originale utstyrsspesifikasjoner kan føre til feil ytelse og kompromittere sikkerhet.
9. Etter å ha slått en fremmed gjenstand, eller blitt hengt opp, stopp klipperen. Inspiser gressklipperen grundig. Reparer skaden før oppstart og drift.
10. For områder, som er i nærheten av en lekeplass for barn, vannforekomster, avganger eller offentlige veier supplere omkretsledningen med en stiv (tre/stein) avgrensningskant som er

minst 15 cm høy, noe som vil hindre gressklipperen til å forlate klippeområdet.

11. Hvis gressklipperen din er installert og betjenes i en åpen hage eller på et offentlig sted, må du plassere advarselsskilt rundt klippearealene som viser følgende informasjon: "Automatisk gressklipper! Hold deg unna fra maskinen! Overvåk barna!"
12. Rengjør eller skift ut sikkerhets- og instruksjonsetiketter, om nødvendig.

J. Vinterlagring

Klipperen

Lad klipperen helt opp i klipperens ladestasjon. Skru den av. Vask klipperen og lagre den i et tørt inneklima med temperaturer over 0 °C.

Ladestasjon

Ingen spesielle instruksjoner for vinterlagring er nødvendige for basestasjonen. Den kan bli stående på plenen under vinterperioden.

Det anbefales å koble strømforsyningen fra stikkkontakten under vinterlagringsperioden.

Årlig service

For bedre vedlikehold og for å holde klipperen din i god stand anbefales det å ta den til en sertifisert forhandler for service før eller etter vinterlagring.









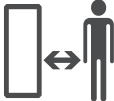

Årlig service kan variere mellom forskjellige tjenesteleverandører og vil omfatte alle eller noen av følgende: rengjøring av klipperens deler og klippeaggregat, sjekk etter slitte deler (slik som knivblad, drivhjul og andre bevegelige deler), og bytting om nødvendig, teste klipperens funksjoner og sikkerhetskomponenter, sjekke batteriet og laste opp den siste programvareversjonen som kan inneholde nye funksjoner.

NO

k. Slutten på produktets levetid

1. Klipperen og dens tilbehør bør avhendes forsvarlig på slutten av dens nyttige levetid for å hindre at elektrisk og elektronisk avfall ender opp på fyllsteder og for å beskytte og forbedre miljøkvalitet. Ta kontakt med ditt lokale søppelanlegg eller kommune angående avhendingslover. Mange kommuner tilbyr spesielle avfallssteder for avhending av batterier og elektronisk utstyr.
2. Ikke kast batteripakken eller gressklipperen i usortert kommunalt/husholdningsavfall.
3. Ikke kast batteripakken i ild.
4. Se lokale og statlige forskrifter for spesielle lover og krav til avhending eller gjenvinning. Se slutten av hurtigguide-delen for instruksjoner om avhending.
5. Gressklipperen må kobles fra ladestasjonen når batteriet skal tas ut.
6. Batteriet må tas ut av enheten før den avhendes. Følg instruksjonene i Vedlegg A for å ta ut batteriet;
7. Batteriet må kastes på en trygg måte.

2 Symboldefinisjoner

Symbol	Beskrivelse
	ADVARSEL - LES BRUKSANVISNING(ER) Les, forstå og følg alle sikkerhetsregler og instruksjoner i anvisningene og på gressklipperen før du forsøker å bruke denne gressklipperen. Manglende overholdelse av denne informasjonen kan føre til personskade eller død. Oppbevar denne bruksanvisningen på et trygt sted for fremtiden, og for regelmessig referanse.
	FARE - UNNGÅ AMPUTASJONSSKADER Ikke legg hender eller føtter inne mens gressklipperen er i drift. Kontakt med kniven kan amputere hender og føtter.
	ADVARSEL — UNNGÅ KRASJ/KNIVSKADE. HOLD TRYGG AVSTAND FRA MASKINEN NÅR DEN ER I DRIFT. Ikke klipp når barn eller andre er i nærheten. For å unngå knivkontakt eller skader fra kastede gjenstander hold andre borte fra gressklipperen mens den er i drift. Hold tilskuere, barn og kjæledyr inne mens gressklipperen er i drift. Stopp gressklipperen hvis noen kommer i klippeområdet.
	ADVARSEL — UNNGÅ SKADER FRA KASTEDE GJENSTANDER Hold tilskuere minst på 5 meters avstand fra gressklipperen under drift. Fjern alle steiner, pinner, ledninger, bein, leker og andre fremmedlegemer, som kan bli plukket opp og kastet av kniven (kniver). Ikke bruk gressklipperen uten at hele dekselet eller beskyttelser er på deres riktige steder.
	ADVARSEL — UNNGÅ KRASJ/KNIVSKADE. Ikke la barn kjøre på gressklipperen. Dette er ikke et leketøy.
 	ADVARSEL Slå av gressklipperen før du forsøker å vedlikeholde den.
 	ADVARSEL Fjern deaktiveringsenheten før du utfører arbeid på maskinen eller løfter gressklipperen.
	ADVARSEL - BARE BRUK DEN ORIGINALE STRØMFORSYNINGEN Ikke endre strømforsyningstilkoblingen! Bare bruk den originale strømforsyningen, som er levert av produsenten sammen med gressklipperen eller som reservedel. Det riktige reservedelnummeret er oppgitt på produktet, på etiketten. En uoriginal strømforsyning kan føre til brann og skade på ladestasjonen og gressklipperen.
	Bruk aldri en høytrykksspyler eller slange for å rengjøre gressklipperen. Vann kan skade komponenter og den programmerbare styringsenheten. Tørk av skjermen med en fuktig klut.

NO

3 Sikkerhetsfunksjoner



ADVARSEL

Gressklipperen er utstyrt med en rekke innebygde sikkerhetsfunksjoner. Imidlertid er klipperen et farlig verktøy med skarpe blader, noe som kan føre til store skader for alle som kommer i kontakt med disse. Derfor er det strengt forbudt å være på plenen mens klipperen jobber.

NO

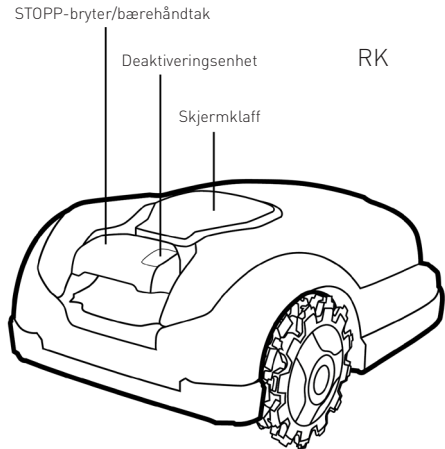
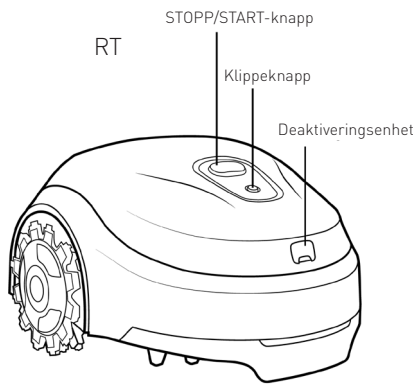

A. Barnesikring

Barnesikringen hindrer utilsiktet bruk av klipperen ved et utilsiktet knappetrykk. Klipperen kan kun startes ved at man trykker på to knapper i riktig rekkefølge. Det er nødvendig å aktivere barnesikringen hvis barn under 6 år kan komme i kontakt med klipperen.

B. Tyverisikringsinnretning (kodebeskyttet deaktiveringsenhet)

Tyverisikringsinnretningens funksjon vil hindre andre fra å bruke eller kjøre klipperen med mindre de har en gyldig kode som kan tastes inn. Du vil bli bedt om å taste inn en firesifret kode du selv har valgt, og som du kan bruke som din personlige sikkerhetskode (for RT-modeller er den bare tilgjengelig når mobilappen benyttes). Det er sterkt anbefalt å aktivere denne funksjonen for å hindre drift av klipperen av barn eller personer som ikke er kjent med klipperen eller ikke har lov til å bruke den.

C. Løftesensor

Hvis klipperen løftes manuelt fra bakken, vil klipperen og rotasjonen av kniven stoppe i løpet av to (2) sekunder.

D. Vippesensor

Hvis klipperen vippes opp mot en vertikal stilling, vil gressklipperen og rotasjon av kniven stoppe i to (2) sekunder.

E. Hindringssensor

Gressklipperen din registrerer forstyrrende forhindringer ved bruk. Når klipperen treffer på en forhindring, vil den stoppe bevegelsen i den retningen, snu, og gressklipperen og knivrotasjonen stopper i to (2) sekunder.

F. Hurtigstopp-knapp

Ved å trykke ned (RT-modeller) og/eller trekke opp (RK/XR5-modeller) den røde STOPP-knappen når som helst mens gressklipperen er i gang, stopper gressklipperen og kniven i to (2) sekunder.

G. Fjernbar deaktiveringsenhet

Det å trekke ut deaktiveringsenheten vil forebygge enhver drift av gressklipperen. Det er nødvendig å trekke opp deaktiveringsenheten før du løfter gressklipperen og før utførelse av vedlikehold.

H. Ladestasjon/kantbryter og kantledning

Klipperen fungerer ikke uten at en kantledning er installert og aktivert gjennom ladestasjonen/kantsenderen. Hvis kantsenderens signal er skrudd av vil klipperen slutte å fungere.

Vedlegg A - instruksjoner for å ta ut batteriet

RK/XR5-modeller

1. Fjern deaktiveringsenheten.
2. Slå av klipperen ved å holde inne GO-knappen i 2 sekunder.
3. Sett inn nøkkelen i låsen og dreid den 90° mot venstre, trekk døren halvt opp til den stopper.
4. Drei nøkkelen tilbake med 45°, og trekk døren helt opp.
5. Koble batteriet fra strømmen.
6. Trykk på klemmen i batterihuset for å ta ut batteriet.

RT-modeller

1. Fjern deaktiveringsenheten.
2. Slå av klipperen ved å holde inne Mow-knappen i 2 sekunder.
3. Juster klippeflaten til den laveste stillingen.
4. Bruk arbeidshansker.
5. Sett roboten opp-ned, og dekk bladet med RoboTool.
6. Løft opp klippeplaten, og plasser et avstandsstykk under.
7. Benytt en stjernetrekker for å skru ut de to skruene som holder dekselet.
8. Sett roboten på hjulene og ta av dekselet.
9. Koble batteriet fra strømmen, og ta ut batteriet ved å trykke på klemmene.

NO

Säkerheten först

VIKTIGT!

LÄS IGENOM DENNA BRUKSANVISNING MED ALLA SÄKERHETSANVISNINGAR NOGGRANT FÖRE ANVÄNDNING. SPARA FÖR FRAMTIDA REFERENS

① Anvisningar för säker drift

② Symbolförklaring

③ Säkerhetsfunktioner

Bilaga A - Instruktioner för byte av batterier

SV

Denna produkt är en självständig robotgräsklippare som drivs av ett uppladdningsbart litiumjon-batteri och även omfattar en laddstation.

Gräsklipparen lämnar laddstationen på egen hand, klipper gräsmattan och kör därefter tillbaka till stationen för laddning.

En förinstallerad gränstråd ansluten till laddstationen sätter gränserna (en "virtuell vägg") för gräsklipparen. Den läggs runt gräsmattans kanter och runt föremål som gräsklipparen bör undvika.

Gräsklipparen rör sig slumpmässigt inom sitt arbetsområde som anges av gränstråden.

Gräsklipparen innehåller Bluetooth- och GSM-radiomoduler (vid utvalda modeller).



Låt inte barn använda eller köra gräsklipparen.
Barn måste alltid hålls under uppsikt.

Denna bruksanvisning innehåller originaltillverkarens instruktioner med hänsyn till direktiven 2006/42/EG och 2014/53/EU. Den kan beskriva modeller som inte är tillgängliga i ditt land.

Vänligen observera terminologin nedan när du använder bruksanvisningen.

Fram- och baksida av gräsklipparen:

Framsida är mittemot den (röda) STOPP-knappen. Detta är gräsklipparens körriktning där de passiva hjulen finns.

På baksidan finns den (röda) STOPP-knappen och drivhjulen.

Körriktning för vänster och höger bestäms när man står bakom gräsklipparens baksida och ser framåt.

Säkerhetsanvisningar

SV



FARA

Beskriver situationer som leder till dödsolyckor eller allvarliga personskador om faran inte undviks.



VARNING

Beskriver situationer som kan leda till dödsolyckor eller allvarliga personskador om faran inte undviks.



FÖRSIKTIGHET

Beskriver situationer som kan leda till lättare eller lindriga personskador, saksador eller skador på produkten om faran inte undviks.



Informerar om rätt användning av produkten med syfte att undvika ev. driftstörningar.

Viktig säkerhetsinformation



VARNING

Det är ditt ansvar att:

- Begränsa användningen av gräsklipparen till personer som har läst och förstått varningarna och instruktionerna i denna bruksanvisning och på gräsklipparen och följer dessa.
- Informera dina grannar om att du har en robotgräsklippare i bruk och att de kan skadas om de går på din gräsmatta under drift.



FARA

Anslut alltid nätdelen till strömförsörjningen till ett infällt och väderskyddat stickuttag som skyddas av en jordfelsbrytare vars utlösningsström uppgår till max. 30 mA. Följ lokala elinstallationsföreskrifter.



VARNING

Se till att klippanordningen har stoppat knivens rotation helt innan du lyfter eller lutar gräsklipparen eller innan du kommer i närheten av klippanordningen.



FARA

Nätkabeln får inte bytas ut! Om kabeln har skadats ska den kompletta nätdelen bytas ut. Anslut inte en skadad kabel till eluttaget och rör inte en skadad kabel eftersom detta kan leda till elektrisk stöt.

Se till att inga kablar finns under gräsklipparen för att undvika skador.



FÖRSIKTIGHET

Koppla loss gränstråden från laddstationen vid åskväder och dra ut nätdelen ur nätuttaget.

1

Anvisningar för säker drift

A. Allmän information

1. Läs, förstå och följ alla instruktioner på gräsklipparen och i bruksanvisningarna innan gräsklipparens monteras och används. Förvara denna bruksanvisning på ett säkert ställe för framtida och regelbunden referens.
2. Ta reda på hur alla manöverdon fungerar och de ska användas.
3. Du är själv ansvarig för att informera dina grannar om att du har en robotgräsklippare i bruk och att de kan skadas om de går på din gräsmatta under drift.
4. Om din gräsmatta är öppen mot en gata eller mot angränsande tomter, måste du vara närvarande under klippning för att förhindra att andra personer rör vid gräsklipparen medan den är i drift. Alternativt måste du inhägna din gräsmatta med ett staket så att andra personer inte kan beträda gräsmattan under användningen.
5. Låt aldrig barn under 14 år använda gräsklipparen med fjärrkontrolls-appen. För att garantera säker drift ska barn över 14 år läsa och förstå instruktionerna och anvisningarna som finns i denna bruksanvisning och på gräsklipparen. De bör instrueras av en vuxen som sedan håller barnen under uppsikt.
6. Låt aldrig barn, personer med nedsatt fysisk, sensorisk eller mental förmåga eller personer som inte känner till dessa instruktioner använda gräsklipparen.
7. Var försiktig och ha gott omdöme i situationer som inte beskrivs i denna bruksanvisning. Kontakta din kundtjänst om du har frågor.
8. Denna gräsklippare är ett precisionsstyrt motordrivet verktyg och inte en leksak. Var därför alltid mycket försiktig. Denna gräsklippare har konstruerats för att utföra ett jobb: att klippa gräs. Använd den inte till andra ändamål.

SV

B. Förberedelser före användning



SE TILL ATT PRODUKTEN HAR LADDATS KONTINUERLIGT I 48 TIMMAR FÖRE FÖRSTA ANVÄNDNINGEN.

1. Kontrollera att gränstråden har installerats enligt instruktionerna i bruksanvisningen "Komma igång".
2. Kontrollera noggrant området där gräsklipparen ska användas. Ta bort alla stenar, pinnar, kablar, leksaker och andra främmande föremål som kan skada klippanordningen eller tas upp och slungas iväg av klippanordningen. Det finns risk för att föremål som slungas ut orsakar allvarliga personskador.
3. Se till att alla personer, framför allt barn, och husdjur är inomhus medan gräsklipparen är igång. Stanna gräsklipparen om någon beträder klippområdet.
4. Förvara gräsklipparen på en skyddad plats vid åskväder och koppla loss nätdelen.

C. Användning



VARNING

Låt inte gräsklipparen köra utan tillsyn om du vet att det finns eller kan finnas husdjur, barn eller andra personer i närheten.

1. Din robotgräsklippare är ett farligt motordrivet verktyg. Var försiktig vid användning och följ alla varningar och säkerhetsanvisningar.
2. Tryck genast på den röda STOPP-knappen vid en olycka eller funktionsfel under drift.
3. Använd inte din gräsklippare om en säkerhetsfunktion inte fungerar eller en komponent är skadad, sliten eller obrukbar.
4. Innan du får lyfta gräsklipparen, ta bort blockeringar vid knivarna eller drivhjuln eller genomföra inställningar måste gräsklipparen stängas av genom att spärranordningen tas bort. När spärranordningen aktiveras bryts strömmen till hjuldrivningen och klippanordningen.
5. Gräsklipparen får aldrig lyftas eller bäras medan motorn är igång eller medan kniven roterar. Rör inte vid kniven förrän den har stannat helt.
6. Använd gräsklipparen endast till att klippa gräsmattor.
7. Försök aldrig kringgå en säkerhetsanordning eller att demontera en säkerhetsanordning eller ett skydd. Detta kan leda till personskador vid kontakt med den roterande kniven. Sensorerna är säkerhetsanordningar.
8. Knivarna efterroterar i upp till två (2) sekunder efter att säkerhetssensorn har löst ut eller den röda STOPP-knappen har tryckts in. Rör inte vid klippanordningen förrän du är säker på att kniven har slutat rotera.
9. Om gräsklipparen börjar vibrera onormalt, stanna motorn och kontrollera omedelbart orsaken. Vibration är i allmänhet ett varningstecken på problem.
10. Skydda dina ögon och använd alltid skyddsglasögon under fjärrkontrollsdrift och när du justerar eller reparerar gräsklipparen. Föremål som slungas ut kan rikoschettera och orsaka allvarliga personskador på ögonen.
11. Använd aldrig gräsklipparen om säkerhetsanordningen, skyddsanordningen eller skyddet är skadade. Om denna varning inte beaktas finns det risk för personskador.
12. Se till att händer och fötter hålls på tillräckligt avstånd från roterande delar och inte under klippdäcket. Kontakt med knivarna kan amputera händer och fötter.
13. Se upp för hål, hjulspår, gropar, stenar eller andra dolda föremål. Ojämn terräng eller dolda föremål kan orsaka olyckor. Högt gräs kan dölja hinder.
14. Din gräsklippare är konstruerad att klippa normala gräsmattor med max. 15 cm höjd. Försök inte klippa ovanligt högt gräs (t.ex. betesmark).
15. Använd endast gräsklipparen om locket har stängts.

SV

16. Ställ in veckoprogram vid tillfällen då sannolikt inga människor befinner sig på gräsmattan. För att schemalägga lämpliga driftstimmar, följ proceduren för engångsinställning på gräsklipparens skärm (RK/XR5-modeller) eller med mobilappen (RK/XR5/RT-modeller).
17. Anslut inte en skadad strömkabel till eluttaget och rör endast vid en skadad kabel om den har kopplats bort från elnätet. Det finns annars risk för en elektrisk stöt.
18. Se till att inga kablar finns under gräsklipparen för att undvika skador. En skadad kabel kan leda en elektrisk stöt. Dra ut kontakten från elnätet om kabeln är skadad eller har trasslats in.

RÖR INTE VID KABELN FÖRRÄN STRÖMFÖRSÖRJNINGEN HAR KOPPLATS BORT.

Om nätdelen har anslutits utomhus får den inte användas eller kopplas loss vid temperaturer under 0 °C eller över 40 °C för att undvika brandrisk.

19. Använd gräsklipparen manuellt endast när den befinner sig inom ditt synhåll. Håll dig inom 6 meter från gräsklipparen när den används manuellt.
20. Sträck dig inte, håll balansen hela tiden och ha alltid säkert fotfäste i sluttningar; spring aldrig när du använder maskinen utan gå alltid långsamt.

D. Barn

1. För att undvika allvarliga olyckor måste du alltid se till att inga barn vistas på gräsmattan. Barn lockas ofta till gräsklipparen när den kör. De förstår inte farorna som föreligger. Utgå aldrig ifrån att barn stannar kvar där du senast såg dem. Utgå aldrig ifrån att barn håller tillräckligt avstånd till en gräsklippare som är i drift.
2. Se till att alla personer, framför allt barn, och husdjur är inomhus medan gräsklipparen är i gång och hålls under uppsikt av en vuxen. Stäng av gräsklipparen om en person beträder klippområdet.
3. Var uppmärksam och stäng av gräsklipparen om ett barn eller andra personer beträder klippområdet.
4. Låt aldrig barn åka på gräsklipparen. Det är ingen leksak.
5. Låt aldrig barn leka på gräsmattan medan gräsklipparen är igång. Lär dina barn att gräsklipparen är farlig och att de måste hålla sig borta från den.
6. Låt aldrig barn under 14 år använda gräsklipparen med fjärrkontrollappen. För att garantera säker drift ska barn över 14 år läsa och förstå instruktionerna och anvisningarna som finns i denna bruksanvisning och på gräsklipparen. De bör instrueras av en vuxen som sedan håller barnen under uppsikt.

E. Transport

Beakta följande steg innan gräsklipparen flyttas eller transporteras:

1. Tryck eller dra den röda STOPP-kontrollen för att stanna gräsklipparen.
2. Du kan använda fjärrkontrollen (via mobilappen) för att köra din gräsklippare från en plats till en annan.
3. Om du behöver bära gräsklipparen:
 - För RK/XR5-modeller: Stäng av gräsklipparen med "OFF" -knappen under luckan ovanpå gräsklipparen. Den röda STOPP-knappen blir ett bärhandtag.
 - För RT-modeller: Stäng av gräsklipparen med "OFF" -knappen. Lyft gräsklipparen med bärhandtaget.
4. Bär alltid med knivarna vända ifrån dig. Se upp att inte röra vid den vassa kanten på kniven när du lyfter eller bär gräsklipparen.

F. Fjärrkontroll

1. Se den separata bruksanvisningen som följer med den nedladdningsbara appen. Följ alla varningar och instruktioner.
2. Använd alltid gräsklipparen enligt appens instruktioner och håll tillräckligt avstånd från gräsklipparen.
3. Håll ett säkert avstånd från gräsklipparen när den är igång. Stanna alltid gräsklipparen om du behöver närmar dig den av någon anledning.
4. Var mycket försiktig när du kör gräsklipparen emot dig.
5. Fjärrstyr gräsklipparen endast i dagsljus eller i bra artificiell belysning. Undvik att köra på vått gräs.
6. Fjärrstyr gräsklipparen aldrig barfota, i sandaler, hala eller lätta skor (t.ex. canvas). Bär alltid kraftiga skor och långbyxor. Se alltid till att ha bra fotfäste i backar.

G. Batterier

1. Använd endast originalbatterier från tillverkaren. Batteriernas artikelnumren anges i broschyren "Ytterligare information".
2. Var försiktig och se till att det förseglade batteripaketet inte öppnas, tappas eller skadas. Använd inte batteriet med synliga brister eller deformationer, om det har skadats eller om det uppvisar sprickor.
3. **FÖRSÖK INTE REPARERA ELLER MODIFIERA BATTERIER!** Reparationsförsök kan leda till allvarliga personskador pga. explosion eller elektrisk stöt. Ett batteri som läcker avger frätande och giftiga elektrolyter.
4. Försök inte ta bort eller förstöra några batterikomponenter.
5. Batteriet innehåller elektrolyter. Vidta följande åtgärder om elektrolyt läcker från batteripaketet:
 - Kontakt med huden: Tvätta kontaktytorna omedelbart noggrant med tvål och vatten.
 - Kontakt med ögonen: Spola ögonen med mycket rent vatten i minst 15 minuter. Gnid inte i ögonen.
 - Kontakta läkare.
6. Kassera inte batteripaketet i öppen eld. Cellen kan explodera.
7. Batteriet laddas när det har anslutits rätt i gräsklipparen. Använd alltid nätdelen som medföljer gräsklipparen. Felaktig användning kan leda till elektrisk stöt, överhettning eller brand.
8. Använd inte batteriet i något annat syfte än att driva den avsedda robotgräsklipparen. Det är extremt farligt om batteriet används till en annan produkt.
9. Följ gällande lagar och föreskrifter för avfallshantering av batterier för att skydda miljön. Se avsnittet "Avfallshandtera batterier" i denna bruksanvisning för ytterligare information.
10. När batteriet byts ut är det viktigt att batterikontakten ansluts rätt. Om batteriets poler har förväxlats kan batteriet och gräsklipparen skadas.

SV

H. Användning i sluttningar

1. Alla sluttningar kräver extra försiktighet. Om du känner att gräsklipparen inte kan behålla sitt spår i sluttningen är den för brant för att klippas. Vått gräs minskar dragkraften och gör att gräsklipparen glider och halkar i sluttningen. Risk för allvarliga personskador och saksador.
2. Mät upp alla lutningar för din egen säkerhet innan du använder gräsklipparen på det sluttande området. Använd en lutningsmätare innan du ställer in klippområdena eller använder gräsklipparen på ett sluttande eller kuperat område. Det finns även telefonappar för att mäta sluttningar. Om lutningen vid gränstråden är större än 17 grader (30 %) kan RT-modeller glida ur klippområdet. RK/XR5-modeller kan glida ur klippområdet vid 24 grader (45 %).
3. Klipp inte i sluttningar större än 17 grader (30 %) med RT-modeller och större än 24 grader (45 %) med RK-/XR5-modeller.
4. Använd aldrig gräsklipparen om du är osäker på att dragkraften eller stabiliteten är tillräcklig. Var alltid uppmärksam på ytan som ska klippas. Om gräsklipparen tippar eller välter finns det risk för allvarliga personskador eller saksador.
5. Håll minst 1,2 meter avstånd från sluttningar, dikar, branter eller kanter vid vattendrag för att säkerställa att gräsklipparen inte lämnar klippområdet. Det finns risk för skador på gräsklipparen eller allvarliga personskador.

I. Underhåll och särskilda instruktioner

SV

1. Se till att gräsklipparen hålls i fullgott skick. Byt ut slitna, skadade eller defekta delar. Tillverkarens artikelnummer för batterier, knivar och nåtdelar anges i broschyren "Ytterligare information".
2. För att undvika allvarliga personskador får gräsklipparen aldrig modifieras på något sätt.
3. Knivarna är mycket vassa. Linda in knivarna eller använd handskar och var särskilt försiktig när knivarna byts ut.
4. Stäng alltid av gräsklipparen genom att ta bort spärranordningen innan den underhålls, innan blockeringar vid knivarna åtgärdas och innan drivhjulens frigörs eller undersöks. Försök aldrig utföra underhåll eller inställningar på gräsklipparen medan den är igång. Se till att kniven och alla rörliga delar har stannat innan gräsklipparen rengörs, repareras eller inspekteras.
5. Kniven bör stanna fullständigt inom två (2) sekunder efter den röda stoppknappen har tryckts. Om du inte hör att kniven har stannat inom mindre än två (2) sekunder, måste gräsklipparen lämnas in för service vid en auktoriserad serviceverkstad. Först därefter får den användas igen.
6. Rengör aldrig gräsklipparen med högtryckstvätt eller en vattenslang. Vatten kan skada komponenter och den programmerbara styrenheten. Torka av displayen med en fuktig duk.
7. Inspektera kniven visuellt på skador (t.ex. extrem slitage, böjning, sprickor). Byt ut kniven endast mot originaltillverkarens (OEM) kniv. Icke-OEM-knivar passar inte ordentligt och kan vara farliga.
8. Om delar som inte uppfyller OEM-specifikationerna kommer till användning finns det risk för felaktig prestanda och äventyrad säkerhet.
9. Stäng av gräsklipparen om den har kört emot ett främmande föremål eller om den har hängt sig. Kontrollera gräsklipparen noggrant på eventuella skador. Reparera skadan innan gräsklipparen startas och används igen.

10. Vid områden nära lekplatser för barn, vattendrag, sluttningar eller allmänna vägar, ska gränstråden kompletteras med en fast avgränsningskant som är minst 15 cm hög. Denna ska förhindra att gräsklipparen lämnar klippområdet.
11. Om din gräsklippare har installerats och används på en öppen trädgård eller på en offentlig plats, måste varningsskyltar sättas upp runt om alla klippområden med följande information: "Automatisk gräsklippare! Håll tillräckligt avstånd från gräsklipparen! Håll barn under uppsikt!"
12. Vid behov ska säkerhets- och instruktionsetiketterna rengöras eller ersättas.

J. Förvaring under vintern

Gräsklipparen

Ladda gräsklipparen komplett i laddstationen. Stäng av maskinen. Rengör gräsklipparen och förvara den på en torr plats med en rumstemperatur över 0 °C.

Laddstation

Det finns inga särskilda instruktioner för att förvara laddstationen under vintern. Den kan lämnas kvar på gräsmattan under vintern.

Vi rekommenderar att nätdelen kopplas loss inför vintern.

Årlig service

För att hålla din gräsklippare i gott skick rekommenderas att den lämnas in till en certifierad återförsäljare för service före eller efter vinterförvaring.

Den årliga servicen kan variera mellan olika tjänsteleverantörer och omfattar alla eller delar av följande: rengöring av gräsklipparens delar och klippaggregatet, kontroll av slitna delar (som knivar, hjul och andra rörliga delar) och byte vid behov, testning av gräsklipparens funktioner och säkerhetskomponenter, kontroll av batteriet och uppladdning av den senaste programversionen, ev. med nya egenskaper och funktioner.

SV

k. Kassera produkten

1. Gräsklipparen och dess tillbehör bör avfallshanteras i slutet av sin livslängd för att förhindra att elektriskt och elektroniskt avfall. Detta ska förhindra att avfallet landar på soptippar och ska skydda miljön. Kontakta din lokala återvinningscentral eller kommun om gällande avfallsföreskrifter. Många kommuner tillhandahåller speciella avfallsuppsamlingsplatser för att kasta batterier och elektronisk utrustning.
2. Kasta inte batteripaketet eller gräsklipparen i sorterat hushållsavfall.
3. Kassera inte batteripaketet i öppen eld.
4. Information om särskilda lagar och föreskrifter för avfallshandling och återvinning finns bland lokala och statliga föreskrifter. Se slutet på avsnittet "Snabbpreferens" för instruktioner om avfallshandling.
5. Gräsklipparen måste kopplas bort från laddstationen innan batteriet tas ut.
6. Batteriet måste tas ut ur maskinen före avfallshandlingen. Följ instruktionerna för att ta ut batteriet enligt beskrivningen i bilaga A.
7. Batteriet ska kasseras på ett säkert sätt.

2 Symbolförklaring

Symbol Beskrivning



VARNING - LÄS IGENOM BRUKSANVISNINGARNA

Läs, förstå och följ alla säkerhetsanvisningar och instruktioner i bruksanvisningen (bruksanvisningarna) och på gräsklipparen innan du använder gräsklipparen. Om denna information inte beaktas finns det risk för allvarliga personskador eller dödsolyckor. Förvara denna bruksanvisning på ett säkert ställe för framtida och regelbunden referens.



FARA - UNDVIK RISK FÖR AMPUTATION

Se till att händer och fötter hålls på tillräckligt avstånd från klippdäcket. Kontakt med knivarna kan amputera händer och fötter.

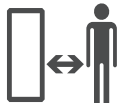

VARNING - FÖREBYGG OLYCKOR/SKADOR AV KLIPPANORDNINGEN HÅLL ETT SÄKERT AVSTÅND FRÅN GRÄSKLIPPAREN UNDER DRIFT.

Klipp inte när barn eller andra personer är i närheten. För att undvika kontakt med klippanordningen personskador av utslungade föremål, se till att andra personer håller tillräckligt avstånd från gräsklipparen när den är i drift. Se till att alla personer, framför allt barn, och husdjur är inomhus medan gräsklipparen är igång. Stäng av gräsklipparen om en personer beträder klippområdet.



VARNING - UNDVIK PERSONSKADOR AV BORTSLUNGAD FÖREMÅL

Se till att närvarande personer befinner sig minst 5 meter från gräsklipparen under drift. Ta bort alla stenar, pinnar, kablar, leksaker och andra främmande föremål som kan tas upp och slungas iväg av klippanordningen. Använd endast gräsklipparen om locket är stängt och säkerhetsanordningarna är driftberedda.



VARNING - UNDVIKA OLYCKOR/PERSONSKADOR AV KLIPPANORDNINGEN

Låt aldrig barn åka på gräsklipparen. Det är ingen leksak.



VARNING

Stäng av gräsklipparen innan underhåll utförs.



VARNING

Ta bort spärranordningen innan du utför arbeten på gräsklipparen eller lyfter den.



VARNING - ANVÄND ENDAST ORIGINAL-NÄTDELEN

Gör inga ändringar på nätdelen! Använd endast original-nätdelen från tillverkaren som medföljde gräsklipparen eller som har levererats som reservdel. Rätt artikelnummer anges på produkten på denna etikett. Om en icke-original-nätdel används finns det risk för brand och skador på laddstationen och gräsklipparen.



Använd ALDRIG högtrycksvätt för att rengöra gräsklipparen. Vatten kan skada komponenter och den programmerbara styrenheten. Torka av displayen med en fuktig trasa.

3 Säkerhetsfunktioner



VARNING

Gräsklipparen är utrustad med flera inbyggda säkerhetsfunktioner. Gräsklipparen är ändå en farlig maskin med vassa knivar som kan orsaka allvarliga personskador på alla personer som kommer i kontakt med den. Därför är det absolut förbjudet att vistas på gräsmattan när gräsklipparen är i drift.

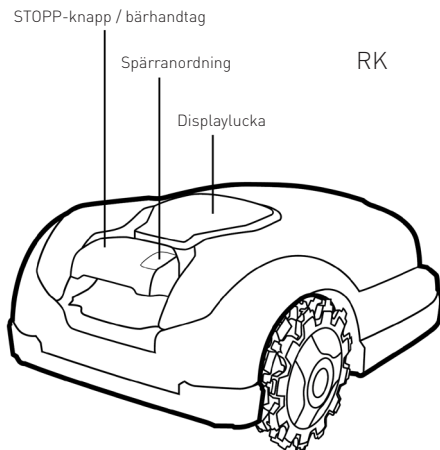
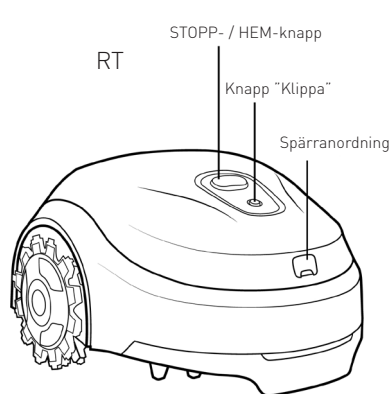

SV

A. Barnlås

Barnlåset förhindrar oavsedd drift av gräsklipparen om någon av knapparna trycks in av misstag. Endast om två knappar trycks in i rätt följd startar klippningen. Det är nödvändigt att aktivera barnlåset om barn under 6 år kan komma i kontakt med gräsklipparen.

B. Stöldskydd (kodskyddad spärranordning)

Stöldskyddet ska säkerställa att alla som ska använda eller köra gräsklipparen måste ange en giltig kod. Du kommer att bli ombedd att ange en valfri fyrsiffrig kod. Denna är din personliga säkerhetskod (för RT-modeller endast tillgängligt med mobilapp). Vi rekommenderar starkt att denna funktion aktiveras för att förhindra att gräsklipparen används av barn eller personer som inte känner till gräsklipparen.

C. Lyftsensor

Om gräsklipparen lyfts manuellt från marken kommer gräsklipparen och knivrotationen att stanna inom två (2) sekunder.

D. Hindersensor

Om gräsklipparen lutas uppåt mot ett vertikalt läge kommer gräsklipparen och knivrotationen att stanna inom två (2) sekunder.

E. Lutningsensor

SV

Din gräsklippare upptäcker hinder i sin väg under drift. När gräsklipparen kolliderar med ett hinder kommer den att stoppa rörelsen i den riktningen och köra bort från hindret i motsatt riktning. Gräsklipparen och knivrotationen stannar inom två (2) sekunder.

F. Snabbstopp

Om den röda STOPP-kontrollen trycks ned (RT-modeller) eller dras upp (RK-/XR5-modeller) under drift kommer att gräsklipparen att stanna. Inom två (2) sekunder stannar även klippanordningen.

G. Avtagbar spärranordning

Om spärranordningen dras ut kan gräsklipparen inte längre användas. Spärranordningen måste dras ut innan gräsklipparen lyfts och innan underhåll utförs.

H. Laddstation/gränsbrytare och gränstråd

Gräsklipparen kan inte tas i drift om den installerade gränstråden inte har anslutits och aktiverats med laddstationen/gränsbrytaren. Om signalen i gränstråden stängs av kommer gräsklipparen att stanna.

Bilaga A - Instruktioner för byte av batterier

RK- / XR5-modeller

1. Ta bort spärranordningen.
2. Stäng av gräsklipparen genom att trycka på knappen GO i 2 sekunder
3. Sätt in nyckeln och vrid åt vänster 90°, dra sedan luckan halvvägs upp tills den stannar.
4. Vrid nyckeln bakåt 45° och dra upp luckan helt.
5. Koppla bort batterikontakten från nätet.
6. Tryck på snäpplåset i batterihuset för att ta bort batteriet

RT-modeller

1. Ta bort spärranordningen.
2. Stäng av gräsklipparen genom att trycka på klippknappen i 2 sekunder.
3. Ställ in klippdäcket på den lägsta positionen.
4. Använd skyddshandskar.
5. Placera roboten upp och ned och täck över kniven med RoboTool.
6. Lyft upp klippdäcket och placera ett mellanlägg därunder.
7. Använd en Phillips-stjärnskruvmejsel för att avlägsna de två skruvarna som håller locket.
8. Ställ roboten på sina hjul och ta bort kåpan.
9. Koppla bort batterikontakten från nätet och ta ut batteriet genom att öppna snäpplåsen.

SV

Seguridad ante todo

¡IMPORTANTE!

LEA DETENIDAMENTE ESTA GUÍA DE SEGURIDAD ANTES DEL USO. Y GUÁRDELA PARA CONSULTARLA EN EL FUTURO.

1 Prácticas de uso seguro

2 Definiciones de símbolos

3 Funciones de seguridad

Anexo A: Instrucciones para cambiar la batería

ES

Este producto es un robot cortacésped autónomo, alimentado por una batería recargable de iones de litio e incluye una base de carga.

El cortacésped partirá de forma autónoma desde su base de carga, cortará el césped y volverá a la base para cargarse.

Un cable perimetral preinstalado, conectado a la base de carga, establece los límites —una especie de muro virtual— para el cortacésped. Se instala alrededor de los bordes del césped y en torno a los objetos que el cortacésped debe evitar.

El cortacésped se desplazará al azar dentro de su área de trabajo, según lo definido por el cable perimetral.

En algunos modelos, el cortacésped incluye módulos de radio Bluetooth y GSM.



No permita que los niños utilicen o manejen el cortacésped y téngalos vigilados en todo momento.

Esta guía incluye las instrucciones originales del fabricante por lo que respecta a las Directivas 2006/42/CE y 2014/53/UE. Podría describir modelos que no están a la venta en su país.

Al utilizar esta guía, tenga en cuenta la terminología que figura más adelante.

Lado posterior y frontal del cortacésped:

La parte frontal está en el lado opuesto del botón rojo STOP de parada. Es la dirección de avance del cortacésped y donde se encuentran las ruedas pasivas.

En la parte posterior está situado el botón rojo STOP de parada y se encuentran las ruedas motrices.

Los sentidos a izquierda y derecha se determinan estando de pie detrás de la parte posterior del cortacésped y mirando hacia la parte frontal.

Directrices de seguridad



PELIGRO

Describe situaciones en las que si no se evita el peligro, podrían haber casos de lesiones graves o heridas mortales.



ADVERTENCIA

Describe situaciones en las que si no se evita el peligro, podrían haber casos de lesiones graves o heridas mortales.



PRECAUCIÓN

Describe situaciones en las que si no se evita el peligro, se producirán lesiones graves o heridas mortales o daños materiales o daños al producto.



Proporciona información para usar adecuadamente el producto y evitar posibles fallos de funcionamiento.

ES

Información de seguridad importante



ADVERTENCIA

Es su responsabilidad:

- Restringir el uso de este cortacésped a las personas que hayan leído, entendido y seguido las advertencias e instrucciones de esta guía y en el cortacésped.
- Advertir a sus vecinos que tiene un robot cortacésped en funcionamiento y que podrían lesionarse en caso de entrar en su césped mientras esté en marcha.



PELIGRO

Conecte siempre la fuente de alimentación al circuito interior de la fuente de alimentación con protección contra la intemperie y protegido mediante un dispositivo de corriente residual (RCD) con una corriente de disparo de 30 mA como máximo. Siga las instrucciones de instalación eléctrica locales.



ADVERTENCIA

Espera a que las cuchillas dejen de girar por completo antes de levantar o inclinar el cortacésped o de acercarse a ellas.



PELIGRO

¡No reemplazar el cable de alimentación de CA! Si el cable está dañado, se debe cambiar la fuente de alimentación completa. No conecte a la red un cable de alimentación dañado, ni toque un cable en mal estado, ya que podría causar una descarga eléctrica. Para evitar daños, mantenga todos los cables de alimentación alejados del área por debajo del cortacésped.



PRECAUCIÓN

En caso de tormenta eléctrica, desconecte el cable perimetral de la base de carga y desconecte la fuente de alimentación del enchufe de CA.

1

Prácticas de uso seguro

A. Información general

1. Lea, comprenda y siga todas las instrucciones del cortacésped y de los manuales antes de intentar montarlo y usarlo. Conserve este manual en un lugar seguro para consultarlo con regularidad en el futuro y para encargar piezas de recambio.
2. Familiarícese con todos los controles y su correcto funcionamiento.
3. Es su responsabilidad informar a sus vecinos que tiene un robot cortacésped y del riesgo de lesionarse si entran en su césped durante su funcionamiento.
4. Si el césped da a la calle o a las viviendas de sus vecinos, debe estar presente mientras el cortacésped funcione, para evitar que otros entren en contacto con él durante su funcionamiento. Como alternativa, debe vallar el césped de modo que otros no puedan entrar mientras se está cortando el césped.
5. Nunca deje que niños menores de 14 años utilicen el cortacésped mediante la aplicación de mando a distancia. Los mayores de 14 años deben leer y comprender las instrucciones y las prácticas de funcionamiento seguro de este manual y del cortacésped y deben ser instruidos y supervisados por un adulto.
6. No permita nunca que los niños, las personas con limitaciones en sus capacidades físicas, sensoriales o mentales o las personas que no estén familiarizadas con estas instrucciones manejen este dispositivo.
7. En situaciones que no se tratan en este manual, obre con buen juicio y cautela. Para obtener ayuda, póngase en contacto con su representante de servicio al cliente.
8. Este cortacésped es una pieza de precisión de equipo motorizado, no un juguete, por lo que debe aplicar extrema precaución en todo momento. Este cortacésped se diseñó para un único uso: cortar el césped. No lo utilice para ningún otro propósito.

ES

B. Preparativos antes de la utilización



ANTES DEL PRIMER USO, ASEGÚRESE DE QUE EL PRODUCTO SE HAYA CARGADO DE FORMA CONTINUA DURANTE 48 HORAS.

1. Asegúrese de que el cable perimetral se instale correctamente, de acuerdo con las instrucciones de la guía de inicio.
2. Inspeccione minuciosamente el lugar en el que se utilizará el cortacésped. Despeje piedras, palos, alambres, huesos, juguetes y otros objetos extraños que pudieran dañar la cuchilla o que ésta pudiera captar y arrojar. Los objetos arrojados pueden causar lesiones graves.
3. Mantenga lejos a personas, niños y mascotas mientras el cortacésped esté en marcha. Si alguien entra en el área de corte, detenga el cortacésped de inmediato.
4. Ante riesgo de tormenta eléctrica, mantenga el cortacésped en un lugar protegido y desconecte la fuente de alimentación.

C. Funcionamiento



ADVERTENCIA

No deje en marcha el cortacésped sin supervisión si sabe que hay o que podrían haber animales domésticos, niños o personas en las proximidades.

1. Su robot cortacésped es una herramienta eléctrica peligrosa. Tenga cuidado al utilizarla y siga todas las instrucciones y advertencias de seguridad.
2. En caso de accidente o avería durante la operación, pulse inmediatamente el control rojo STOP de parada.
3. No utilice el cortacésped en caso de fallos en funciones de seguridad o si hay piezas dañadas, desgastadas o inservibles.
4. Siempre apague el cortacésped quitando primero el dispositivo de bloqueo antes de levantarlo o de eliminar el bloqueo de las cuchillas de corte o de las ruedas motrices, o de realizar cualquier ajuste. Al activar el dispositivo de bloqueo se corta la corriente a la rueda motriz y a la cuchilla.
5. Nunca levante ni cargue el cortacésped mientras las ruedas giran o la cuchilla se mueve. No toque la cuchilla hasta que no haya dejado de girar por completo.
6. No utilice el cortacésped para ningún otro propósito que no sea cortar césped.
7. Nunca intente eludir un dispositivo de seguridad ni quitar un protector o una tapa. Si lo hace, podría resultar lesionado por el contacto con la cuchilla giratoria. Los sensores son dispositivos de seguridad.
8. La cuchilla de corte sigue girando hasta dos (2) segundos después de activar un sensor de seguridad o de presionar el control rojo STOP de parada. Nunca acerque ninguna parte del cuerpo al área de la cuchilla hasta no estar seguro de que la cuchilla haya dejado de girar.
9. Si el cortacésped comienza a vibrar anormalmente, apague el motor y compruebe inmediatamente la causa. En general, una vibración advierte sobre problemas.
10. Para proteger los ojos, siempre lleve puestas gafas de seguridad al utilizar el mando a distancia y al llevar a cabo ajustes o reparaciones. Los objetos lanzados que rebotan pueden causar graves lesiones oculares.
11. Nunca utilice el cortacésped con un dispositivo de seguridad, un protector o una tapa dañados. El incumplimiento de esta advertencia puede provocar lesiones.
12. Mantenga alejados pies y manos de las piezas giratorias y del área debajo de la plataforma de corte. El contacto con las cuchillas podría resultar en la amputación de manos y pies.
13. Preste atención a agujeros, surcos, baches, rocas u otros objetos ocultos. Un terreno irregular u objetos ocultos podrían provocar accidentes. La hierba alta podría esconder obstáculos.
14. Su cortacésped está diseñado para cortar césped habitual en áreas residenciales de una altura que no supere los 15 cm. No intente cortar a través de un césped inusualmente alto, por ejemplo, en un pastizal.
15. No utilice el cortacésped sin la tapa cerrada.

16. Establezca el programa semanal de modo que el cortacésped funcione cuando no haya nadie sobre la hierba. Para programar las horas de funcionamiento adecuadas, siga el procedimiento de configuración única en la pantalla del cortacésped (modelos RK y XR5) o por medio de la aplicación para dispositivos móviles (modelos RK, XR5 y RT).
17. No conecte a la red un cable de alimentación dañado, ni toque un cable dañado sin antes desconectarlo de la red, ya que podría causar una descarga eléctrica.
18. Para evitar daños, mantenga todos los cables de alimentación alejados del área por debajo del cortacésped. Un cable de alimentación dañado puede provocar una descarga eléctrica. Desconecte el enchufe de CA de la red si el cable está dañado o enredado.
NO TOQUE EL CABLE SIN ANTES DESCONECTAR EL SUMINISTRO.
Si la fuente de alimentación de CA/CC está instalada al aire libre, no la utilice ni la desconecte cuando la temperatura exceda el rango de 0 a 40°C, para evitar el riesgo de incendio.
19. Maneje manualmente el cortacésped únicamente cuando se encuentre dentro de su campo visual. Al manejar el cortacésped manualmente, mantenga una distancia mínima de 6 metros de él.
20. Mientras utiliza la máquina, mantenga una postura firme y buen equilibrio en todo momento y preste siempre atención al pisar pendientes; siempre camine y nunca corra.

D. Niños

1. Para evitar accidentes trágicos, asegúrese siempre de que no haya niños en el césped. Los niños suelen sentirse atraídos por el cortacésped y la actividad de corte. No entienden los riesgos. Nunca dé por sentado que los niños se quedarán donde los vio por última vez, ni que se mantendrán alejados del cortacésped mientras esté en marcha.
2. Mientras el cortacésped esté en marcha, mantenga lejos a personas, niños y animales domésticos y bajo la supervisión de un adulto responsable. Si alguien entra en el área de corte, detenga el cortacésped de inmediato.
3. Esté alerta y apague el cortacésped si un niño u otra persona entra en el área.
4. No permita a los niños subirse al cortacésped. No se trata de un juguete.
5. Nunca permita que niños jueguen en el césped mientras el cortacésped está en marcha. Enseñe a sus hijos que el cortacésped es algo peligroso y que deben guardar la distancia.
6. Nunca deje que niños menores de 14 años utilicen el cortacésped mediante la aplicación de mando a distancia. Los mayores de 14 años deben leer y comprender las instrucciones y las prácticas de funcionamiento seguro de este manual y del cortacésped y deben ser instruidos y supervisados por un adulto.

ES

E. Transporte

Antes de mover o transportar su cortacésped, haga lo siguiente:

1. Presione el control rojo STOP de parada o tire de él para detener el cortacésped.
2. Para desplazar el cortacésped de un lugar a otro, puede utilizar el mando a distancia por medio de la aplicación móvil.
3. Si opta por acarrear el cortacésped:
 - En modelos RK y XR5: apague el cortacésped pulsando el botón OFF situado debajo de la tapa de cierre, en la parte superior del cortacésped. El control rojo STOP de parada se convierte en un asa de transporte.
 - En modelos RT: apague el cortacésped pulsando el botón OFF. Levántelo mediante el asa de transporte.
4. Siempre llévelo con las cuchillas hacia afuera. Al levantar o transportar el cortacésped, tenga cuidado de evitar todo contacto con el borde cortante de la cuchilla.

F. Operación a distancia

1. Consulte el manual del operador que se suministra por separado con la aplicación descargable y siga todas las advertencias e instrucciones pertinentes.
2. Siempre encienda el cortacésped conforme a las instrucciones de la aplicación y guardando distancia de la cuchilla.
3. Mientras el cortacésped esté en marcha, guarde una distancia de seguridad. Siempre apague el cortacésped antes de acercarse a él por cualquier motivo.
4. Actúe con suma cautela al dirigir el cortacésped marcha atrás hacia usted.
5. Maneje el cortacésped con el control remoto únicamente durante el día o con buena iluminación artificial y evite hacerlo con el césped húmedo.
6. Nunca maneje el cortacésped con control remoto mientras esté descalzo o si calza sandalias o zapatos resbaladizos o ligeros, como por ejemplo, de lona. Lleve siempre calzado adecuado y pantalones largos y asegúrese de mantener el equilibrio en pendientes.

G. Baterías

1. Utilice únicamente baterías originales provistas por el fabricante. Los números de artículo de las baterías se especifican en el folleto de «Información adicional».
2. No abra el paquete de baterías sellado, cuídese de no dejarlo caer e impida que se dañe. No utilice una batería con defectos o deformaciones visibles, o si está rota o agrietada.
3. ¡NO INTENTE REPARAR NI MODIFICAR LAS BATERÍAS! Todo intento de reparación podría provocar lesiones graves a causa de explosiones o de descargas eléctricas. Al producirse una fuga, se liberan electrolitos corrosivos y tóxicos.
4. No intente quitar ni destruir ninguno de los componentes de la batería.
5. El paquete de baterías contiene electrolitos. En caso de fuga de electrolitos del paquete de baterías, es preciso adoptar las siguientes medidas:
 - Contacto con la piel: lave de inmediato las áreas de contacto con agua y jabón.
 - Contacto con los ojos: enjuague los ojos con abundante agua limpia durante al menos 15 minutos. No frotar.
 - Acuda a un médico.
6. No arroje la batería al fuego ya que la celda podría explotar.
7. La batería se carga cuando está correctamente conectada en el cortacésped. Siempre se debe utilizar la fuente de alimentación que se suministra con el cortacésped. Todo uso incorrecto podría causar descargas eléctricas, sobrecalentamiento o incendio.
8. No utilice la batería para ningún otro propósito que no sea el de suministrar corriente al robot cortacésped específico. Alterar la batería para suministrar corriente a otro producto es sumamente peligroso.
9. Observe las leyes y normas sobre eliminación de baterías para proteger el medio ambiente. Para obtener más información, consulte la sección «Eliminación de baterías recargables» de esta Guía del usuario.
10. Al cambiar la batería, asegúrese de introducir correctamente el conector de la batería. La inversión de polaridad de la batería podría causar daños a la batería y al cortacésped.

H. Funcionamiento en pendientes

1. Toda pendiente requiere precauciones adicionales. Si siente que el cortacésped no puede mantener la tracción en una pendiente, entonces el lugar tiene demasiada pendiente para cortar. En césped húmedo, la tracción disminuye y el cortacésped podría deslizarse y resbalar en la pendiente. Podrían producirse lesiones graves o daños materiales.
2. Para su seguridad, mida toda pendiente antes de utilizar el cortacésped en un lugar con pendiente. Antes de establecer las zonas de corte o de utilizar el cortacésped en áreas en pendiente o en terreno accidentado, utilice un inclinómetro. También se pueden utilizar aplicaciones de smartphone para medir pendientes. Los modelos RT podrían deslizarse fuera de la zona de corte si la pendiente en el perímetro supera los 17 grados (30 %). En los modelos RK y XR5, el cortacésped podría deslizarse de la zona de corte a 24 grados (45 %).
3. No corte el césped en pendientes mayores de 17 grados (30 %) al utilizar modelos RT y superiores a 24 grados (45 %) en el caso de modelos RK y XR5.
4. No utilice el cortacésped en ninguna circunstancia en la que se ponga en duda la tracción o la estabilidad. Esté siempre al tanto de cuál es la superficie de corte. Un vuelco podría causar lesiones graves o daños materiales.
5. Guarde una distancia de al menos 1,2 metros de puntos de entrega o descenso, zanjas, terraplenes o bordes de agua, para asegurarse de que el cortacésped no se aparte de la zona de corte. El cortacésped podría dañarse o causar lesiones graves.

I. Mantenimiento e instrucciones especiales

1. Mantenga el cortacésped en buen estado de funcionamiento. Sustituya cualquier pieza desgastada, dañada o rota. Los números de artículo del fabricante de las baterías, de las cuchillas y de las fuentes de alimentación se especifican en el folleto de «Información adicional».
2. Para evitar lesiones graves, no haga modificaciones en el cortacésped.
3. Las cuchillas del cortacésped están muy afiladas. Al cambiar una cuchilla, envuélvala o use guantes y obre con mucha cautela.
4. Siempre apague el cortacésped quitando primero el dispositivo de bloqueo antes de levantarlo o de eliminar el bloqueo de las cuchillas de corte o de las ruedas motrices, o de realizar una inspección. Nunca intente reparar el cortacésped ni realizar trabajos de mantenimiento o de ajuste mientras esté en marcha. Antes de efectuar tareas de limpieza, reparación o inspección, asegúrese de que la cuchilla y todas las partes móviles se hayan detenido.
5. La cuchilla debe detenerse por completo en dos (2) segundos tras presionar el control rojo STOP de parada. Si no oye que la cuchilla se detiene en menos de dos (2) segundos, un distribuidor de servicio autorizado debe inspeccionar el cortacésped.
6. Nunca limpie el cortacésped usando un equipo de lavado de alta presión ni una manguera. El agua puede dañar componentes y el controlador programable. Para limpiar la pantalla, utilice un paño húmedo.
7. Inspeccione visualmente la cuchilla para detectar daños, como por ejemplo, si está muy desgastada, doblada o rajada. Sustituya la cuchilla únicamente por la del fabricante del equipo original. Las cuchillas que no sean del fabricante del equipo original no calzarán bien y podrían ser peligrosas.
8. El uso de repuestos que no cumplan con las especificaciones originales del equipo podría afectar el funcionamiento y poner en riesgo la seguridad.

ES

- Si el cortacésped encuentra un objeto extraño o se queda atascado, deténgalo. Inspeccione minuciosamente el cortacésped para comprobar si hay daños. Si los hay, repararlos antes de volver a ponerla en marcha.
- Cerca de zonas de juego para niños, superficies de agua, pendientes o vías públicas, complemente el cable perimetral con un borde divisorio rígido —de madera o piedra— de una altura mínima de 15 cm, como medio para evitar que el cortacésped se aparte de la zona de corte.
- Si el cortacésped está instalado y funciona en un jardín abierto o en un espacio público, debe colocar letreros de advertencia en torno a dichas áreas de corte, que indiquen lo siguiente: «Cortacésped automático! ¡Manténgase alejado de la máquina! ¡Vigile a los niños!»
- Limpie o sustituya etiquetas de seguridad y de instrucciones, según sea necesario.

J. Almacenamiento de invierno

El cortacésped

Cargue por completo el cortacésped en su base de carga. Apáguelo. Limpie el cortacésped y guárdelo en un lugar seco, con temperaturas ambiente superiores a 0°C.

Base de carga

No hay instrucciones especiales de almacenamiento de invierno para la base de carga. Se la puede dejar en el césped durante el invierno.

Durante el invierno, se recomienda desconectar la fuente de alimentación de la red eléctrica.

Mantenimiento anual

Para mantener el cortacésped en buen estado, se recomienda llevarlo a un distribuidor autorizado para el mantenimiento antes o después del invierno.

El servicio anual podría variar de un proveedor de servicio a otro e incluir algunas de las siguientes operaciones: limpieza de las piezas y de la plataforma de corte del cortacésped, revisión de piezas desgastadas y su reemplazo si fuera necesario —por ejemplo, de cuchillas, ruedas motrices y otras piezas móviles— comprobación de las funciones y de los componentes de seguridad del cortacésped, revisión de la batería y carga de la versión más reciente del software, que podría incluir nuevas características añadidas.









ES

k. Fin de la vida útil del producto

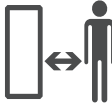
- El cortacésped y sus accesorios se deben desechar adecuadamente al final de su ciclo de vida útil, para evitar que desechos de equipos eléctricos y electrónicos terminen en vertederos, así como para proteger y mejorar la calidad del medio ambiente. Para obtener información sobre las ordenanzas de eliminación de residuos, póngase en contacto con un organismo local de eliminación de residuos o con su ayuntamiento. Muchos municipios facilitan sitios especiales de eliminación de residuos para eliminar pilas y baterías y equipo electrónico.
- No deseche el paquete de baterías ni el cortacésped con los residuos municipales o domiciliarios sin clasificar.
- No arroje el paquete de baterías al fuego.
- Consulte las reglamentaciones locales y regionales para familiarizarse con las leyes y los requisitos especiales de eliminación o reciclaje. Consulte las instrucciones de eliminación al final de la sección de referencia rápida.
- Para quitar la batería, se debe desconectar el cortacésped de la base de carga.
- Antes de desechar la batería, es preciso quitarla del aparato. Siga las instrucciones para quitar la batería, tal y como figuran en el Anexo A;
- La batería se debe eliminar de manera segura.

2

Definiciones de símbolos

Símbolo	Descripción
	<p>ADVERTENCIA: CONSULTE LOS MANUALES DEL OPERADOR</p> <p>Lea, comprenda y siga todas las reglas e instrucciones de seguridad en los manuales y en el cortacésped antes de intentar utilizarlo. La inobservancia de esta información podría causar lesiones o incluso heridas mortales. Guarde este manual en un lugar seguro para consultarlo en el futuro con regularidad.</p>
	<p>PELIGRO: EVITAR HERIDAS QUE CAUSEN AMPUTACIÓN</p> <p>No ponga las manos o los pies cerca o debajo de la plataforma de corte. El contacto con la cuchilla puede amputar manos y pies.</p>
	<p>ADVERTENCIA: EVITAR LESIONES POR APLASTAMIENTO O POR LA CUCHILLA. MANTENER UNA DISTANCIA DE SEGURIDAD CUANDO UTILICE EL CORTACÉSPED.</p> <p>No corte cuando haya alrededor niños u otras personas. Para evitar el contacto con la cuchilla o lesiones por objetos expulsados, mantenga a los demás alejados del cortacésped mientras esté en marcha. Mantenga lejos a personas, niños y mascotas mientras el cortacésped esté en marcha. Si alguien entra en el área de corte, detenga el cortacésped de inmediato.</p>
	<p>ADVERTENCIA: EVITAR LESIONES POR OBJETOS EXPULSADOS</p> <p>Mientras el cortacésped esté en marcha, mantenga a las personas presentes a una distancia mínima de 5 metros de él. Despeje piedras, palos, alambres, huesos, juguetes y otros objetos extraños que pudieran dañar las cuchillas o que pudieran ser recogidos y expulsados. No utilice el cortacésped sin que la tapa de cierre o los dispositivos de protección estén en su posición.</p>
	<p>ADVERTENCIA: EVITAR LESIONES POR APLASTAMIENTO O POR LA CUCHILLA.</p> <p>No permita a los niños subirse al cortacésped. No se trata de un juguete.</p>
	<p>ADVERTENCIA</p> <p>Apague el cortacésped antes de intentar repararlo.</p>
	<p>ADVERTENCIA</p> <p>Antes de trabajar en la máquina o de levantarla, retire el dispositivo de bloqueo</p>
	<p>ADVERTENCIA: UTILICE ÚNICAMENTE LA FUENTE DE ALIMENTACIÓN ORIGINAL</p> <p>¡No modifique de manera alguna la conexión de la fuente de alimentación! Utilice únicamente la fuente de alimentación original que el fabricante suministra con el cortacésped o como pieza de repuesto. En el producto, el número de pieza correcto se indica en esta etiqueta. Una fuente de alimentación no original podría provocar un incendio y causar daños a la base de carga y al cortacésped.</p>
	<p>Nunca limpie la cortadora de césped usando un equipo de lavado de alta presión ni una manguera. El agua puede dañar componentes y el controlador programable. Para limpiar la pantalla, utilice un paño húmedo.</p>

ES

3 Funciones de seguridad



ADVERTENCIA

El cortacésped está equipado con numerosas funciones de seguridad incorporadas. Sin embargo, el cortacésped es un aparato peligroso con cuchillas afiladas, que podría causar lesiones graves a todo quien entre en contacto con él. Por lo tanto, está estrictamente prohibido permanecer en el césped mientras esté en marcha.

ES

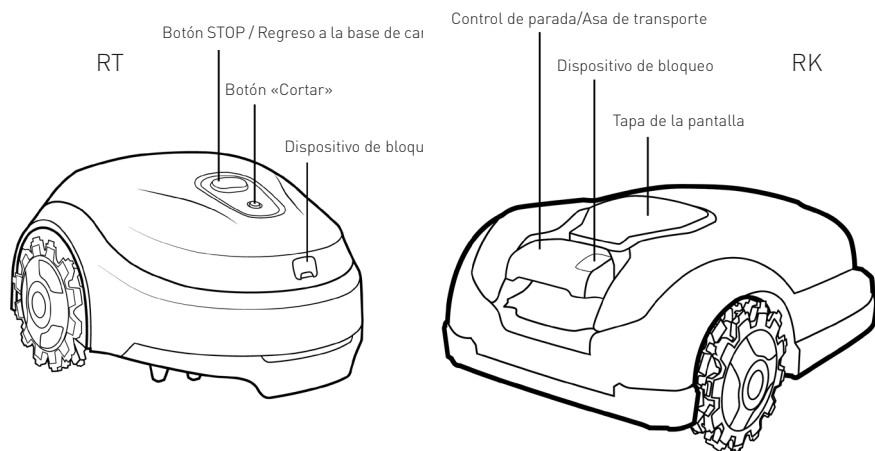

A. Bloqueo de protección infantil

El bloqueo de protección infantil evita la puesta en marcha involuntaria del cortacésped al presionar accidentalmente uno de los botones. Para ponerlo en marcha, presione solo dos botones en orden correcto. Si es necesario, activar la función de bloqueo de protección infantil ante la posibilidad de que niños menores de 6 años puedan entrar en contacto con el cortacésped.

B. Dispositivo antirrobo

(dispositivo de bloqueo protegido por código)

El sistema del dispositivo antirrobo impide que alguien utilice o maneje el cortacésped, a menos que posea un código válido que introducir. Se le pedirá introducir un código de cuatro cifras de su elección para utilizarlo como su código de seguridad personal (en los modelos RT se ofrece con la aplicación móvil). Se recomienda encarecidamente activar esta característica para evitar el uso del cortacésped por niños o personas no familiarizadas con él o no autorizadas para utilizarlo.

C. Sensor de elevación

Si se levanta manualmente, el cortacésped y la rotación de la cuchilla se detienen en dos (2) segundos.

D. Sensor de obstrucción

Si se inclina el cortacésped hacia una posición vertical, el cortacésped y la rotación de la cuchilla se detienen en dos (2) segundos.

E. Sensor de inclinación

El cortacésped detecta obstáculos que interfieren en su camino durante el funcionamiento. Cuando choca con un obstáculo, detiene el movimiento en la dirección de avance, retrocede para alejarse del obstáculo y el cortacésped y la rotación de la cuchilla se detienen en dos (2) segundos.

F. Control de parada rápida

Al presionar el control rojo STOP de parada en los modelos RT o al tirarlo hacia arriba en los modelos RK y XR5 en cualquier momento durante el uso, el cortacésped y la cuchilla se detendrán en dos (2) segundos.

G. Dispositivo de bloqueo extraíble

Al quitar el dispositivo de bloqueo, el cortacésped no podrá funcionar. Es necesario sacar el dispositivo de bloqueo antes de levantar el cortacésped o de efectuar cualquier trabajo de mantenimiento.

H. Base de carga, interruptor perimetral y cable perimetral

El cortacésped no puede funcionar sin un cable perimetral instalado y activado a través de la base de carga/interruptor perimetral. En caso de que la señal del cable perimetral se apague, el cortacésped dejará de funcionar.

ES

Anexo A: Instrucciones para cambiar la batería

Modelos RK y XR5

1. Quite el dispositivo de bloqueo
2. Apague el cortacésped pulsando el botón GO durante dos segundos
3. Introduzca la llave en la cerradura y gire 90° a la izquierda, tire de la puerta hacia arriba hasta la mitad, hasta que se detenga
4. Gire la llave hacia atrás 45° y tire de la puerta hacia arriba por completo
5. Desconecte el conector de la batería de la placa
6. Presione el botón de la carcasa de la batería para quitarla

Modelos RT

1. Quite el dispositivo de bloqueo
2. Apague el cortacésped pulsando el botón de corte durante 2 segundos
3. Ajuste la plataforma de corte a su posición más baja
4. Use guantes resistentes
5. Coloque el cortacésped invertido y cubra la cuchilla con la RoboTool
6. Levante la plataforma de corte y coloque debajo un espaciador
7. Mediante un destornillador Phillips, quite los dos tornillos que sujetan la cubierta
8. Coloque el robot sobre sus ruedas y quite la cubierta
9. Desconecte la batería de la placa y quite la batería con un clic en los botones de presión

ES

Bezpečnost především

DŮLEŽITÉ!

PŘED POUŽITÍM SI POZORNĚ PŘEČTĚTE TENTO NÁVOD SE VŠEMI BEZPEČNOSTNÍMI POKYNY. UCHOVEJTE PRO BUDOUCÍ POUŽITÍ

① Principy bezpečného provozu

② Definice symbolů

③ Bezpečnostní funkce

Příloha A – Pokyny pro výměnu akumulátoru

Tento produkt je nezávislá robotická sekačka napájená dobíjecím lithiem iontovým akumulátorem a zahrnuje i základní stanici.

Sekačka sama opustí základní stanici, poseká váš trávník a vrátí se zpět do základní stanice, aby dobila akumulátor.

Hranice sečení („virtuální stěna“) je určena předem nataženým obvodovým drátem připojeným k základní stanici. Drát je položen podél okrajů trávníku a kolem objektů, kterým se má robotická sekačka vyhnout.

Sekačka se náhodně pohybuje po pracovní ploše vytyčené obvodovým drátem.

Sekačka je vybavená rádiovými moduly Bluetooth a GSM (platí pro vybrané modely).

CZ



Děti nesmí uvádět sekačku do provozu. Děti musí být vždy pod dohledem.

Tento návod obsahuje původní pokyny výrobce v souladu se směrnicemi 2006/42/ES a 2014/53/EU. Popisy se mohou týkat modelů, které nejsou v České republice dostupné.

Při použití tohoto návodu dodržujte následující terminologii.

Přední a zadní strana sekačky:

Přední strana sekačky je proti (červenému) tlačítku STOP. Je to směr jízdy sekačky a jsou tam umístěna pasivní kola.

Na zadní straně sekačky je umístěn (červené) tlačítko STOP a hnací kola pojezdu.

Směr jízdy vlevo a vpravo se určuje při pohledu od zadní strany směrem k přední straně sekačky.

Bezpečnostní pokyny



NEBEZPEČÍ

Označuje situace, které povedou ke smrti nebo vážným zraněním, pokud nezabráníte riziku.

CZ



VAROVÁNÍ

Označuje situace, které mohou vést ke smrti nebo vážným zraněním, pokud nezabráníte riziku.



POZOR

Označuje situace, které povedou k lehkým nebo středně těžkým zraněním nebo věcným škodám a/nebo mohou způsobit poškození produktu, pokud nezabráníte riziku.



Podává informace o správném používání produktu a předcházení možným provozním poruchám.

Důležité bezpečnostní informace



VAROVÁNÍ

Odpovídáte za:

- Omezení používání této sekačky na osoby, které si přečetly varování a pokyny uvedené v tomto návodu a na sekačce, porozuměly jim a budou je dodržovat.
- Informování svých sousedů o tom, že máte v provozu robotickou sekačku, a že jim hrozí zranění při vstupu na váš trávník za jejího provozu.



NEBEZPEČÍ

Vždy zapojte napájecí zdroj do vnitřní elektrické zásuvky chráněné před povětrnostními vlivy a jištěné proudovým chráničem s vypínacím proudem maximálně 30 mA. Dodržujte místní předpisy pro elektrické instalace.



VAROVÁNÍ

Než sekačku zvednete nebo naklopíte příp. než se dotknete nože, počkejte, dokud se zcela nezastaví rotace nože.



NEBEZPEČÍ

Nevyměňujte napájecí kabel! Pokud je kabel poškozený, je nutné vyměnit celý napájecí zdroj. Pokud je napájecí kabel poškozený, nepřipojujte ho ke zdroji a nedotýkejte se ho – hrozí úraz elektrickým proudem.

Pod sekačku se nesmí dostat žádný kabel. V opačném případě hrozí poškození kabelu.



POZOR

Za bouřky odpojte obvodový drát od základní stanice a vytáhněte zástrčku napájecího zdroje ze zásuvky.



Principy bezpečného provozu

A. Obecné informace

1. Než začnete sekačku sestavovat nebo používat, přečtěte si veškeré pokyny uvedené přímo na ní i v příručce, ujistěte se, že jim rozumíte, a dodržujte je. Uložte tuto příručku na bezpečném místě pro případ budoucího použití nebo pro účely objednávání náhradních dílů.
2. Seznamte se se všemi ovládacími prvky a jejich správným ovládním.
3. Odpovídáte za informování svých sousedů o tom, že máte v provozu robotickou sekačku, a že jim hrozí zranění při vstupu na váš trávník za jejího provozu.
4. Pokud je váš trávník volně přístupný z ulice a/nebo sousedního pozemku, nenechávejte sekačku při sekání bez dozoru, aby se jí během provozu nedotýkaly nepovolané osoby. Jinak musíte trávník oplotit, aby se na něj během provozu sekačky nedostaly nepovolané osoby.
5. Nedovolte dětem do 14 let dálkově ovládat sekačku pomocí příslušné mobilní aplikace. Děti starší 14 let si musí přečíst pokyny a návody a porozumět principům bezpečného provozu uvedeným v této příručce a na sekačce. Zároveň je nutné dát jim jasné pokyny a nenechávat je bez dohledu dospělých osoby.
6. Nikdy nedovolte obsluhovat robotickou sekačku dětem, osobám s omezenými fyzickými, smyslovými nebo mentálními schopnostmi nebo osobám, které se neseznámily s těmito pokyny.
7. V případě okolností, které nejsou popsány v této příručce, postupujte opatrně a zvažujte všechny případné důsledky svých kroků. V případě dotazů se obraťte na zástupce zákaznického servisu.
8. Tato sekačka je vysoce přesný stroj poháněný motorem, který není určený k hraní. Proto buďte vždy maximálně opatrní. Tato sekačka byla zkonstruována za jediným účelem: sekání trávy. Nepoužívejte ji k žádným jiným účelům.

CZ B. Příprava před uvedením do provozu



PŘED PRVNÍM POUŽITÍM SE UJISTĚTE, ŽE BYL PRODUKT NEPŘETRŽITĚ NABÍJEN PO DOBU 48 HODIN.

1. Ujistěte se, že byl obvodový drát instalován podle pokynů pro první kroky v příručce.
2. Důkladně prohlédněte prostor, kde se má sekačka používat. Odstraňte všechny kameny, tyče, kabely, hračky a další předměty, které by mohly poškodit nože nebo by mohly být noži odhozeny. Odhozené předměty mohou způsobit vážná zranění.
3. Když je sekačka v provozu, postarejte se o to, aby všechny osoby, především děti, a domácí zvířata zůstaly v domě. Pokud do prostoru sekání vstoupí jakákoliv osoba, okamžitě zastavte sekačku.
4. Při bouřce umístěte sekačku pod střechu a odpojte ji od elektrické sítě.

C. Provoz



VAROVÁNÍ

Sekačka nesmí být během provozu bez dozoru, pokud víte, že se v její blízkosti budou pohybovat děti, další osoby nebo domácí zvířata.

1. Vaše robotická sekačka je nebezpečný stroj poháněný motorem. Používejte stroj opatrně a řiďte se veškerými bezpečnostními pokyny a výstrahami.
2. V případě nehody nebo poruchy během provozu okamžitě stiskněte červený ovladač STOP.
3. Nepoužívejte sekačku v případě poškození, opotřebení nebo závady některého z bezpečnostních prvků nebo jakékoli jiné součásti.
4. Než zvednete sekačku, uvolníte předměty, které blokují nože a/nebo hnací kola, nebo ji budete seřizovat, vypněte sekačku tak, že vyjmete zajišťovací zařízení. Při aktivaci zajišťovacího zařízení se odpojí napájení hnacích kol a nožů.
5. Nikdy nezvedejte ani nepřenášejte sekačku, pokud běží motor nebo se nož pohybuje. Nedotýkejte se nožů, dokud se zcela nezastaví.
6. Sekačku nepoužívejte k jiným účelům, než je sekání trávy.
7. Nikdy se nepokoušejte obcházet bezpečnostní zařízení nebo odstraňovat bezpečnostní zařízení resp. kryty sekačky. To může vést ke zraněním v důsledku kontaktu s rotujícím nožem. Senzory jsou bezpečnostní zařízení.
8. Sekací nože se po aktivaci bezpečnostního senzoru nebo po stisknutí červeného ovladače STOP otáčejí ještě asi dvě (2) sekundy. Dotýkejte se nožů teprve tehdy, když jste si jisti, že se nože zastavily.
9. Pokud sekačka začne neobvykle vibrovat, zastavte motor a okamžitě zjistěte příčinu. Vibrace většinou znamenají problém.
10. Pokud používáte dálkové ovládání, provádíte seřízení nebo opravy, vždy používejte ochranné brýle, abyste si chránili oči. Odhozené předměty, které se odrazí zpět, mohou způsobit vážná zranění očí.
11. Nikdy nepoužívejte sekačku s poškozeným bezpečnostním zařízením, ochranným zařízením nebo krytem. Nerespektování tohoto varování může mít za následek zranění.
12. Do prostoru rotujících částí nebo pod sekací sestavu nezasahujte rukama ani nohama. Při kontaktu s nožem resp. noži může dojít k amputaci rukou nebo nohou.
13. Vyhybejte se díram, vyjetým kolejím, hrbolům, kamenům a dalším skrytým překážkám. Nerovný terén nebo skryté překážky mohou způsobit nehodu. Ve vysoké trávě se mohou skrývat překážky.
14. Vaše sekačka byla navržena k sekání běžných trávníků do výšky trávy 15 cm. Nepokoušejte se sekat vyšší trávu (např. pastviny).
15. Používejte sekačku jen se zavřenými kryty.

CZ

16. Nastavte týdenní program tak, aby sekačka pracovala, když se na trávníku nepohybují žádné osoby. S plánováním vhodných provozních hodin vám pomůže návod k jednorázové instalaci na obrazovce sekačky (modely RK/XR5) nebo v mobilní aplikaci (modely RK/XR5/RT).
17. Pokud je napájecí kabel sekačky poškozený, nepřipojujte ho ke zdroji proudu ani se ho nedotýkejte. Nejprve ho vždy odpojte od napájení – v opačném případě hrozí úraz elektrickým proudem.
18. Pod sekačku se nesmí dostat žádný kabel. V opačném případě hrozí poškození kabelu. V případě poškození napájecího kabelu hrozí úraz elektrickým proudem. Pokud je kabel poškozený nebo zamotaný, odpojte ho ze zásuvky.

DOTÝKEJTE SE KABELU, TEPRVE KDYŽ JE ODPOJENÝ PŘÍVOD PROUDU.

Pokud je napájecí zdroj umístěn venku, nepoužívejte ho nebo ho odpojte při teplotách pod 0 °C nebo nad 40 °C, abyste předešli nebezpečí požáru.

19. Ovládejte sekačku ručně, pouze pokud je v dohledu. Pokud sekačku ovládáte ručně, udržujte vzdálenost do 6 metrů.
20. Vyhybajte se přesahům, udržujte rovnováhu, především na svazích. Při provozu sekačky vždy chodte pomalu, nikdy neběhejte.

D. Děti

1. Tragickým nehodám se vyhnete, pokud zajistíte, aby se na trávníku nezdržovaly děti. Sekačka a její provoz děti často zajímá. Nejsou si vědomy možných nebezpečí. Nikdy nepředpokládejte, že děti zůstanou na místě, kde jste je viděli naposledy. Nikdy nepředpokládejte, že se děti budou držet dál od sekačky v provozu.
2. Když je sekačka v provozu, postarejte se o to, aby všechny osoby, především děti, a domácí zvířata zůstaly v domě pod dohledem dospělého. Pokud do prostoru sekání vstoupí jakákoliv osoba, vypněte sekačku.
3. Pokud do prostoru sekání vstoupí dítě nebo náhodný kolemjdoucí, buďte ostražití a vypněte sekačku.
4. Na sekačce se nesmí vozit děti. Sekačka není hračka.
5. Pokud je sekačka v provozu, děti si nikdy nesmí hrát na trávníku. Naučte děti, že sekačka je nebezpečná a je nutné se jí vyhýbat.
6. Nedovolte dětem do 14 let dálkově ovládat sekačku pomocí příslušné mobilní aplikace. Děti starší 14 let si musí přečíst pokyny a návody a porozumět principům bezpečného provozu uvedeným v této příručce a na sekačce. Zároveň je nutné dát jim jasné pokyny a nenechávat je bez dohledu dospělé osoby.

CZ

E. Přeprava

Před přemístěním nebo přepravou sekačky proveďte následující kroky:

1. Zastavte sekačku stisknutím nebo vytažením červeného ovladače STOP.
2. K přemístění sekačky z jednoho místa na druhé můžete použít dálkové ovládání (přes mobilní aplikaci).
3. Pokud se rozhodnete sekačku přenést:
 - Modely RK/XR5: Vypněte sekačku stisknutím tlačítka „OFF“ umístěného pod krytem nahoře na sekačce. Sekačku lze přenášet za červený ovladač STOP.
 - Modely RT: Vypněte sekačku stisknutím tlačítka „OFF“. Zvedněte sekačku za rukojeť.
4. Sekačku vždy přenášejte tak, aby nože směřovaly od vás. Při zvedání nebo přenášení sekačky dávejte pozor na to, abyste se nedotýkali ostré hrany nože.

F. Dálkové ovládání

1. Podívejte se do samostatné uživatelské příručky, která je k dispozici ke stažení s aplikací. Postupujte podle uvedených varování a pokynů.
2. Používejte sekačku podle pokynů v aplikaci a vždy od ní stůjíte v dostatečné vzdálenosti.
3. Pokud je sekačka v provozu, udržujte od ní bezpečnou vzdálenost. Vždy zastavte sekání, než se k sekačce z jakéhokoli důvodu přiblížíte.
4. Buďte obzvlášť opatrní, pokud sekačka jede směrem k vám.
5. Ovládejte sekačku na dálku pouze za denního světla nebo při dostatečném umělém osvětlení a vyvarujte se použití na mokré trávě.
6. Nikdy sekačku neovládejte na dálku, když jste naboso, v sandálech nebo klouzavých (např. plátěných) botách. Vždy noste pevnou obuv a dlouhé kalhoty. Když sekáte na svahu, vždy dbejte na bezpečný postoj.

G. Akumulátory

1. Používejte pouze originální akumulátory nebo akumulátory schválené výrobcem. Číslo dílů akumulátorů jsou uvedena v letáku „Další informace“.
2. Dávejte pozor a neotvírejte zapečetěný akumulátor, nepouštějte ho na zem ani nepoškozujte. Nepoužívejte akumulátory v případě viditelných závad nebo deformací, když jsou poškozené nebo prasklé.
3. **NEPOKOUŠEJTE SE OPRAVOVAT ANI UPRAVOVAT AKUMULÁTORY!** Při pokusech o opravu hrozí vážná zranění v důsledku výbuchu nebo zásahu elektrickým proudem. V případě úniku je uvolněný elektrolyt žíravý a toxický.
4. Nepokoušejte se vyjmout nebo poškodit součásti akumulátoru.
5. Akumulátorová jednotka obsahuje elektrolyt. V případě úniku elektrolytu z akumulátorové jednotky je nutné přijmout následující opatření:
 - Kontakt s pokožkou: Ihned omyjte místa kontaktu vodou a mýdlem.
 - Zasažení očí: Důkladně vyplachujte oči velkým množstvím čisté vody po dobu nejméně 15 minut. Nemněte oči.
 - Vyhledejte lékařskou pomoc.
6. Nevhazujte akumulátorovou jednotku do ohně. Články mohou explodovat.
7. Akumulátor se nabíjí, když je správně připojen k sekačce. Vždy používejte napájecí prvky dodávané se sekačkou. V případě nesprávného použití hrozí úraz elektrickým proudem, přehřátí nebo požár.
8. Nepoužívejte akumulátor jen k napájení příslušné robotické sekačky na trávu. Použití akumulátoru k napájení jiného produktu je extrémně nebezpečné.
9. Dodržujte zákony a předpisy pro správnou likvidaci akumulátorů na ochranu životního prostředí. Další informace najdete v části „Likvidace akumulátorů“ v této uživatelské příručce.
10. Při výměně akumulátoru dávejte pozor na správné zasunutí konektoru akumulátoru. Obrácení polaritý akumulátoru může způsobit poškození akumulátoru a sekačky.

H. Provoz na svazích

1. Používání sekačky na svazích vyžaduje mimořádnou opatrnost. Pokud je zjevné, že sekačka nemůže na svahu udržet stopu, je svah na sekání příliš strmý. Mokrá tráva snižuje přilnavost a může způsobit klouzání sekačky po svahu. To může mít za následek vážná zranění nebo věcné škody.
2. Před použitím sekačky na svahu změřte z bezpečnostních důvodů úhel sklonu. Použijte inklinometr, než stanovíte zóny sekání nebo uvedete sekačku do provozu na svazích nebo v kopcovitém terénu. K měření úhlu sklonu lze použít také aplikace chytrých telefonů. Pokud je sklon svahu větší než 17 stupňů (30 %), mohou modely RT sklouznout z prostoru sekání. Pro: Modely RK/XR5 mohou sklouznout z prostoru sekání v případě sklonu 24 stupňů (45 %).
3. Modely RT nepoužívejte na svazích se sklonem větším než 17 stupňů (30 %). Modely RK/XR5 nepoužívejte na svazích se sklonem větším než 24 stupňů (45 %).
4. Nepoužívejte sekačku, pokud je stabilita a/nebo přilnavost sekačky nejistá. Vždy dávejte pozor na prostor určený k sekání. Překlopení nebo převrácení sekačky může mít za následek vážná zranění nebo věcné škody.
5. Sekačku udržujte ve vzdálenosti aspoň 1,2 metru od stání, příkopů, svahů nebo okrajů vodních ploch, abyste zajistili, že neopustí prostor určený k sekání. Mohlo by dojít k poškození sekačky nebo vážným zraněním.

I. Údržba a zvláštní pokyny

1. Postarejte se o to, aby sekačka zůstala funkční. Vyměňte opotřebené, poškozené vadné součásti. Čísla dílů výrobce akumulátorů, nožů a napájecích zdrojů jsou uvedena v letáku „Další informace“.
2. Sekačku nijak neupravujte, abyste předešli vážným zraněním.
3. Sekací nože jsou velmi ostré. Při manipulaci zabalte nůž nebo používejte pracovní rukavice. Při výměně nožů postupujte s mimořádnou opatrností.
4. Než budete provádět údržbu sekačky, odstraňovat předměty, které blokují nože a/nebo hnací kola, případně ji kontrolovat, vypněte sekačku tak, že vyjmete zajišťovací zařízení. Nikdy se nepokoušejte provádět údržbu nebo seřizovat sekačku, pokud je v provozu. Před čištěním, opravou nebo kontrolou se vždy ujistěte, že se zastavily nože a všechny pohyblivé části sekačky.
5. Po stisknutí červeného ovládače by se měl nůž úplně zastavit do dvou (2) sekund. Pokud do dvou (2) sekund neuslyšíte, že se nože zastavily, je před dalším použitím nutné nechat sekačku zkontrolovat v autorizovaném servisu.
6. K čištění sekačky nikdy nepoužívejte vysokotlakou myčku nebo vodní hadici. Voda může poškodit součásti sekačky a programovatelný ovladač. Displej vyčistěte vlhkým hadříkem.
7. Vizually zkontrolujte možná poškození nože (např. nadměrné opotřebení, ohnutí, praskliny). K výměně nože používejte pouze originální výrobce schválený nůž (OEM). Neoriginální výrobce neschválený nůž nemá odpovídající rozměry a může být nebezpečný.
8. Používání náhradních dílů, které neodpovídají původním OEM specifikacím, může způsobit pokles výkonu a ohrožení bezpečnosti.
9. Po nárazu na cizí předmět nebo uvíznutí vypněte sekačku. Důkladně ji zkontrolujte na možná poškození. Před opětovným uvedením sekačky do provozu je nutné opravit veškerá poškození.
10. V prostorech kolem dětských hřišť, vodních ploch, svahů nebo veřejných komunikací zajistěte obvodový drát pevným předmětem vysokým aspoň 15 cm, aby bylo zaručeno, že sekačka nevyjede z vymezeného prostoru sekání.
11. Pokud je sekačka instalována a provozována v otevřené zahradě nebo na veřejném prostranství, je nutné rozmístit kolem oblasti sekání varovné značky s následujícími nápisy: „Automatická sekačka! Nepřibližujte se ke stroji! Dohlížejte na děti!“
12. Podle potřeby vyčistěte nebo vyměňte bezpečnostní štítky a štítky s pokyny.

J. Uložení na zimu

Sekačka

Plně nabijte sekačku v základní stanici. Vypněte sekačku. Očistěte sekačku a uložte ji na suchém místě, kde teplota neklesá pod 0 °C.

Základní stanice

Pro uložení základní stanice na zimu nejsou žádné speciální pokyny. Během zimy může zůstat na trávníku.

V zimě doporučujeme odpojit napájecí zdroj od elektrické sítě.

Roční údržba

Aby sekačka zůstala v dobrém stavu, doporučujeme ji před uložením na zimu a po něm odvézt k certifikovanému prodejci na údržbu.

Rozsah roční údržby se může u jednotlivých poskytovatelů lišit a zahrnuje všechny následující práce nebo jen některé: čištění dílů sekačky a sekací sestavy, kontrola opotřebených dílů a jejich výměna (např. nůž, kola a další pohyblivé díly), zkouška funkcí sekačky a bezpečnostních komponent, kontrola akumulátoru a nahrání nejnovější verze softwaru, která má nové vlastnosti a funkce.

k. Konec životnosti produktu

1. Sekačku a její příslušenství je nutné na konci jejich životnosti řádně zlikvidovat, aby elektrická a elektronická zařízení neskončila na skládce odpadu, a aby byla zajištěna ochrana životního prostředí. Informace o předpisech o likvidaci odpadu vám poskytne místní sběrný dvůr nebo obecní úřad. Řada obcí provozuje speciální sběrná místa na likvidaci akumulátorů a elektronických zařízení.
2. Nevyhazujte akumulátorovou jednotku ani sekačku do netříděného komunálního odpadu.
3. Nevhazujte akumulátorovou jednotku do ohně.
4. Informace o speciálních zákonech a předpisech o likvidaci a recyklaci najdete v místních zákonech a předpisech. Informace a pokyny k likvidaci najdete na konci části Stručný přehled.
5. Před vyjmutím akumulátoru odpojte sekačku od základní stanice;
6. Než přístroj zlikvidujete, musíte z něj vyjmout akumulátor; Postupujte podle pokynů pro vyjmutí akumulátoru popsaných v Příloze A.
7. Akumulátor musí být bezpečně zlikvidován.

2

Definice symbolů

Symbol Popis



VAROVÁNÍ – PŘEČTĚTE SI NÁVOD PŘÍP. NÁVODY K OBSLUZE.

Před uvedením sekačky do provozu si pozorně přečtěte veškeré bezpečnostní pokyny uvedené v příručce (příručkách) a na sekačce, ujistěte se, že jim rozumíte, a dodržujte je. Nedodržení těchto pokynů může mít za následek těžká zranění nebo dokonce být životu nebezpečná. Uložte tuto příručku na bezpečném místě pro případné budoucí použití.



NEBEZPEČÍ – HROZÍ AMPUTACE KONČETIN.

Udržujte nohy a ruce dále od sekacího ústrojí. Kontakt s nožem může mít za následek amputaci rukou a nohou.

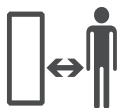

VAROVÁNÍ – ZABRAŇTE NEHODÁM/ZRANĚNÍM ZPŮSOBENÝM SEKACÍM ÚSTROJÍM. PŘI POUŽITÍ SEKAČKY UDRŽUJTE BEZPEČNOU VZDÁLENOST.

Nepoužívejte sekačku, pokud jsou v okolí děti nebo jiné osoby. Pokud chcete zabránit kontaktu s nožem nebo zranění odhozeným předmětem, zajistěte, aby při provozu sekačky nebyly v jejím okolí žádné osoby. Když je sekačka v provozu, postarejte se o to, aby všechny osoby, především děti, a domácí zvířata zůstaly v domě. Pokud do prostoru sekání vstoupí jakákoliv osoba, vypněte sekačku.



VAROVÁNÍ – ZABRAŇTE ZRANĚNÍM ODHOZENÝMI PŘEDMĚTY.

Postarejte se o to, aby všechny přihlízející osoby udržovaly při sekání vzdálenost nejméně 5 metrů od sekačky. Z prostoru určeného k sekání odstraňte všechny kameny, tyče, kabely, hračky nebo jiné předměty, které by mohly být zachyceny a odhozeny noží sekačky. Během provozu musí být na sekačce zavřené veškeré kryty a bezpečnostní zařízení musí být schopná provozu.



VAROVÁNÍ – ZABRAŇTE NEHODÁM/ZRANĚNÍM ZPŮSOBENÝM SEKACÍM ÚSTROJÍM.

Na sekačce se nesmí vozit děti. Sekačka není hračka.



VAROVÁNÍ

Než začnete provádět údržbu, vypněte sekačku.



VAROVÁNÍ

Před prací na sekačce nebo jejím zvedáním odstraňte zajišťovací zařízení.



VAROVÁNÍ – POUŽÍVEJTE POUZE ORIGINÁLNÍ NAPÁJECÍ ZDROJ

Neupravujte spoje napájecího zdroje! Používejte pouze originální napájecí zdroj dodávaný výrobcem se sekačkou nebo jako náhradní díl. Příslušné číslo dílu je uvedeno na štítku produktu. Použití neoriginálního napájecího zdroje může mít za následek požár nebo poškození základní stanice a sekačky.



K čištění sekačky nikdy nepoužívejte vysokotlakou myčku nebo jiné podobné zařízení. Voda může poškodit součásti a programovatelný ovladač sekačky. Displej vyčistěte vlhkým hadříkem.

3 Bezpečnostní funkce



VAROVÁNÍ

Sekačka je vybavena řadou integrovaných bezpečnostních funkcí. Proto je sekačka nebezpečné zařízení s ostrými čepeli, které mohou způsobit vážná zranění kohokoli, kdo s ní přijde do styku.

Proto je přísně zakázáno pohybovat se během sekání po trávníku.

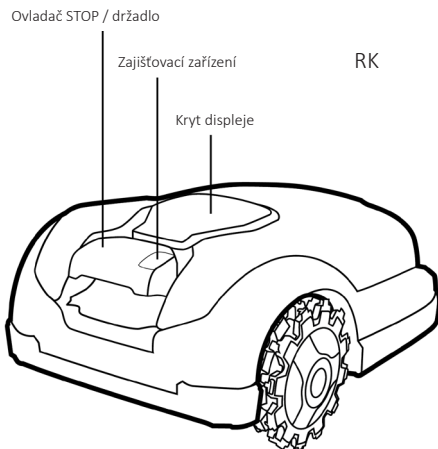
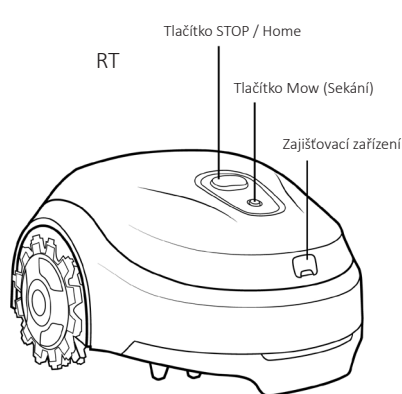

CZ

A. Dětská pojistka

Dětská pojistka zabraňuje neúmyslnému spuštění sekačky náhodným stisknutím jednoho z tlačítek. Sekačka se spustí pouze po stisknutí dvou tlačítek ve správném pořadí. Je nutné aktivovat funkci dětské pojistky, pokud se mohou do styku se sekačkou dostat děti mladší 6 let.

B. Ochrana proti krádeži (zajišťovací zařízení chráněné kódem)

Systémová funkce na ochranu proti krádeži brání nepovolaným osobám v používání nebo ovládní sekačky bez zadání platného kódu. Sekačka vás vyzve k zadání čtyřmístného kódu, který si nastavíte jako svůj osobní bezpečnostní kód (u modelů RT je k dispozici pouze v mobilní aplikaci). Výrazně doporučujeme aktivovat tuto funkci, zabráníte tak používání sekačky dětmi nebo osobami, které nejsou seznámeny s jejím používáním.

C. Senzor zvednutí

Pokud sekačku ručně zvedáte ze země, zastaví se její chod a otáčení nože za dvě (2) sekundy.

D. Senzor náklonu

Pokud sekačku nakloníte do svislé polohy a šikmo, zastaví se její chod a otáčení nože za dvě (2) sekundy.

E. Senzor překážky

Sekačka dokáže za provozu rozpoznat překážky, které jí stojí v cestě. V případě srážky s překážkou zastaví sekačka pohyb v příslušném směru, odjede od překážky opačným směrem a otáčení nože se zastaví za dvě (2) sekundy.

F. Rychlé zastavení

Stisknutím červeného ovladače STOP (modely RT) a/nebo jeho vytažením (modely RK/XR5) kdykoli během provozu se sekačka a nože zastaví během dvou (2) sekund.

CZ

G. Odnímatelné zajišťovací zařízení

Vytažením zajišťovacího zařízení zabráníte dalšímu provozu sekačky. Zajišťovací zařízení je nutné vytáhnout před každým zvedáním sekačky a prováděním jakékoli její údržby.

H. Základní stanice / Koncový spínač a obvodový drát

Sekačku nelze uvést do provozu, když není obvodový drát nainstalován a aktivován pomocí základní stanice/koncového spínače. V případě ztráty signálu obvodového drátu přestane sekačka pracovat.

Příloha A – Pokyny pro výměnu akumulátoru

Modely RK / XR5

1. Vyměňte zajišťovací zařízení.
2. Vypněte sekačku podržením tlačítka GO (Spustit) na 2 sekundy.
3. Vložte klíč do zámku a otočte ho o 90° doleva, pak vytáhněte kryt do poloviny, až se zastaví.
4. Otočte klíč zpátky o 45° a vytáhněte kryt zcela nahoru.
5. Odpojte akumulátor od sítě.
6. Stiskněte západku v prostoru pro akumulátor a vyjměte akumulátor.

Modely RT

1. Vyměňte zajišťovací zařízení.
2. Vypněte sekačku podržením tlačítka Mow (Sekání) na 2 sekundy.
3. Nastavte sekací sestavu do nejnižší polohy.
4. Používejte ochranné rukavice.
5. Otočte robota vzhůru nohama a zakryjte nůž nástrojem RoboTool.
6. Zvedněte sekací sestavu a umístěte pod ní podložku.
7. Použijte křížový šroubovák a vyšroubujte oba šrouby, které drží kryt.
8. Postavte robota na kola a odstraňte kryt.
9. Odpojte akumulátor od sítě a vyjměte akumulátor uvolněním západek.

CZ

Első a biztonság

FONTOS!

HASZNÁLAT ELŐTT OLVASSA EL FIGYELMESEN EZT A ÚTMUTATÓT ÉS AZ ABBAN LÉVŐ BIZTONSÁGI TUDNIVALÓKAT. ŐRIZZE MEG KÉSŐBBI FELHASZNÁLÁSRA

- 1 Útmutatások a biztonságos használathoz**
- 2 Szimbólumok meghatározásai**
- 3 Biztonsági funkciók**

A melléklet - Akkumulátorcserére vonatkozó utasítások

A termék egy automata robotfűnyíró, amely újratölthető lítiumion-akkumulátorról üzemel és töltőállomással rendelkezik.

A fűnyíró automatikusan elindul a töltőállomásról, lenyírja a fűvet, majd töltés céljából visszatér az állomásra.

A fűnyíró számára egy előre telepített és a töltőállomáshoz csatlakoztatott határolókábel határozza meg a határokat („virtuális kerítés”). Ezt a gyep széle és olyan tárgyak körül kell lefektetni, amelyeket a fűnyírónak ki kell kerülnie.

A fűnyíró a (határolókábel által definiált) munkaterületen belül véletlenszerűen mozog.

A fűnyíró Bluetooth és GSM rádiómodulokkal rendelkezik (egyes modelleknél).



Gyermekek nem helyezhetik üzembe a fűnyírót. A gyermekeket mindig felügyelni kell.

Ez az útmutató tartalmazza a 2006/42/EK és 2014/53/EU irányelv szerinti eredeti gyártói utasításokat. Ezek adott esetben olyan modelleket írnak le, amelyek nem kaphatók az Ön országában.

Az útmutató használatakor vegye figyelembe a következőket.

A fűnyíró első és hátsó része:

Az első rész a (piros) STOP gombbal szemközti oldal. Ez a fűnyíró mozgásiránya, és itt található a nem kormányzott kerekek.

A hátsó rész az, ahol a (piros) STOP gomb és a hajtókerekek találhatóak.

A bal és jobb irány a fűnyíró hátsó része mögött állva, az első rész felé nézve van definiálva.

Biztonsági tudnivalók



VESZÉLY

Olyan veszélyes helyzeteket ír le, amelyek halált vagy súlyos sérülést okoznak, ha nem kerülik el őket.



FIGYELMEZTETÉS

Olyan veszélyes helyzeteket ír le, amelyek halált vagy súlyos sérülést okozhatnak, ha nem kerülik el őket.



VIGYÁZAT

Olyan veszélyes helyzeteket ír le, amelyek kisebb vagy enyhe sérüléseket, illetve anyagi károkat és/vagy a termék károsodását okozhatják, ha nem kerülik el őket.



A termék helyes használatára és a lehetséges üzemzavarok elkerülésére vonatkozó információkat tartalmaz.

HU

Fontos biztonsági információk



FIGYELMEZTETÉS

Az Ön felelőssége, hogy:

- a fűnyíró használatát kizárólag olyan személyeknek engedélyezze, akik elolvasták, megértették és betartják az ebben az útmutatóban és a fűnyíron található figyelmeztetéseket és utasításokat.
- tájékoztassa szomszédjait, hogy robotfűnyírót használ, és megsérülhetnek, ha annak üzeme közben a gyepre lépnek.



VESZÉLY

A tápegységet mindig olyan fedett, időjárás ellen védett csatlakozóaljzathoz csatlakoztassa, amely maximum 30 mA kioldási áramú áram-védőkapcsolóval (FI relével) van biztosítva. Tartsa be az elektromos rendszerekre vonatkozó helyi előírásokat.



FIGYELMEZTETÉS

Várja meg, hogy a vágóasztalban lévő vágókés teljesen nyugalmi állapotba kerüljön, mielőtt felemelné vagy megdöntené a fűnyírót, illetve hozzáérne a vágóasztalhoz.



VESZÉLY

Az áramkábel cserélni tilos! Ha megsérül a kábel, az egész tápegységet ki kell cserélni. Ne csatlakoztasson sérült áramkábel az áramellátáshoz, illetve ne érintse meg a sérült kábelt, mert áramütés érheti.

A károk megelőzése érdekében gondoskodjon róla, hogy ne legyenek kábelek a fűnyíró alatt.



VIGYÁZAT

Zivatar esetén válassza le a határolókábelt a töltőállomásról, és húzza ki a tápegységet a csatlakozóaljzathoz.



Útmutatások a biztonságos használathoz

A. Általános információk

1. A fűnyíró összeszerelése és üzembe helyezése előtt olvassa el, értse meg és tartsa be a fűnyíróra vonatkozó, valamint a kézikönyvben, illetve kézikönyvekben található összes utasítást. Őrizze meg ezt a kézikönyvet egy biztonságos helyen a későbbi rendszeres utánolvasás, valamint a pótalkatrészek rendelése céljából.
2. Ismerkedjen meg az összes vezérlőelemmel és sajátítsa el azok szabályszerű kezelését.
3. Az Ön felelőssége tájékoztatni szomszédjait, hogy mostantól robotfűnyírót használ, és megsérülhetnek, ha annak üzeme közben a gyepre lépnek.
4. Ha a gyepe nyitott az utca és/vagy a szomszéd telek felé, akkor jelen kell lennie fűnyírás közben, hogy megakadályozza, hogy mások üzem közben hozzáérjenek a fűnyíróhoz. Ehelyett el is kerítheti a gyepe, hogy idegenek ne léphessenek a gyepe fűnyírás közben.
5. Soha ne engedje, hogy 14 éven aluli gyermekek üzembe helyezték a fűnyírót a távirányító mobilalkalmazással. A 14 évesnél idősebb gyermekeknek el kell olvasniuk és meg kell érteniük a fűnyíróra vonatkozó, valamint az ebben a kézikönyvben található, a biztonságos használatra vonatkozó utasításokat és útmutatókat, továbbá egy felnőttnek be kell tanítania és felügyelnie kell őket.
6. Soha ne engedje, hogy gyermekek, korlátozott fizikai, érzékszervi vagy szellemi képességekkel rendelkező, illetve az utasításokat nem ismerő személyek kezeljék ezt a készüléket.
7. Az ebben a kézikönyvben nem tárgyalt helyzetekben a legjobb tudása és meggyőződése szerint járjon el. Kérdések esetén forduljon az ügyfélszolgálati képviselőhöz.
8. A fűnyíró egy precíziós, motorüzemű készülék, nem játékszer. Emiatt mindig rendkívül óvatosan járjon el. Ezt a fűnyírót egyetlen feladat elvégzésére terveztük, mégpedig fűnyírásra. Semmilyen más célra ne használja.

B. Előkészületek üzembe helyezés előtt

HU



ELSŐ HASZNÁLAT ELŐTT GYŐZŐDJÖN MEG RÓLA, HOGY A TERMÉK 48 ÓRÁN KERESZTÜL A TÖLTŐN VOLT.

1. Győződjön meg róla, hogy a határolókábelt az Első lépések című kézikönyv utasításai szerint telepítették.
2. Alaposan ellenőrizze a területet, ahol a fűnyírót használni fogja. Távolítsa el minden követ, fadarabot, kábelt, játékszert és egyéb idegen tárgyat, amely kárt okozhat a vágóasztalban, vagy amelyet felkaphat és elrepíthet a vágóasztal. Az elrepített tárgyak súlyos sérüléseket okozhatnak.
3. Gondoskodjon róla, hogy mindenki, különösen a gyermekek és a háziállatok, a házban maradjon, amíg a fűnyíró üzemel. Állítsa le a fűnyírót, ha valaki a fűnyírási területre lép.
4. Zivatar esetén vigye védett területre a fűnyírót, és válassza le a tápegységről.

C. Használat



FIGYELMEZTETÉS

Üzem közben ne hagyja felügyelet nélkül a fűnyírót, ha gyermekek, más személyek vagy háziállatok lehetnek, illetve tartózkodhatnak a közelben.

1. A robotfűnyíró egy veszélyes motorüzemű készülék. A készüléket óvatosan használja, és vegye figyelembe a figyelmeztetéseket és biztonsági tudnivalókat.
2. Használat közben bekövetkező baleset vagy meghibásodás esetén azonnal nyomja meg a piros STOP vezérlőelemet.
3. Ne használja a fűnyírót, ha bármilyen biztonsági funkció vagy alkatrész sérült, elhasználódott vagy használhatatlan.
4. Mindig kapcsolja ki a fűnyírót a zárolókészülék eltávolításával, mielőtt felemelné a fűnyírót vagy eltávolítaná a késeket és/vagy a hajtókerekeket megakasztó tárgyakat, illetve bármilyen beállítást végezne. A zárolókészülék aktiválása megszakítja a hajtókerekhez és a vágóasztalhoz menő áramellátást.
5. Soha ne emelje fel, illetve szállítsa a fűnyírót, ha jár a motor vagy forog a vágókés. Csak akkor érjen a vágókéshez, ha az teljesen nyugalmi állapotba került.
6. A fűnyírót kizárólag fűnyírásra használja.
7. Soha ne kíséreljen meg áthidalni egy biztonsági berendezést, illetve eltávolítani egy védőberendezést vagy burkolatot. Ez sérüléseket okozhat a forgó vágókéssel való érintkezés miatt. Az érzékelők biztonsági berendezések.
8. A biztonsági érzékelő kapcsolása vagy a piros STOP vezérlőelem megnyomása után a vágókések még legalább két (2) másodpercig tovább forognak. Csak akkor érjen a vágóasztalhoz, ha megbizonyosodott róla, hogy a vágókés abbahagyta a forgást.
9. Ha a fűnyíró rendellenesen rezegni kezd, állítsa le a motort, és azonnal ellenőrizze annak okát. A rezgés általában egy problémára utal.
10. Szemei védelme érdekében mindig viseljen védőszemüveget távirányítóval való használat, illetve beállítási vagy javítási munkák közben. Az elrepített tárgyak visszapattanása súlyos szemsérüléseket okozhat.
11. Soha ne használja a fűnyírót, ha sérül valamelyik biztonsági berendezés, védőberendezés vagy burkolat. Ennek a figyelmeztetésnek a figyelmen kívül hagyása sérüléseket okozhat.
12. Tartsa távol a kezét és a lábát a forgó alkatrészekről és a vágóasztal aljától. Ha megérinti a vágókést, az levághatja a kezét vagy a lábát.
13. Ügyeljen a gödrökre, barázdákra, talajegyenetlenségekre, kövekre vagy egyéb rejtett tárgyakra. Az egyenetlen terep vagy a rejtett tárgyak balesetet okozhatnak. A magas fű elrejtetheti az akadályokat.
14. A fűnyírót normál, maximum 15 cm magas gyepréteg nyírására terveztük. Ne kísérelje meg szokatlanul magas fű (pl. legelő) nyírását.
15. A fűnyírót kizárólag csukott takarófedéllel használja.

16. A heti programot úgy állítsa be, hogy a fűnyírót akkor használja, amikor nem tartózkodnak személyek a gyepen. A megfelelő üzemi időszakok megtervezéséhez végezze el az egyszeri beállítási eljárást a fűnyíró képernyőjén (RK/XR5 modell) vagy a mobilalkalmazásban (RK/XR5/RT modell).
17. Ne csatlakoztasson sérült áramkábel az áramellátáshoz, illetve ne érintse meg a sérült kábelt, ha az nincs leválasztva az áramellátásról, mert áramütés érheti.
18. A károk megelőzése érdekében gondoskodjon róla, hogy ne legyenek kábelek a fűnyíró alatt. A sérült áramkábel áramütést okozhat. Húzza ki a hálózati csatlakozódugót a csatlakozóaljzatból, ha megsérült vagy összegabalyodott a kábel.
CSAK AZUTÁN ÉRJEN A KÁBELHEZ, HOGY LEVÁLASZTOTTA AZT AZ ÁRAMELLÁTÁS RÓL.
Ha kültéren van elhelyezve a tápegység, akkor a tűzveszély elkerülése érdekében ne használja és ne váltsa le azt 0 °C alatti és 40 °C feletti hőmérsékletnél.
19. A fűnyírót csak akkor irányítsa kézzel, ha az látótávolságon belül van. Tartson 6 méteres távolságot a kézzel irányított fűnyírótól.
20. Ne becsülje túl magát, mindig őrizze meg egyensúlyát, és részüknél mindig nézzen a lába elé; a gép használata közben mindig lassan menjen, ne szaladjon.

D. Gyermekek

1. A tragikus balesetek elkerülése érdekében mindig meg kell győződnie róla, hogy nincsenek gyermekek a gyepen. A gyermekeket gyakran vonzza a fűnyíró és a fűnyírási tevékenység. A veszélyekkel azonban nincsenek tisztában. Soha ne feltételezze, hogy a gyermekek ott maradnak, ahol utoljára látta őket. Soha ne feltételezze, hogy a gyermekek távolságot tartanak a fűnyírótól fűnyírás közben.
2. Gondoskodjon róla, hogy a mindenki, különösen a gyermekek és a háziállatok, a házban és egy felnőtt felügyelete alatt maradjon, amíg a fűnyíró üzemel. Kapcsolja ki a fűnyírót, ha valaki a fűnyírási területre lép.
3. Legyen éber, és kapcsolja ki a fűnyírót, ha gyermekek vagy mások a fűnyírási területre lépnek.
4. Ne hagyja, hogy a gyermekek ráüljenek a fűnyíróra. Az nem játékszer.
5. Soha ne engedje, hogy a gyermekek a gyepen játsszanak, miközben a fűnyíró használatban van. Tanítsa meg gyermekeinek, hogy a fűnyíró veszélyes, és távol kell tartaniuk magukat tőle.
6. Soha ne engedje, hogy 14 éven aluli gyermekek üzembe helyezték a fűnyírót a távirányító mobilalkalmazással. A 14 évesnél idősebb gyermekeknek el kell olvasniuk és meg kell érteniük a fűnyíróra vonatkozó, valamint az ebben a kézikönyvben található, a biztonságos használatra vonatkozó utasításokat és útmutatókat, továbbá egy felnőttnek be kell tanítania és felügyelnie kell őket.

E. Szállítás

A fűnyíró mozgatása vagy szállítása előtt végezze el a következő lépéseket:

1. Nyomja vagy húzza meg a piros STOP vezérlőelemet a fűnyíró leállításához.
2. A fűnyíró egyik helyről a másikra vezetéséhez a (mobilalkalmazáshoz tartozó) távirányító funkciót használhatja.
3. Ha úgy dönt, hogy kézben viszi a fűnyírót:
 - RK/XR5 modellek esetén: Kapcsolja ki a fűnyírót a fűnyíró felső részén lévő takarófedél alatti „OFF” gomb megnyomásával. A piros STOP vezérlőelem szállítófogantyúvá válik.
 - RT modellek esetén: Kapcsolja ki a fűnyírót az „OFF” gomb megnyomásával. Emelje fel a fűnyíró a szállítófogantyú segítségével.
4. Mindig úgy hordozza, hogy ne Ön felé nézzenek a vágókések. Ügyeljen arra, hogy a fűnyíró felemelésekor vagy szállításakor ne érjen hozzá a vágókés éléhez.

F. Távírányítás

1. Olvassa el a letölthető mobilalkalmazáshoz tartozó külön felhasználói kézikönyvet. Tartsa be az ott szereplő figyelmeztetéseket és utasításokat.
2. Mindig a mobilalkalmazás utasításainak megfelelően használja a fűnyírót, és tartsa magát távol a fűnyírótól.
3. Fűnyírás közben tartson biztonsági távolságot a fűnyírótól. Mindig állítsa le a fűnyírást, mielőtt bármilyen okból megközelítené a fűnyírót.
4. Legyen különösen óvatos, ha a fűnyíró az Ön irányába halad.
5. Csak nappali fényben vagy jó mesterséges megvilágítás mellett használja a fűnyíró távírányítóját, és kerülje a nedves fűvön való használatot.
6. Soha ne használja a fűnyíró távírányítóját mezítláb, szandálban vagy csúszós (pl. vászon) cipőben. Mindig viseljen strapabíró lábbelit és hosszú nadrágot. Rézsű nyírása közben ügyeljen a stabil állásra.

G. Akkumulátorok

1. Kizárólag eredeti vagy a gyártó által jóváhagyott akkumulátorokat használjon. Az akkumulátorok cikkszámai a „További információk” című füzetben található.
2. Ne nyissa fel, ejtse le vagy sértse fel a lezárt akkumulátorcsomagot. Ne használja az akkumulátort szemmel látható hiányosságok vagy alakváltozások esetén, ha sérült vagy felpúposodott.
3. **NE PRÓBÁLJA MEGJAVÍTANI VAGY MÓDOSÍTANI AZ AKKUMULÁTOROKAT!** A javítási kísérletek súlyos sérüléseket okozhatnak robbanás vagy áramütés miatt. A kifolyó elektrolit korróziót okoz és mérgező.
4. Ne próbálja meg eltávolítani vagy megsemmisíteni az akkumulátor alkatrészeit.
5. Az akkumulátorcsomag elektrolitot tartalmaz. Ha elektrolit szivárog az akkumulátorcsomagból, a következőket kell tenni:
 - Bőrrel való érintkezés esetén: Azonnal mossa le az érintett területet vízzel és szappannal.
 - Szemmel való érintkezés esetén: Azonnal öblítse ki a szemét bő vízzel legalább 15 percen keresztül. Ne dörzsölje.
 - Forduljon orvoshoz.
6. Ne dobja tűzbe az akkumulátorcsomagot. A cella felrobbanhat.
7. Az akkumulátor akkor tölthető fel, ha megfelelően csatlakoztatva van a fűnyíróhoz. Mindig a fűnyíróhoz mellékelt tápegységet használja. A szakszerűtlen használat áramütést, túlmelegedést vagy tüzet okozhat.
8. Az akkumulátort kizárólag a mindenkori robotfűnyíró áramellátására használja. Az akkumulátornak egy másik termék áramellátására való használata rendkívül veszélyes.
9. A környezet védelme érdekében vegye figyelembe az akkumulátorok helyes ártalmatlanítására vonatkozó törvényeket és előírásokat. További információk a jelen felhasználó kézikönyv „Akkumulátorok ártalmatlanítása” című részében található.
10. Az akkumulátor cseréjekor ne feledje helyesen csatlakoztatni az akkumulátor csatlakozóját. Az akkumulátor pólusainak felcserélése az akkumulátor és a fűnyíró károsodását okozhatja.

H. Működtetés részűn

1. Részűkűn különűsen óvatűsnak kell lenni. Ha úgy érzi, hogy egy részűn nem képes tartani a nyomvonalat a fűnyírű, akkor az túl meredek a fűnyírűshoz. A nedves fű csűkkenti a tapadást, és a fűnyírű részűn való csűszűkálását okozhatja. Ez sűlyűs sérűléseket vagy anyagi károkat okozhat.
2. A biztonság érdekében mérje meg a részűkű meredeksűgét, mielőtt lejtűkűn használná a fűnyírűt. A fűnyírűsi terűletek kijelűlése, valamint a fűnyírű lejtűs vagy dombos terűleten való használata elűtt használnjon lejtűsmérűt. Alejtűstokostelefonos mobilalkalmazásűk is megmérheti. Ha a határolókábelnél lévű részű lejtűse nagyobb mint 17 fok (30%), az RT modellek kicsűszűkhatnak a fűnyírűsi terűletbűl. RK/XR5 modellek 24 fok (45%) esetén csűszűkhatnak ki a fűnyírűsi terűletbűl.
3. RT modellekkel ne nyírjon fűvet 17 foknál (30%-nál) meredekebb, RK/XR5 modellekkel 24 foknál (45%-nál) meredekebb lejtűsű részűkűn.
4. Semmiképp se használja a fűnyírűt, ha kétsűgei vannak a tapadást vagy a stabilitást illetűen. Mindig ellenűrizza a fűnyírűsi felűletet. A felbillenű vagy lezuhanű fűnyírű sűlyűs sérűléseket vagy anyagi károkat okozhat.
5. Tartson legalább 1,2 méter távolságot szakadékoktűl, árkoktűl, részűkűtűl vagy vizek szűlétűl, ezzel biztosítva azt, hogy a fűnyírű ne hagyhasssa el a fűnyírűsi terűletet. Ez a fűnyírű károsodásához vagy sűlyűs sérűlésekhez vezethet.

I. Karbantartás és speciális utasítások

1. Gondoskodjon a fűnyírű működűképes állapotban tartásáról. Cserélje ki az elkopott, sérűlt vagy meghibásodott alkatrészeket. Az akkumulátorok, kések és tápegysűgeek gyártűi cikkszűmai a „További információk” című felűtben találhatóak.
2. A sűlyűs sérűlések érdekében semmilyen módon ne módosítsa a fűnyírűt.
3. A vágűkésűk igen élesek. A kés cserűje esetén tekerje be egy ronggyal a kűst, vagy viseljen kesztyűt, és legyen rendkűvűl óvatos.
4. Mindig kapcsolja ki a fűnyírűt a zárolókészűkű eltávolításával, mielőtt karbantartást vagy ellenűrzést végezne a fűnyírűn, vagy eltávolítaná a késeket és/vagy a hajtűkerekeket megakasztű tárgyakat. Soha ne kísűreljen meg űzem közben karbantartási vagy beállításű munkákat végezni a fűnyírűn. Tisztítás, javítás vagy ellenűrzés elűtt gyűzűdjűn meg róla, hogy a vágűkés és minden mozgű alkatrés� nyugalmű állapotban van.
5. A vágűkésnek a piros STOP vezűrlűelem megnyomása után teljesen meg kell állnia két (2) másodpercen belűl. Ha úgy hallja, hogy a kés két (2) másodpercen belűl nem állt meg, akkor a további használat elűtt egy felhatalmazott űgyűfűszűlgálattal kell ellenűrízteni a fűnyírűt.
6. Soha ne használjon nagy nyomásű mosűt vagy víztűmlűt a fűnyírű tisztításához. A víz károsíthatja a részegysűgeket és a programozható vezűrlűst. A képernyű tisztítására nedves kendűt használjon.
7. Szemrevételezűssel ellenűrizza a kűst károsodások szempontjából (pl. túlzott kopás, deformálódások, repedések). A kűst csak a gyártű által jűvűahagyott eredeti (OEM) kűsre cserűlje ki. A gyártű által jűvűahagyott nem eredeti kűsek nem illeszkednek megfelelűen, és adott esetben veszűlyeseek lehetnek.
8. Az OEM-specifikációkat nem teljesítű pűtalkatrészek használata hátrányosan befolyásolhatja a teljesítűkűpessűget és a biztonságot.
9. Kapcsolja ki a fűnyírűt, ha az idegen testbe űtkűzik vagy elakad. Alaposan ellenűrizza a fűnyírűt sérűlések szempontjából. A fűnyírű űjbűl űzembe helyezese elűtt hárítsa el a kárt.
10. Gyermekek játszűterűlete, vízfűletek, szakadékok vagy kűzutak kűzelében helyezzen el egy legalább 15 cm magas, merev peremet a határolókábel kiegészítűseként, ami megakadályozza, hogy a fűnyírű elhagyja a fűnyírűsi terűletet.
11. Ha nyitott kertben vagy nyilvános helyen használja a fűnyírűt, akkor annak telepítűse után figyelmeztetű táblákat kell elhelyezni a fűnyírűsi terűletek kűrűl a kűvetkezű felirattal: „Automata

fűnyíró! Tartsa magát távol a géptől! Felügyelje a gyermekeket!”

12. Szükség esetén tisztítsa meg vagy cserélje ki a biztonsági és tájékoztató matricákat.

J. Téli tárolás

Fűnyíró

Teljesen töltsse fel a fűnyírót a töltőállomáson. Kapcsolja ki a készüléket. Tisztítsa meg a fűnyírót, és tárolja száraz helyen, 0 °C feletti környezeti hőmérsékleten.

Töltőállomás

A töltőállomás téli tárolására nem vonatkoznak speciális utasítások. Télen is a gyepen hagyható.

Javasoljuk, hogy télre válassza le a tápegységet az áramhálózatról.

Éves karbantartás

A fűnyíró jó és biztonságos állapotának megőrzése érdekében azt javasoljuk, hogy a téli tárolás előtt és után vigye el a fűnyírót egy hivatalos márkakereskedőhöz karbantartás céljából.

Az éves karbantartás terjedelme a szolgáltatótól függően eltérő lehet, és a következő intézkedéseket foglalhatja magában részben vagy egészben: a fűnyíró alkatrészeinek és a vágóasztal megtisztítása, ellenőrzés kopott alkatrészek szempontjából és azok cseréje (például kések, kerekek és más mozgó alkatrészek), a fűnyíró funkcióinak és biztonsági részegységeinek tesztelése, az akkumulátor ellenőrzése és a legújabb, esetleg új képességeket vagy funkciókat is tartalmazó szoftververzió feltöltése.

k. A termék élettartamának vége

1. Élettartama végén a fűnyírót és tartozékait szakszerűen kell ártalmatlanítani, hogy az elektromos és elektronikai hulladék ne kerüljön a hulladéklerakóba és hogy óvja a környezetet. Az ártalmatlanítási rendelkezésekről a helyi hulladékkezelő cégnél vagy az önkormányzatnál tájékozódhat. Sok önkormányzat külön hulladékgyűjtő szigeteket jelöl ki a hulladékok, például akkumulátorok és elektronikus készülékek számára.
2. Ne dobja az akkumulátorcsomagot vagy a fűnyírót a kommunális hulladékba.
3. Ne dobja tűzbe az akkumulátorcsomagot.
4. A külön ártalmatlanítási és újrahasznosítási törvényekről és előírásokról a helyi és törvényi előírásokból tájékozódhat. Az ártalmatlanítási utasításokkal kapcsolatos információk a „Rövid áttekintés” című rész végén található.
5. Az akkumulátor eltávolításához le kell választani a fűnyírót a töltőállomásról;
6. Az ártalmatlanítás előtt el kell távolítani az akkumulátort a készülékből. Az akkumulátor kivételéhez kövesse az A mellékletben található utasításokat.
7. Az akkumulátort biztonságosan kell ártalmatlanítani.

2

Szimbólumok meghatározásai

Szimbólum Leírás



FIGYELMEZTETÉS – OLVASSA EL A KEZELÉSI KÉZIKÖNYV(EK)ET

A fűnyíró üzembe helyezése előtt olvassa el, értse meg és tartsa be a fűnyíróra vonatkozó, valamint a kézikönyvben, illetve kézikönyvekben található összes biztonsági tudnivalót és utasítást. Ennek be nem tartása súlyos sérüléseket vagy akár életveszélyt is okozhat. Őrizze meg ezt a kézikönyvet egy biztonságos helyen a későbbi rendszeres utánolvasás céljából.



VESZÉLY — ELŐZZE MEG A VÉGTAGOK LEVÁGÁSÁT

Tartsa távol a kezét és a lábát a vágóasztaltól. Ha megérinti a vágókést, az levághatja a kezét vagy a lábát.

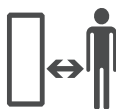

FIGYELMEZTETÉS – ELŐZZE MEG A VÁGÓASZTAL OKOZTA BALESETEKET/SÉRÜLÉSEKET. HASZNÁLAT KÖZBEN TARTSON BIZTONSÁGI TÁVOLSÁGOT A FŰNYÍRÓTÓL.

Ne nyírójn fűvet, ha gyermekek vagy mások vannak a közelben. Használat közben tartson távol más személyeket a fűnyírótól, hogy elkerülje a vágóasztal megérintését vagy az elrepített tárgyak okozta sérüléseket. Gondoskodjon róla, hogy mindenki, különösen a gyermekek és a háziállatok, a házban maradjon, amíg a fűnyíró üzemel. Kapcsolja ki a fűnyírót, ha valaki a fűnyírási területre lép.



FIGYELMEZTETÉS – ELŐZZE MEG AZ ELREPÍTETT TÁRGYAK OKOZTA SÉRÜLÉSEKET

Gondoskodjon róla, hogy a jelenlévő személyek legalább 5 méter távolságot tartsanak a fűnyírótól fűnyírás közben. Távolítson el minden követ, fadarabot, kábelt, játékszert és egyéb idegen tárgyat, amelyet felkaphat és elrepíthet a vágóasztal. A fűnyírót kizárólag zárt takarófedéllel, illetve üzemkész biztonsági berendezésekkel használja.



FIGYELMEZTETÉS – ELŐZZE MEG A VÁGÓASZTAL OKOZTA BALESETEKET/SÉRÜLÉSEKET

Ne hagyja, hogy a gyermekek rúljának a fűnyíróra. Az nem játékszer.



FIGYELMEZTETÉS

Kapcsolja ki a fűnyírót, mielőtt karbantartást végezne azon.



FIGYELMEZTETÉS

A fűnyírón való munkavégzés és annak felemelése előtt távolítsa el a zárolókészüléket.



FIGYELMEZTETÉS – CSAK AZ EREDETI TÁPEGYSÉGET HASZNÁLJA

Ne módosítsa a tápegység csatlakozóját! Kizárólag a gyártó által a fűnyíróhoz mellékelte vagy pótalkatrészként szállított eredeti tápegységet használja. Az alkatrészszám a terméken van feltüntetve, ezen a címkén. Nem eredeti tápegység használata miatt kigyulladhat vagy károsodhat a töltőállomás és a fűnyíró.



Soha ne használjon magasnyomású mosót vagy tömlőt a fűnyíró tisztításához. A víz károsíthatja a komponenseket és a programozható vezérlőkapcsolót. Nedves ronggyal törölje tisztára a kijelzőt.

3 Biztonsági funkciók



FIGYELMEZTETÉS

A fűnyíró számos beépített biztonsági funkcióval rendelkezik. A fűnyíró ugyanakkor egy éles késekkel rendelkező, veszélyes készülék, amely súlyos sérüléseket okozhat annak, aki megérinti.

Ezért fűnyírás közben szigorúan tilos a gyepen tartózkodni.

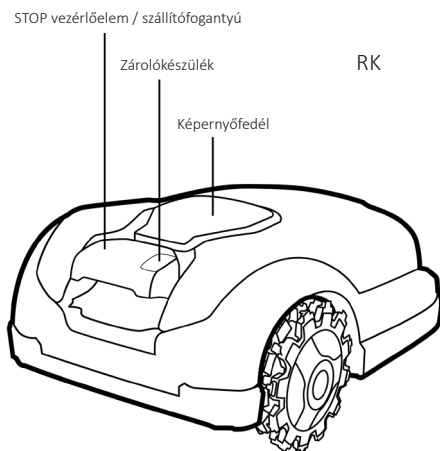
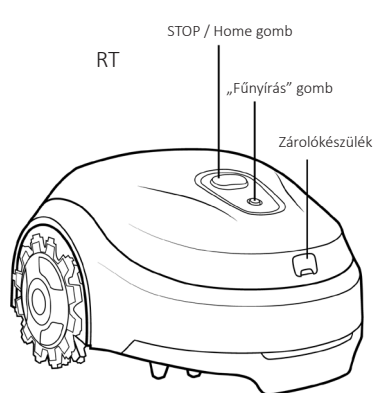

A. Gyermezkár

A gyermezkár megakadályozza a fűnyíró akaratlan használatát egy gomb véletlen megnyomása által. A készülék csak két gomb megfelelő sorrendben való megnyomásával helyezhető üzembe. A gyermezkárt be kell kapcsolni, ha 6 évesnél fiatalabb gyermekek kerülhetnek kapcsolatba a fűnyíróval.

B. Lopásgátló eszköz (kóddal védett zárolókészülék)

A lopásgátló eszköz megakadályozza a fűnyíró használatát és üzemeltetését mindazok számára, akik nem ismerik a kódot. A vezérlés egy tetszőleges négyjegyű kód megadására szólítja fel, amely biztonsági kódként szolgál (RT modellek esetében ez csak a mobilalkalmazás segítségével lehetséges). A funkció bekapcsolása erősen ajánlott annak megelőzése érdekében, hogy gyermekek vagy a fűnyíró kezelését nem ismerő személyek üzembe helyezhessék azt.

C. Emelésérzékelő

Ha kézzel felemelik a talajról a fűnyíró, két (2) másodpercen belül megáll a fűnyíró és a vágókés forgása.

D. Dőlésérzékelő

Ha függőleges vagy döntött helyzetbe kerül a fűnyíró, két (2) másodpercen belül megáll a fűnyíró és a vágókés forgása.

E. Akadályérzékelő

Üzem közben a fűnyíró érzékeli az útvonalán található akadályokat. Ha akadályba ütközik, nem mozog tovább az adott irányba, eltávolodik a tárgytól, és két (2) másodpercen belül megáll a fűnyíró és a vágókés forgása.

F. Gyorsleállító vezérlőelem

A piros STOP vezérlőelem fűnyírás közbeni lenyomása (RT model) és/vagy felhúzása (RK/XR5 model) két (2) másodpercen belül megállítja a fűnyíró és a vágóasztalt.

G. Levehető zárolókészülék

A zárolókészülék kihúzása megakadályozza a további fűnyírást. A fűnyíró felemelése és a karbantartási munkák elvégzése előtt húzza ki a zárolókészüléket.

H. Töltőállomás/határolókapcsoló és határolókábel

A fűnyíró nem használható, ha nincs telepítve határolókábel és azt nem kapcsolták be a töltőállomás/határolókapcsoló segítségével. A határolókábel jelének kikapcsolása esetén a fűnyíró megáll.

A melléklet - Akkumulátorcserére vonatkozó utasítások

RK / XR5 modell

1. Vegye ki a zárolókészüléket.
2. Kapcsolja ki a fűnyírót a Go gomb kb. 2 másodpercre való nyomva tartásával.
3. Helyezze be a kulcsot a rekeszbe, forgassa el 90°-kal balra, majd húzza fel félig az ajtót ütközésig.
4. Forgassa a kulcsot visszafelé 45°-kal, majd húzza fel teljesen az ajtót.
5. Válassza le az akkumulátort a hálózatról.
6. Az akkumulátor eltávolításához nyomja be az akkumulátorház reteszt.

RT modell

1. Vegye ki a zárolókészüléket.
2. Kapcsolja ki a fűnyírót a Mow gomb kb. 2 másodpercre való nyomva tartásával.
3. Állítsa a vágóasztalt a legalsó pozícióba.
4. Viseljen védőkesztyűt.
5. Állítsa a robotot a feje tetejére, majd takarja le a kést a RoboToollal.
6. Emelje meg a vágóasztalt, és helyezzen alá egy alátétet.
7. Távolítsa el a burkolat két csavarját egy keresztornyú csavarhúzóval.
8. Állítsa a robotot a kerekeire, és távolítsa el a burkolatot.
9. Válassza le az akkumulátort a hálózatról, majd vegye ki az akkumulátort a reteszek nyitásával.

Bezpieczeństwo przede wszystkim

WAŻNE!

PRZED ROZPOCZĘCIEM KORZYSTANIA Z PRODUKTU NALEŻY UWAŻNIE PRZECZYTAĆ NINIEJSZĄ INSTRUKCJĘ ZE WSZYSTKIMI ZASADAMI BEZPIECZEŃSTWA. ZACHOWAĆ DO WGLĄDU W PRZYSZŁOŚCI

- 1 Zasady bezpiecznej eksploatacji**
 - 2 Znaczenie symboli**
 - 3 Funkcje bezpieczeństwa**
- ## Załącznik A – Instrukcje dotyczące wymiany akumulatora

Niniejszy produkt to autonomiczna zrobotyzowana kosiarka zasilana z baterii litowo-jonowej umożliwiającej ponowne ładowanie. W skład produktu wchodzi stacja dokująca.

Kosiarka będzie samodzielnie wyjeżdżać ze stacji dokującej, kosić trawnik, a po skoszeniu wracać do stacji w celu naładowania akumulatora.

Przewód ograniczający, połączony ze stacją dokującą i układany przed pierwszym uruchomieniem, ustala granice („wirtualne ogrodzenie”) dla kosiarki. Układa się go wokół brzegów trawnika i przedmiotów, których kosiarka powinna unikać.

Kosiarka porusza się losowo w obrębie obszaru roboczego wyznaczonego przewodem ograniczającym.

Kosiarka wyposażona jest w moduły Bluetooth i GSM (w przypadku wybranych modeli).



Nie pozwalać dzieciom na uruchamianie kosiarki. Dzieci muszą być cały czas pod nadzorem dorosłych.

PL

Niniejsza dokumentacja obejmuje oryginalne instrukcje producenta na zasadach określonych w dyrektywach 2006/42/WE oraz 2014/53/UE. Mogą być w niej opisane modele niedostępne w danym kraju.

Podczas korzystania z niniejszej instrukcji należy stosować poniższą terminologię.

Przód i tył kosiarki:

Przód znajduje się po przeciwnej stronie od (czerwonego) przycisku STOP. Wskazuje on kierunek jazdy kosiarki. Są tam umieszczone koła pasywne.

Z tyłu znajdują się czerwony przycisk stop oraz koła napędowe.

Kierunek lewy i prawy określa się, stojąc za tylną częścią kosiarki i patrząc na przód urządzenia.

Zasady bezpieczeństwa



ZAGROŻENIE

Opisuje sytuacje, w których brak wyeliminowania ryzyka doprowadzi do śmierci lub poważnych urazów.



OSTRZEŻENIE

Opisuje sytuacje, w których brak wyeliminowania ryzyka może doprowadzić do śmierci lub poważnych urazów.



OSTROŻNIE

Opisuje sytuacje, w których brak wyeliminowania ryzyka może doprowadzić do lekkich lub niewielkich urazów, szkód rzeczowych lub uszkodzeń produktu.



Dostarcza informacje dotyczące prawidłowego korzystania z produktu i zapobiegania ewentualnym usterkom.

Ważne zasady bezpieczeństwa



OSTRZEŻENIE

Właściciel jest odpowiedzialny za:

- ograniczenie możliwości użytkowania niniejszej kosiarki wyłącznie do osób, które przeczytały ze zrozumieniem ostrzeżenia i wytyczne zawarte w tej instrukcji i wskazane na kosiarce oraz dbają o ich przestrzeganie.
- poinformowanie sąsiadów o posiadaniu zrobotyzowanej kosiarki, ostrzegając ich o możliwości doznania urazu w przypadku wejścia na trawnik w trakcie pracy urządzenia.



ZAGROŻENIE

Zasilacz zawsze powinien być podłączony do obwodu zasilania znajdującego się w pomieszczeniu i chronionego przed wpływem warunków atmosferycznych, zabezpieczonego wyłącznikiem różnicowo-prądowym z prądem wyzwalającym o wartości do 30 mA. Przestrzegać lokalnych wytycznych dotyczących instalacji elektrycznych.



OSTRZEŻENIE

Przed uniesieniem lub przechyleniem kosiarki oraz przed zbliżeniem się do noży należy odczekać do całkowitego wybiegu noży.



ZAGROŻENIE

Nie wolno wymieniać przewodu zasilania! W przypadku uszkodzenia przewodu wymienić cały zasilacz. Nie podłączać uszkodzonego przewodu do zasilania ani nie dotykać go. Może to spowodować porażenie prądem. Wszystkie przewody zasilania należy trzymać z daleka od spodu kosiarki, aby uniknąć ich uszkodzenia.



OSTROŻNIE

Podczas burzy odłączyć przewód ograniczający od stacji dokującej, a zasilacz od prądu.



Zasady bezpiecznej eksploatacji

A. Informacje ogólne

1. Przed przystąpieniem do montażu i użytkowania kosiarki należy przeczytać ze zrozumieniem wszystkie wytyczne wskazane na obudowie urządzenia i w instrukcji(-ach) oraz zadbać o ich przestrzeganie. Zachować niniejszą instrukcję w bezpiecznym miejscu, aby móc regularnie zaglądać do jej treści w przyszłości oraz zamawiać części zamienne.
2. Zapoznać się ze wszystkimi elementami sterującymi oraz ich prawidłowym działaniem.
3. Właściciel jest odpowiedzialny za poinformowanie sąsiadów o posiadaniu zrobotyzowanej kosiarki, ostrzegając ich o ryzyku doznania urazu w przypadku wejścia na trawnik w trakcie pracy urządzenia.
4. Jeśli trawnik jest nieogrodzony po stronie ulicy lub sąsiadów, właściciel musi być obecny podczas pracy kosiarki, aby uniemożliwić innym dostęp do urządzenia w trakcie pracy. Alternatywnie należy ogrodzić trawnik, aby inne osoby nie miały do niego dostępu podczas pracy urządzenia.
5. Obsługi kosiarki za pomocą aplikacji zdalnego sterowania nie wolno powierzać dzieciom w wieku poniżej 14 lat. Dzieci od 14. roku życia powinny przeczytać ze zrozumieniem wytyczne i zapoznać się ze sposobami bezpiecznego postępowania opisanymi w niniejszej instrukcji oraz wskazanymi na kosiarce, a także powinny zostać przeszkolone przez osobę dorosłą i obsługiwać kosiarkę pod jej nadzorem.
6. Obsługi kosiarki nie wolno powierzać dzieciom, osobom o ograniczonej sprawności fizycznej, sensorycznej lub umysłowej, lub osobom, które nie zapoznały się z niniejszymi zaleceniami dotyczącymi obsługi kosiarki.
7. W przypadku wystąpienia sytuacji nieprzewidzianych w treści niniejszej instrukcji należy postępować według najlepszej wiedzy popartej rozsądną oceną sytuacji. Aby uzyskać pomoc, należy skontaktować się z przedstawicielem działu obsługi klienta.
8. Kosiarka jest precyzyjnym urządzeniem zasilanym elektrycznie, nie służy do zabawy. W związku z tym należy zawsze zachować szczególną ostrożność. Opisywana kosiarka została zaprojektowana do wykonywania jednego zadania: koszenia trawnika. Nie należy jej używać do żadnych innych celów.

B. Przygotowania przed uruchomieniem

PL



PRZED PIERWSZYM UŻYCIEM UPEWNIĆ SIĘ, ŻE PRODUKT POZOSTAWIONO DO ŁADOWANIA NIEPRZERWANIE PRZEZ 48 GODZIN.

1. Sprawdzić poprawność i zgodność instalacji przewodu ograniczającego z wytycznymi w instrukcji obsługi: „Pierwsze kroki”.
2. Sprawdzić obszar, na którym ma pracować kosiarka. Usunąć wszelkie kamienie, kije, przewody, kości, zabawki i inne przedmioty mogące uszkodzić nóż lub zostać przez niego wyrzucone w powietrze. Wyrzucenie przedmiotów w powietrze może być przyczyną poważnych urazów.
3. Osoby postronne, dzieci i zwierzęta domowe powinny przebywać w domu podczas pracy kosiarki. Należy zatrzymać kosiarkę, gdy ktokolwiek znajdzie się w strefie jej pracy.
4. W przypadku zagrożenia burzą z wyładowaniami elektrycznymi należy schować kosiarkę w bezpiecznym miejscu i odłączyć przewód zasilający.

C. Obsługa



OSTRZEŻENIE

Nie zostawiać kosiarki bez nadzoru, jeśli wiadomo, że w pobliżu znajdują lub mogą znajdować się zwierzęta domowe, dzieci lub inne osoby.

1. Zrobotyzowana kosiarka jest niebezpiecznym narzędziem napędzanym silnikiem. Zachować ostrożność podczas obsługi urządzenia i przestrzegać wszystkich ostrzeżeń i zasad bezpieczeństwa.
2. W razie wypadku lub awarii podczas pracy należy natychmiast nacisnąć czerwony wyłącznik STOP.
3. Nie dopuścić do pracy kosiarki w przypadku uszkodzenia jakichkolwiek zabezpieczeń lub części, bądź ich zużycia lub niezdolności do pracy.
4. Przed uniesieniem kosiarki, usunięciem zatoru w pobliżu noży lub kół napędowych lub podjęciem jakichkolwiek ustawień, wyłączyć kosiarkę usuwając mechanizm blokujący. Aktywacja mechanizmu blokującego powoduje odcięcie zasilania od koła napędowego i noża.
5. Nie wolno podnosić ani przenosić kosiarki, gdy obracają się jej koła lub nóż. Nie dotykać noża, dopóki nie przestanie się obracać.
6. Nie używać kosiarki do żadnych innych celów poza koszeniem trawnika.
7. Nigdy nie próbować obchodzić zabezpieczeń ani usuwać osłon lub pokryw. Mogłoby to spowodować urazy w wyniku kontaktu z obracającym się nożem. Czujniki pełnią funkcję elementów bezpieczeństwa.
8. Nóż w dalszym ciągu obraca się przez maksymalnie dwie (2) sekundy po uruchomieniu czujnika bezpieczeństwa lub naciśnięciu czerwonego wyłącznika STOP. Nóż można dotknąć dopiero po upewnieniu się, że się nie porusza.
9. W przypadku wystąpienia nietypowych drgań kosiarki, zatrzymać silnik i poszukać przyczyny. Drgania zwykle sygnalizują wystąpienie problemu.
10. Dla zabezpieczenia oczu zawsze nosić okulary ochronne podczas zdalnej obsługi oraz wykonywania wszelkich regulacji lub napraw. Przedmioty wyrzucone w powietrze i odbite od innych powierzchni mogą spowodować poważne urazy oczu.
11. Nie wolno obsługiwać kosiarki w przypadku uszkodzenia zabezpieczeń, osłon lub pokryw. Zignorowanie tego ostrzeżenia może spowodować urazy.
12. Nie umieszczać dłoni ani stóp w pobliżu obracających się części ani pod zespołem koszącym. Kontakt z nożem (nożami) może spowodować odcięcie dłoni i stóp.
13. Uważać na dziury, bruzdy, wyboje, kamienie lub inne ukryte objekty. Nierówny teren lub ukryte objekty mogą być przyczyną wypadków. W wysokiej trawie mogą znajdować się ukryte przeszkody.
14. Kosiarka jest zaprojektowana do koszenia zwykłych przydomowych trawników o wysokości nieprzekraczającej 15 cm. Nie próbować kosić wysokich traw (np. pastwisk).
15. Nie obsługiwać kosiarki, jeżeli kłapa pokrywy nie jest zamknięta.

16. Ustawić harmonogram tygodniowy w taki sposób, aby kosiarka pracowała wtedy, gdy obecność ludzi na trawniku jest mało prawdopodobna. Aby zaprogramować godziny pracy, należy postępować zgodnie z poleceniami jednorazowej konfiguracji na ekranie kosiarki (modele RK/XR5) lub za pomocą aplikacji mobilnej (modele RK/XR5/RT).
17. Nie podłączać uszkodzonego przewodu zasilającego do zasilania ani nie dotykać uszkodzonego przewodu przed odłączeniem od zasilania, ponieważ takie postępowanie może spowodować porażenie prądem.
18. Wszystkie przewody zasilania należy trzymać z daleka od spodu kosiarki, aby uniknąć ich uszkodzenia. Uszkodzony przewód zasilający może spowodować porażenie prądem. W przypadku uszkodzenia lub zaplątania przewodu, należy odłączyć wtyczkę AC od głównej sieci zasilającej.
NIE DOTYKAĆ PRZEWODU PRZED ODŁĄCZENIEM GO OD ZASILANIA.
W przypadku zewnętrznej instalacji elektrycznej AC/DC nie obsługiwać ani nie odłączać zasilania przy temperaturach poza zakresem od 0 do 40 stopni Celsjusza, aby uniknąć zagrożenia pożarowego.
19. Kosiarkę obsługiwać ręcznie wyłącznie wtedy, gdy jest w zasięgu wzroku. Podczas ręcznej obsługi zachować promień 6 metrów.
20. Nie ustawiać zbyt wysoko, zawsze utrzymywać równowagę i zadbać o przyczepność do podłoża na skarpach. Podczas obsługi urządzenia chodzić, nie biegać.

D. Dzieci

1. Aby uniknąć tragicznych wypadków, należy zawsze upewnić się, że na trawniku nie ma dzieci. Dzieci często są zainteresowane kosiarką i jej pracą. Nie rozumieją istniejących zagrożeń. Nigdy nie należy zakładać, że dzieci są w miejscu, w którym były widziane ostatnio. Nigdy nie należy zakładać, że dzieci będą trzymać się z daleka od kosiarki podczas jej pracy.
2. Osoby postronne, dzieci i zwierzęta domowe powinny przebywać w domu podczas pracy kosiarki, pod nadzorem osoby dorosłej. Kosiarkę należy zatrzymać, jeżeli ktokolwiek znajdzie się w strefie pracy urządzenia.
3. Zachować czujność i wyłączyć kosiarkę, jeżeli w strefie jej pracy znajdzie się dziecko lub osoba postronna.
4. Nigdy nie pozwalać dzieciom na siadanie na kosiarce. To nie jest zabawka.
5. Nie pozwalać dzieciom na zabawę na podwórku podczas pracy kosiarki. Poinstruować dzieci, że kosiarka jest urządzeniem niebezpiecznym, od którego muszą trzymać się z daleka.
6. Obsługi kosiarki za pomocą aplikacji zdalnego sterowania nie wolno powierzać dzieciom w wieku poniżej 14 lat. Dzieci od 14. roku życia powinny przeczytać ze zrozumieniem wytyczne i zapoznać się ze sposobami bezpiecznego postępowania opisanymi w niniejszej instrukcji oraz wskazanymi na kosiarce, a także powinny zostać przeszkolone przez osobę dorosłą i obsługiwać kosiarkę pod jej nadzorem.

PL

E. Transport

Przed przeniesieniem lub przetransportowaniem kosiarki wykonać następujące czynności:

1. Nacisnąć lub pociągnąć czerwony mechanizm wyłącznik STOP, aby zatrzymać kosiarkę.
2. Można użyć pilota zdalnego sterowania (dostępnego za pośrednictwem aplikacji mobilnej), aby przejechać kosiarką z jednego miejsca w inne.
3. Przy ręcznym przenoszeniu kosiarki
 - Modele RK/XR5: Wyłączyć kosiarkę, naciskając przycisk „WYŁ.” umieszczony pod drzwiami pokrywy w górnej części kosiarki. Czerwony wyłącznik STOP służy jako uchwyt do noszenia urządzenia.
 - W modelach RT: Wyłączyć kosiarkę, naciskając przycisk „WYŁ.”. Podnieść kosiarkę za uchwyt do jej przenoszenia.
4. Zawsze trzymać kosiarkę nożami z dala od ciała. Zachować ostrożność, aby uniknąć kontaktu z ostrą krawędzią noża podczas podnoszenia lub przenoszenia kosiarki.

F. Obsługa zdalna

1. Zapoznać się z osobną instrukcją obsługi dostarczoną wraz z aplikacją do pobrania. Postępować zgodnie ze wszelkimi ostrzeżeniami i wytycznymi zawartymi w instrukcji.
2. Zawsze obsługiwać kosiarkę zgodnie z wytycznymi w aplikacji, trzymając się z daleka od urządzenia.
3. Utrzymywać bezpieczną odległość od pracującej kosiarki. Przed zbliżeniem się do kosiarki (niezależnie od przyczyny) należy zawsze zatrzymać jej pracę.
4. Zachować szczególną ostrożność podczas jazdy kosiarki w kierunku osoby, która ją obsługuje.
5. Obsługiwać kosiarkę zdalnie tylko w świetle dziennym lub przy dobrym oświetleniu sztucznym, unikając pracy na mokrej trawie.
6. Nie wolno obsługiwać kosiarki zdalnie, gdy użytkownik ma bose stopy, założone sandały, ślizgające się lub lekkie obuwie (np. płócienne). Należy zawsze nosić mocne obuwie i długie spodnie. Zadbaj o stabilną pozycję na pochyłościach.

G. Akumulatory

1. Używać wyłącznie oryginalnych akumulatorów dostarczonych przez producenta. Numery katalogowe akumulatorów zostały podane w broszurze „Dodatkowe informacje”.
2. Zwrócić uwagę, aby zaplombowany akumulator nie był otwierany, nie upadł ani nie uległ uszkodzeniu. Nie używać akumulatora prezentującego widoczne wady, odkształcenia, uszkodzenia lub pęknięcia.
3. **NIE PRÓBOWAĆ SAMODZIELNIE NAPRAWIAĆ LUB MODYFIKOWAĆ AKUMULATORÓW!** Próby naprawy mogą skutkować poważnymi urazami w wyniku wybuchu lub porażenia prądem. W przypadku wycieku elektrolitu należy pamiętać, że jest on żrący i toksyczny.
4. Nie próbować usuwać ani niszczyć jakichkolwiek elementów akumulatorów.
5. Akumulator zawiera elektrolit. W przypadku wycieku elektrolitu z akumulatora podjąć następujące działania:
 - Kontakt ze skórą: umyć natychmiast zanieczyszczone obszary wodą i mydłem.
 - Kontakt z oczami: płukać oczy dużą ilością czystej wody przez co najmniej 15 minut. Nie przecierać.
 - Uzyskać pomoc lekarską.
6. Nie wrzucać akumulatorów do ognia. Ogniwo akumulatora może wybuchnąć.
7. Akumulator jest zaprojektowany tak, aby jego ładowanie odbywało się po zamontowaniu go we wnętrzu kosiarki i odpowiednim podłączeniu do niej. Zawsze korzystać z zasilacza dostarczonego z kosiarką. Nieprawidłowe użytkowanie może prowadzić do porażenia prądem, przegrzania lub wystąpienia pożaru.
8. Nie używać akumulatora do żadnych innych celów poza zasilaniem dedykowanej zrobotyzowanej kosiarki. Wymiana akumulatora w celu jego wykorzystania do zasilania innego produktu wiąże się z ogromnym niebezpieczeństwem.
9. Przestrzegać przepisów i regulacji dotyczących utylizacji akumulatorów w celu ochrony środowiska. Aby uzyskać dodatkowe informacje, należy zapoznać się z częścią „Utylizacja akumulatorów” w niniejszej instrukcji.
10. Podczas wymiany akumulatora upewnić się, że nowy akumulator jest podłączony prawidłowo. Odwrócenie biegunów akumulatora spowodować uszkodzenie akumulatora oraz kosiarki.

PL

H. Praca na skarpach

1. Podczas pracy na skarpach wymagana jest szczególna ostrożność. Jeżeli użytkownik ma wrażenie, że kosiarka nie zachowuje przyczepności na skarpcie, oznacza to, że teren jest zbyt stromy, aby kosić na nim trawę. Mokra trawa zmniejsza przyczepność i może prowadzić do ześlizgnięcia się kosiarki ze skarpy. Może to skutkować poważnymi urazami lub uszkodzonymi rzeczowymi.
2. Dla bezpieczeństwa należy przeprowadzić pomiary skarpy przed uruchomieniem na niej kosiarki. Zastosować urządzenie do pomiaru nachylenia przed ustaleniem stref koszenia lub obsługą kosiarki na terenie opadającym lub pagórkowatym. Do pomiaru skarp można również wykorzystać aplikacje mobilne. W przypadku skarpy obwodowej o nachyleniu powyżej 17 stopni (30%) modele RT mogą ześlizgnąć się poza strefę koszenia. W przypadku nachylenia 24 stopni (45%) modele RK/XR5 mogą ześlizgnąć się poza strefę koszenia.
3. Nie kosić trawnika na skarpach o nachyleniu powyżej 17 stopni (30%) w przypadku modeli RT oraz powyżej 24 stopni (45%) w przypadku modeli RK/XR5.
4. Nigdy nie uruchamiać kosiarki przy braku pewności co do przyczepności lub stabilności kosiarki. Zawsze zwracać uwagę na powierzchnię koszenia. Przechył lub przewrócenie urządzenia może spowodować poważne urazy lub szkody rzeczowe.
5. Utrzymywać dystans co najmniej 1,2 m od uskoków, rowów, nasypów lub nabrzeży, aby zapewnić pozostawanie kosiarki w strefie koszenia. W przeciwnym razie kosiarka mogłaby zostać uszkodzona lub spowodować poważne urazy.

I. Konserwacja oraz instrukcje specjalne

1. Utrzymywać kosiarkę w dobrym stanie technicznym. Wymieniać zużyte, uszkodzone lub wadliwe części. Numery katalogowe akumulatorów, noży i zasilaczy zostały podane w broszurze „Dodatkowe informacje”.
2. Nie dokonywać żadnych modyfikacji w kosiarce w celu uniknięcia poważnych urazów.
3. Noże kosiarki są ostre. Podczas wymiany noża owinąć go lub nosić rękawiczki i zachować szczególną ostrożność podczas pracy.
4. Przed rozpoczęciem konserwacji kosiarki, usuwania zatorów na jej nożach lub kołach napędowych lub przed poddaniem jej kontroli, zawsze wyłączyć zasilanie usuwając mechanizm blokady. Nigdy nie próbować przeprowadzać konserwacji lub ustawień podczas pracy kosiarki. Przed przystąpieniem do czyszczenia, naprawy lub inspekcji upewnić się, że nóż i wszystkie ruchome części są zatrzymane.
5. Ruch noża powinien całkowicie ustać w ciągu dwóch (2) sekund od naciśnięcia czerwonego wyłącznika STOP. Jeżeli użytkownik nie usłyszy, że nóż zatrzymał się w ciągu dwóch (2) sekund, kosiarkę należy przekazać do autoryzowanego serwisu.
6. Nie wolno czyścić kosiarki myjką ciśnieniową ani wężem. Woda może uszkodzić elementy oraz programowalny sterownik urządzenia. Do czyszczenia wyświetlacza używać wilgotnej szmatki.
7. Skontrolować wzrokowo nóż pod kątem uszkodzeń (np. nadmierne zużycie, wygięcie, pęknięcie). Nóż wymieniać wyłącznie na oryginalny nóż dostarczony przez producenta sprzętu (OEM). Nieoryginalnych noży nie można odpowiednio dopasować do urządzenia i ich użycie może być niebezpieczne.
8. Użycie części zamiennych niezgodnych ze specyfikacją OEM może być przyczyną nieprawidłowej pracy urządzenia i zagrażać bezpieczeństwu.
9. W przypadku zderzenia z przeszkodą lub zahaczenia o jakikolwiek obiekt należy zatrzymać kosiarkę. Dokładnie obejrzeć kosiarkę pod kątem ewentualnych uszkodzeń. Naprawić kosiarkę przed jej uruchomieniem i przystąpieniem do pracy.
10. W przypadku terenów znajdujących się w pobliżu placów zabaw, cieków wodnych, uskoków lub dróg

publicznych przewod ograniczający należy uzupełnić o sztywne obrzeże (drewniane/kamienne) o wysokości co najmniej 15 cm, aby uniemożliwić kosiarce wydostanie się poza strefę koszenia.

11. W przypadku instalacji i obsługi kosiarki w otwartym ogrodzie lub w miejscu publicznym umieścić wokół stref koszenia znaki ostrzegawcze o następującej treści: „Kosiarka automatyczna! Nie zbliżać się do urządzenia! Nie pozostawiać dzieci bez nadzoru!”
12. Czyścić lub wymieniać etykiety bezpieczeństwa i informacyjne stosownie do potrzeb.

J. Przechowywanie w zimie

Kosiarka

Naładować kosiarkę do pełna w stacji dokującej. Wyłączyć ją. Wyczyścić kosiarkę. Przechowywać ją w suchych pomieszczeniach w temperaturze otoczenia powyżej 0 °C.

Stacja dokująca

Nie ma szczególnych wytycznych dla przechowywania stacji dokującej w zimie. Można ją zostawić na trawniku przez okres zimowy.

Zaleca się odłączenie zasilacza w okresie zimowym.

Konserwacja roczna

Aby utrzymać kosiarkę w dobrym stanie, zaleca się oddanie jej do autoryzowanego dealera w celu wykonania przeglądu przed jej przechowaniem przez okres zimowy lub bezpośrednio po nim.

Konserwacja roczna może się różnić w zależności od dostawcy usług oraz obejmuje wszystkie lub niektóre z następujących czynności: czyszczenie części kosiarki i zespołu koszącego, sprawdzenie pod kątem zużytych części (takich jak noże, koła napędowe i inne części ruchome) i w razie potrzeby ich wymiana, testowanie funkcji kosiarki i elementów zabezpieczających, sprawdzenie akumulatora oraz wgranie najnowszej wersji oprogramowania, w miarę możliwości z nowymi funkcjami.

k. Zakończenie użytkowania produktu

1. Pod koniec okresu użytkowania kosiarkę i jej akcesoria należy odpowiednio zutylizować, aby zapobiec przedostawaniu się zużytego sprzętu elektrycznego i elektronicznego na wysypiska, a także chronić środowisko naturalne. Informacje o zasadach utylizacji odpadów można uzyskać w lokalnych zakładach utylizacyjnych lub w gminie. Wiele gmin zapewnia specjalne miejsca utylizacji akumulatorów i sprzętu elektronicznego.
2. Nie wyrzucać akumulatora ani kosiarki razem z nieposortowanymi odpadami komunalnymi.
3. Nie wrzucać akumulatorów do ognia.
4. Informacje o szczególnych przepisach prawnych i regulacjach dotyczących utylizacji i recyklingu odpadów można znaleźć w obowiązujących przepisach. Informacje o sposobie utylizacji można znaleźć w końcowej części „Skróconego przeglądu”.
5. Aby usunąć akumulator, należy odłączyć kosiarkę od stacji dokującej.
6. Przed utylizacją należy usunąć akumulator. Przestrzegać instrukcji o usuwaniu akumulatora według opisu w załączniku A.
7. Zapewnić bezpieczną utylizację akumulatora.

2

Znaczenie symboli

Symbol Opis



OSTRZEŻENIE — ZAPOZNAĆ SIĘ Z INSTRUKCJĄ (INSTRUKCJAMI) OBSŁUGI

Przed uruchomieniem kosiarki należy przeczytać ze zrozumieniem wszystkie zasady bezpieczeństwa i zalecenia w instrukcji (instrukcjach) oraz zadbać o ich przestrzeganie. Nieprzestrzeganie tych zaleceń może spowodować poważne urazy a nawet śmiertelne zagrożenie. Niniejszą instrukcję przechować w bezpiecznym miejscu do późniejszego, regularnego użycia.



ZAGROŻENIE — ZAPOBIEGANIE ODCIĘCIU KOŃCZYN

Nie zbliżać dłoni i stóp do mechanizmu tnącego. Kontakt z nożem może spowodować odcięcie dłoni lub stóp.



OSTRZEŻENIE — ZAPOBIEGANIE WYPADKOM/URAZOM SPOWODOWANYM PRZEZ MECHANIZM TNĄCY. PODCZAS PRACY NOŻA ZACHOWAĆ BEZPIECZNĄ ODLEGŁOŚĆ.

Nie kosić trawnika, gdy w pobliżu znajdują się dzieci lub inne osoby. Aby uniknąć obrażeń w wyniku kontaktu z nożem lub wyrzutu przedmiotów w powietrze, trzymać inne osoby z daleka od kosiarki podczas jej pracy. Osoby postronne, dzieci i zwierzęta domowe powinny przebywać w domu podczas pracy kosiarki. Kosiarkę należy zatrzymać, jeżeli ktokolwiek znajdzie się w strefie pracy urządzenia.



OSTRZEŻENIE — ZAPOBIEGANIE URAZOM SPOWODOWANYM PRZEZ WYRZUCONE PRZEDMIOTY

Zadbać o to, aby podczas koszenia osoby przebywały w odległości co najmniej 5 metrów od kosiarki. Usunąć wszelkie kamienie, kije, przewody, kości, zabawki i inne przedmioty mogące zostać porwane i wyrzucone w powietrze przez nóż (noże). Korzystać z kosiarki tylko przy zamkniętej pokrywie i prawidłowo działających zabezpieczeniach.



OSTRZEŻENIE — ZAPOBIEGANIE WYPADKOM/URAZOM SPOWODOWANYM PRZEZ MECHANIZM TNĄCY

Nigdy nie pozwalać dzieciom na siadanie na kosiarce. To nie jest zabawka.



OSTRZEŻENIE

Wyłączyć kosiarkę przed rozpoczęciem konserwacji.



OSTRZEŻENIE

Zdjąć blokadę przed rozpoczęciem prac przy kosiarce lub przed jej uniesieniem.



OSTRZEŻENIE — UŻYWAĆ WYŁĄCZNIE ORYGINALNEGO ZASILACZA

Nie modyfikować połączenia z zasilaczem! Używać wyłącznie oryginalnego zasilacza dostarczonego przez producenta wraz z kosiarką lub jako część zamienna. Prawidłowy numer części jest oznaczony na wskazanej etykiecie umieszczonej na powierzchni produktu. Użycie nieoryginalnego zasilacza może skutkować wystąpieniem pożaru i uszkodzeniem stacji dokującej oraz kosiarki.



Nie wolno czyścić kosiarki za pomocą myjek ani węży wykorzystujących strumień wody pod wysokim ciśnieniem. Woda może uszkodzić komponenty oraz programowalny sterownik urządzenia. Do czyszczenia wyświetlacza używać wilgotnej szmatki.

3 Funkcje bezpieczeństwa



OSTRZEŻENIE

Kosiarkę wyposażono w różne wbudowane funkcje bezpieczeństwa. Niemniej jednak jest ona niebezpiecznym urządzeniem z ostrymi nożami, które mogą spowodować poważne urazy u każdego, kto się z nimi zetknie. Dlatego surowo wzbronione jest przebywanie na trawniku podczas koszenia.

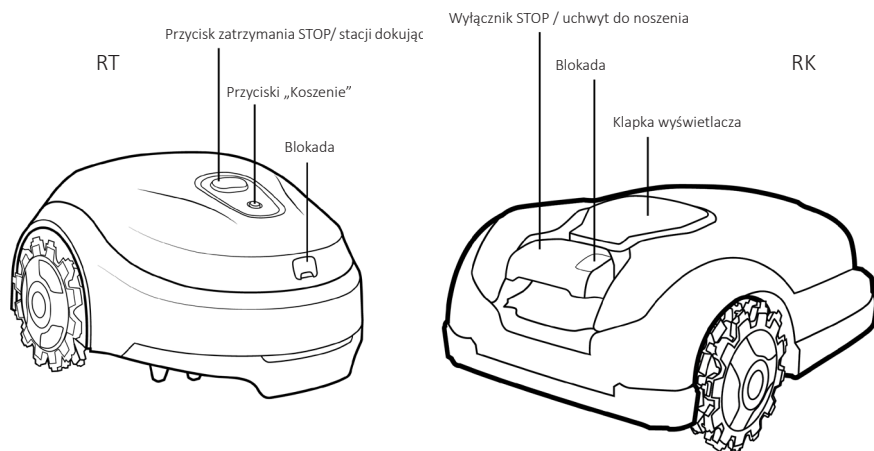

PL

A. Blokada przed dziećmi

Blokada przed dziećmi zapobiega niezamierzonemu uruchomieniu kosiarki przez przypadkowe naciśnięcie jednego z przycisków. Aby uruchomić kosiarkę, trzeba nacisnąć dwa przyciski, we właściwej kolejności. Włączyć blokadę przed dziećmi, jeżeli kontakt z kosiarką mogą mieć dzieci poniżej 6 lat.

B. Zabezpieczenie antykradzieżowe (blokada zabezpieczona kodem)

Zabezpieczenie antykradzieżowe uniemożliwia użytkowanie kosiarki bez poprawnego kodu. Użytkownik musi wprowadzić zdefiniowany czterocyfrowy kod, jako osobiste zabezpieczenie urządzenia (w przypadku modeli RT jest on dostępny wyłącznie za pośrednictwem aplikacji mobilnej). Zaleca się włączenie tej funkcji, aby uniemożliwić obsługę kosiarki przez dzieci, osoby niezaznajomione z jej obsługą lub osoby nieupoważnione.

C. Czujnik podniesienia

W przypadku ręcznego uniesienia kosiarki jej praca oraz ruch noża zostaną zatrzymane w ciągu dwóch (2) sekund.

D. Czujnik przeszkody

Jeśli kosiarka zostanie ustawiona w pozycji pionowej, jej praca oraz obroty noża zostaną zatrzymane w ciągu dwóch (2) sekund.

E. Czujnik nachylenia

Podczas pracy kosiarka wykrywa przeszkody, które przeszkadzają jej w pracy. Gdy kosiarka natrafi na przeszkodę, zatrzyma się, zmieni kierunek na przeciwny, a jej praca oraz obroty noża zostaną zatrzymane w ciągu dwóch (2) sekund.

F. Sterowanie szybkim zatrzymaniem

Naciśnięcie (modele RT) lub pociągnięcie (modele RK/XR5) czerwonego wyłącznika STOP w dowolnym momencie pracy kosiarki spowoduje zatrzymanie ruchu kosiarki oraz obrotów noża w ciągu dwóch (2) sekund.

G. Zdejmowana blokada

Wyciągnięcie blokady uniemożliwi przypadkowe włączenie kosiarki. Przed podniesieniem kosiarki lub jej konserwacją należy zawsze wyciągnąć blokadę.

H. Stacja dokująca/wyłącznik ograniczający i przewód ograniczający

Kosiarka nie może pracować bez zainstalowanego przewodu ograniczającego, uaktywnionego poprzez stację dokującą lub wyłącznik ograniczający. Po wyłączeniu sygnału przewodu ograniczającego kosiarka przestaje pracować.

Załącznik A – Instrukcje dotyczące wymiany akumulatora

Modele RK/XR5

1. Wyjąć blokadę.
2. Wyłączyć kosiarkę, trzymając przez ok. 2 sekundy wciśnięty przycisk GO
3. Włożyć kluczyk do zamka i obrócić go w lewo o 90°, otworzyć drzwi do połowy w górę aż do zatrzymania
4. Przekręcić kluczyk wstecz o 45° i pociągnij drzwi całkowicie do góry
5. Odłączyć akumulator od zasilania.
6. Aktywować zatrzask akumulatora, aby go usunąć.

Modele RT

1. Wyjąć blokadę.
2. Wyłączyć kosiarkę, naciskając i przytrzymując przycisk koszenia wciśnięty przez ok. 2 sekundy.
3. Ustawić zespół koszący w najniższym położeniu.
4. Założyć rękawice ochronne.
5. Ustawić kosiarkę do góry dnem i przykryć nóż narzędziem RoboTool
6. Unieść zespół koszący i umieść pod nim podkładkę
7. Śrubokrętem krzyżowym wykręcić obie śruby mocujące pokrywę
8. Ustawić robot na kołach i zdjąć pokrywę.
9. Odłączyć akumulator od zasilania i wyjąć akumulator, naciskając zatrzaski.

Безопасность прежде всего

ВАЖНО!

ПЕРЕД ИСПОЛЬЗОВАНИЕМ ВНИМАТЕЛЬНО ПРОЧТИТЕ ЭТО РУКОВОДСТВО ПО БЕЗОПАСНОСТИ. СОХРАНИТЕ РУКОВОДСТВО ДЛЯ ИСПОЛЬЗОВАНИЯ В БУДУЩЕМ

- 1** Указания по безопасному использованию
- 2** Расшифровка обозначений
- 3** Защитные устройства

Приложение А — Инструкции по замене аккумулятора

Этот продукт — автономный робот-газонокосилка, работающий на перезаряжаемом литий-ионном аккумуляторе и оснащенный зарядной станцией.

Косилка самостоятельно покидает зарядную станцию, косит газон и возвращается на станцию для подзарядки.

Предустановленный и подключенный к зарядной станции провод ограничения периметра устанавливает границы («виртуальные стены») для косилки. Границы пролегают по краям газона и вокруг предметов, которые необходимо оградить от косилки.

RU

Косилка передвигается по рабочей зоне случайным образом, не выходя за рамки, установленные ограничивающим периметр проводом.

Некоторые модели косилки оснащены радиомодулями Bluetooth и GSM.



Не разрешайте детям пользоваться косилкой. За детьми необходимо постоянно следить.

Это руководство включает в себя оригиналы инструкции производителя в соответствии с Директивами 2006/42/ЕС и 2014/53/EU. В нем могут описываться модели, недоступные в вашей стране.

При использовании руководства обращайтесь внимание на значения терминов, приведенных ниже.

Передняя и задняя части косилки:

Передняя часть — это сторона, противоположная той стороне, где находится красная кнопка «STOP». Косилка движется этой стороной вперед, и здесь расположены ведомые колеса.

Задняя часть — это та сторона, где находится красная кнопка «STOP» и ведущие приводные колеса.

Чтобы определить, какая сторона косилки левая, а какая правая, встаньте за заднюю часть косилки и посмотрите в направлении ее передней части.

Знаки безопасности



ОПАСНО

Описывает ситуации, в которых опасность приведет к летальному исходу или тяжелым травмам, если ее не избежать.



ОСТОРОЖНО

Описывает ситуации, в которых опасность может привести к летальному исходу или тяжелым травмам, если ее не избежать.



ВНИМАНИЕ

Описывает ситуации, в которых опасность, если ее не избежать, может привести к травмам легкой/средней степени тяжести или к нанесению ущерба имуществу и (или) продукту.



Обозначает информацию о надлежащем применении продукта и предотвращению возможных неисправностей при использовании.

RU

Важная информация по технике безопасности



ОСТОРОЖНО

Вы обязаны:

- Убедиться, что эту косилку используют только те, кто прочел, понял и соблюдает меры предосторожности и инструкции, указанные в этом руководстве и на самой косилке.
- Уведомить соседей о том, что вы пользуетесь роботом-газонокосилкой и что они могут получить травмы, если зайдут на ваш газон во время работы устройства.



ОПАСНО

Всегда подключайте блок питания к погодозащищенной цепи питания, находящейся в помещении и оснащенной устройством дифференциального тока (УДТ) с током отключения не более 30 мА. Соблюдайте местные предписания по монтажу электрооборудования.



ОСТОРОЖНО

Прежде чем поднимать или наклонять косилку либо приближаться к лезвиям, дождитесь полной остановки ножей.



ОПАСНО

Запрещается заменять шнур питания! Если шнур поврежден, следует полностью заменить блок питания. Не подключайте поврежденный шнур к источнику питания и не касайтесь его во избежание поражения током.

Следите, чтобы под косилку не попадали никакие провода во избежание их повреждения.



ВНИМАНИЕ

На время грозы отсоединяйте провод ограничения периметра от зарядной станции и отключайте блок питания от розетки.



Указания по безопасному использованию

А. Общая информация

1. Внимательно прочитайте все инструкции на косилке и в руководстве (руководствах) и убедитесь, что следуете им, перед тем, как собирать и использовать косилку. Храните это руководство в надежном месте, чтобы регулярно сверяться с ним в будущем и заказывать детали на замену.
2. Ознакомьтесь со всеми элементами управления и их правильным использованием.
3. Вы обязаны уведомить соседей о том, что вы пользуетесь роботом-газонокосилкой и что они могут получить травмы, если зайдут на ваш газон во время работы устройства.
4. Если ваш газон выходит на улицу и (или) участок ваших соседей, то вам необходимо присутствовать при работе косилки и следить, чтобы к ней никто не прикасался. Вы также можете поставить ограду по периметру газона, чтобы ни у кого не было доступа к косилке при ее работе.
5. Никогда не разрешайте детям младше 14 лет управлять косилкой с помощью приложения для дистанционного управления. Детям старше 14 лет следует внимательно прочитать инструкции и указания по безопасному использованию, приведенные в этом руководстве и на косилке. Кроме того, кто-нибудь из взрослых должен научить детей пользоваться косилкой и следить за ними при ее использовании.
6. Никогда не разрешайте пользоваться косилкой детям, людям с ограниченными физическими, сенсорными или умственными способностями и людям, которые не ознакомились с этими инструкциями.
7. При возникновении ситуаций, не описанных в этом руководстве, действуйте осторожно и рассудительно. Для получения помощи свяжитесь со специалистом по обслуживанию клиентов.
8. Эта косилка — высокоточное силовое оборудование, а не игрушка. Поэтому будьте всегда очень осторожны при ее использовании. Эта косилка предназначена исключительно для кошения травы. Не используйте ее ни в каких иных целях.

В. Подготовка к использованию



ПЕРЕД НАЧАЛОМ ИСПОЛЬЗОВАНИЯ ПРОДУКТ НЕОБХОДИМО НЕПРЕРЫВНО ЗАРЯЖАТЬ В ТЕЧЕНИЕ 48 ЧАСОВ.

RU

1. Убедитесь, что провод ограничения периметра установлен в соответствии с инструкциями по началу использования.
2. Внимательно осмотрите участок, на котором будет использоваться косилка. Уберите все камни, ветки, куски проволоки, кости, игрушки и прочие посторонние предметы, которые могут повредить нож или могут быть подхвачены и отброшены ножом. Отброшенные таким образом предметы могут нанести тяжелые травмы.
3. Следите за тем, чтобы посторонние люди, дети и животные находились в помещении во время работы косилки. Выключайте косилку, когда кто-нибудь заходит на газон, где она работает.
4. Если может начаться гроза, уберите косилку в надежное место и отключите ее от блока питания.

С. Использование



ОСТОРОЖНО

Не оставляйте косилку работать в автоматическом режиме если вы знаете, что на участке могут появиться животные, дети или посторонние.

1. Робот-газонокосилка — это опасный электроинструмент. Используйте его с осторожностью, соблюдайте все инструкции по технике безопасности и меры предосторожности.
2. В случае непредвиденной ситуации или неполадки во время работы немедленно нажмите на красную кнопку «STOP».
3. Не используйте косилку если какие-либо из ее защитных устройств или деталей повреждены, изношены или вышли из строя.
4. Перед тем, как поднимать косилку, чистить забившиеся ножи и (или) приводные колеса или что-либо регулировать, всегда выключайте косилку путем снятия отключающего устройства. При снятии отключающего устройства подача питания к приводным колесам и ножам прекращается.
5. Никогда не поднимайте и не переносите косилку, пока вращаются ее колеса или движется нож. Не трогайте нож, пока он не остановится полностью.
6. Не используйте косилку ни для каких иных целей, кроме кошения травы.
7. Никогда не пытайтесь заблокировать защитное устройство или снять защитную панель / крышку. Это может привести к травме при контакте с вращающимся ножом. Датчики — это защитные устройства.
8. Режущий нож продолжает вращаться до 2 (двух) секунд после срабатывания защитного датчика или нажатия на красную рукоятку STOP. Никогда не касайтесь режущего механизма, не убедившись, что нож перестал вращаться.
9. Если косилка начнет сильно вибрировать, выключите ее и немедленно постарайтесь выяснить причину. В целом вибрация — признак неполадки.
10. Всегда носите защитные очки во время дистанционного управления, регулировки или ремонта. Отброшенные ножом предметы могут рикошетом отскочить в глаза и нанести тяжелые травмы.
11. Никогда не используйте косилку, если ее защитное устройство, защитная панель или крышка повреждены. Несоблюдение этой меры предосторожности может привести к травме.
12. Никогда не подставляйте руки или ноги к вращающимся деталям или под систему ножей. В результате контакта с ножом (ножами) можно потерять конечность.
13. Убедитесь в отсутствии ямок, углублений, кочек, камней и прочих малозаметных предметов. Неровный рельеф или малозаметные предметы могут привести к несчастным случаям. Препятствия могут быть не видны из-за высокой травы.
14. Косилка предназначена для кошения обычной травы на газонах жилых домов, высота которой составляет не более 15 см. Не пытайтесь косить очень высокую траву (например, на пастбищах).
15. Не используйте косилку, не закрыв крышку.

16. Настройте недельную программу таким образом, чтобы косилка работала, когда на газоне никого нет. Для установки подходящего графика работы следуйте указаниям по разовой настройке на экране косилки (для моделей RK/XR5) или используйте мобильное приложение (для моделей RK/XR5/RT).
17. Во избежание поражения электротоком не подключайте поврежденный шнур к источнику питания, а если он уже подключен, то не трогайте его до отключения.
18. Следите, чтобы под косилку не попадали никакие провода во избежание их повреждения. Поврежденный шнур питания может привести к поражению током. Если шнур поврежден или запутался, извлеките вилку из розетки.
НЕ ТРОГАЙТЕ ШНУР ДО ОТСОЕДИНЕНИЯ ПОДАЧИ ПИТАНИЯ.
Если блок питания установлен вне помещения, не используйте его или отключайте его при температуре ниже 0 °C / выше 40 °C во избежание возникновения пожара.
19. Управляйте движением косилки вручную, только если она находится в поле зрения. При ручном управлении косилкой не отходите от нее дальше, чем на 6 метров.
20. Не пытайтесь дотянуться до слишком удаленных предметов, всегда удерживайте равновесие и сохраняйте устойчивое положение, стоя на склонах. При управлении устройством не бегайте, только ходите.

D. Дети

1. Во избежание несчастных случаев следите за тем, чтобы на газоне не было детей. Детям часто хочется посмотреть на работу косилки поближе. Они не осознают, чем это опасно. Никогда не рассчитывайте на то, что дети останутся там, где вы их видели в последний раз. Не следует рассчитывать и на то, что дети не будут пытаться подойти к косилке во время работы.
2. Следите за тем, чтобы посторонние люди, дети и животные находились в помещении и под присмотром ответственного взрослого во время работы косилки. Выключайте косилку, если кто-нибудь заходит на газон, где она работает.
3. Будьте внимательны и выключайте косилку, если на газон заходит ребенок или посторонний.
4. Не разрешайте детям садиться на косилку. Это не игрушка.
5. Никогда не разрешайте детям играть на газоне во время работы косилки. Объясните детям, что косилка опасна и от нее нужно держаться подальше.
6. Никогда не разрешайте детям младше 14 лет управлять косилкой с помощью приложения для дистанционного управления. Детям старше 14 лет следует внимательно прочитать инструкции и указания по безопасному использованию, приведенные в этом руководстве и на косилке. Кроме того, кто-нибудь из взрослых должен научить детей пользоваться косилкой и следить за ними при ее использовании.

E. Транспортировка

Перед тем как передвигать или перевозить косилку, выполните следующие шаги:

1. Нажмите на красную рукоятку STOP или вытяните ее, чтобы остановить косилку.
2. Чтобы перемещать косилку из одного места в другое, можно использовать дистанционное управление (через мобильное приложение).
3. Если вы решили перенести косилку:
 - Для моделей RK/XR5: выключите косилку, нажав кнопку «OFF», расположенную под крышкой в верхней части косилки. Красную рукоятку «STOP» можно использовать как ручку для переноски.
 - Для моделей RT: выключите косилку, нажав кнопку «OFF». Поднимите косилку за ручку для переноски.
4. Всегда переносите косилку так, чтобы ножи смотрели в противоположную от вас сторону. Не прикасайтесь к острой кромке ножа при подъеме или перемещении косилки.

Ф. Удаленное управление

1. Ознакомьтесь с отдельным руководством по управлению, предоставляемым вместе с загружаемым приложением. Соблюдайте все указанные меры предосторожности и инструкции.
2. Всегда пользуйтесь косилкой согласно инструкциям в приложении и находясь от нее на расстоянии.
3. Во время управления косилкой держитесь от нее на безопасном расстоянии. Всегда выключайте косилку, прежде чем подходить к ней.
4. Будьте предельно осторожны, когда направляете косилку в свою сторону.
5. Используйте дистанционное управление косилкой только при дневном свете или достаточном искусственном освещении. Не используйте устройство для кошения мокрой травы.
6. Никогда не используйте дистанционное управление косилкой, если на вас нет обуви или на вас надеты сандалии / обувь со скользкой подошвой / легкая обувь (например, парусиновая). Всегда носите прочную обувь и длинные штаны. Всегда сохраняйте устойчивое положение, стоя на склонах.

Г. Аккумуляторы

1. Используйте только оригинальные или одобренные производителем аккумуляторы. Артикульный номер аккумулятора приведен в буклете «Дополнительная информация».
2. Не открывайте и не роняйте запечатанный аккумуляторный блок, а также не допускайте его повреждения. Не используйте сломанный или треснувший аккумулятор с видимыми дефектами и деформациями.
3. НЕ ПЫТАЙТЕСЬ ЧИНИТЬ ИЛИ МОДИФИЦИРОВАТЬ АККУМУЛЯТОРЫ! Попытка ремонта может привести к тяжелым травмам из-за взрыва или поражения током. При утечке высвобождаются едкие и токсичные электролиты.
4. Не пытайтесь снять или уничтожить какие-либо детали аккумулятора.
5. Аккумуляторный блок содержит электролиты. При утечке электролитов из аккумуляторного блока следует выполнить следующие действия:
 - При контакте с кожей: немедленно промыть место контакта водой с мылом.
 - При попадании в глаза: промывать глаза обильным количеством чистой воды не менее 15 минут. Не тереть место контакта.
 - Обратиться за медицинской помощью.
6. Не бросать аккумуляторный блок в огонь. Элемент аккумулятора может взорваться.
7. Аккумулятор заряжается, когда он находится внутри косилки и должным образом к ней подключен. Всегда используйте блок питания, идущий в комплекте с косилкой. Неправильное использование может привести к поражению током, перегреву или пожару.
8. Не используйте аккумулятор ни для каких иных целей, кроме как для питания робота-газонокосилки. Крайне опасно модифицировать аккумулятор для того, чтобы использовать его с другим устройством.
9. При утилизации аккумуляторов соблюдайте законодательство и нормы по защите окружающей среды. Дополнительная информация содержится в разделе «Утилизация перезаряжаемых аккумуляторов» этого руководства пользователя.
10. При замене аккумулятора убедитесь, что его штекер вставлен правильно. Если поменять полюса аккумулятора местами, то это может повредить сам аккумулятор и косилку.

Н. Использование на склоне

1. При кошении на склоне нужно соблюдать повышенную осторожность. Если вы видите, что косилка плохо сцепляется с поверхностью склона, то этот склон слишком крутой для нее. Мокрая трава также ухудшает сцепление — косилка может начать скользить вниз по склону. Это может привести к тяжелым травмам или ущербу имуществу.
2. В целях безопасности всегда измеряйте крутизну склона перед использованием на нем косилки. Используйте измеритель уклона перед тем, как устанавливать границы зоны кошения или использовать косилку на склоне или холмистом участке. Для измерения крутизны склона также можно использовать мобильные приложения. Модели RT могут начать скользить и попасть за пределы зоны кошения, если уклон в этой зоне составляет более 17° (30 %). Модели RK/XR5 могут начать скользить и попасть за пределы зоны кошения при уклоне в 24° (45 %).
3. Не косите траву на поверхностях с уклоном более 17° (30 %) при использовании моделей RT и с уклоном более 24° (45 %) при использовании моделей RK/XR5.
4. Не используйте косилку там, где есть возможность потери сцепления или устойчивости. Косите траву только на надежных поверхностях. Если косилка наклонится или перевернется, то это может привести к тяжелым травмам или ущербу имуществу.
5. Держите косилку на расстоянии не менее 1,2 м от обрывов, канав, откосов или кромки воды, чтобы она не попала за пределы зоны кошения. Иначе можно повредить косилку или нанести кому-нибудь тяжелые травмы.

I. Обслуживание и особые инструкции

1. Поддерживайте косилку в исправном рабочем состоянии. Заменяйте изношенные, поврежденные или сломанные детали. Артикульные номера аккумуляторов, ножей и блоков питания приведены в буклете «Дополнительная информация».
2. Во избежание тяжелых травм никоим образом не модифицируйте косилку.
3. У косилки острые ножи. При замене ножей будьте очень осторожны — оборачивайте их тканью или надевайте перчатки.
4. Перед тем, как обслуживать или осматривать косилку, чистить забившиеся ножи и/или приводные колеса, всегда выключайте ее путем снятия отключающего устройства. Не пытайтесь обслуживать или регулировать косилку во время ее работы. Перед тем, как чистить, чинить или осматривать косилку, убедитесь, что нож и все подвижные детали остановились.
5. Нож должен полностью остановиться через 2 (две) секунды после нажатия на красную рукоятку STOP. Если вы слышите, что нож не останавливается через 2 (две) секунды, то необходимо передать косилку на обслуживание в уполномоченную сервисную службу.
6. Никогда не используйте для очистки косилки очиститель высокого давления или моечный шланг. Вода может повредить детали и программируемый контроллер. Используйте влажную ткань, чтобы протирать дисплей.
7. Осматривайте нож на предмет повреждений (например, чрезмерного износа, сгибов, трещин). Заменяйте нож только на нож от оригинального производителя. Ножи от сторонних производителей не подойдут и могут быть опасны.
8. Использование запчастей, не соответствующих спецификациям на оригинальное оборудование, может привести к неправильной работе косилки и возникновению опасных ситуаций.
9. Если косилка врезалась в посторонний предмет или застревает, выключите ее. Внимательно осмотрите косилку на предмет повреждений. Устраните повреждения перед тем, как снова использовать косилку.

RU

10. На участках, находящихся рядом с местами, где играют дети, водоемами, обрывами или дорогами общего пользования, в дополнение к проводу ограничения периметра необходимо установить прочное ограждение (из дерева/камня) высотой не менее 15 см, которое не позволит косилке выйти за пределы зоны кошения.
11. Если вы используете косилку в общественном дворе или общественном месте, необходимо разместить предупреждающие знаки по периметру зоны кошения. Эти знаки должны передавать суть следующих предупреждений: «Автоматическая газонокосилка! Не подходите к газонокосилке! Следите за детьми!».
12. По необходимости очищайте или заменяйте предупреждающие таблички и таблички с инструкциями.

J. Хранение в зимний сезон

Косилка

Полностью зарядите косилку с помощью зарядной станции. Выключите ее. Очистите косилку и храните ее в сухом помещении при температуре выше 0 °С.

Зарядная станция

Для зарядной станции не требуется особых условий хранения в зимний сезон. На зиму ее можно оставить на газоне.

В зимний сезон рекомендуется отключить блок питания от сети.

Ежегодное обслуживание

Для поддержания косилки в исправном и безопасном состоянии рекомендуется передавать ее на обслуживание уполномоченному дилеру до или после зимнего сезона.

Процесс ежегодного обслуживания может изменяться в зависимости от сервисной организации и включает в себя все перечисленные процедуры или некоторые из них: очистка деталей косилки и системы кошения, проверка деталей на износ (ножей, колес и прочих подвижных деталей) и их замена при необходимости, проверка функций и защитных устройств косилки, проверка аккумулятора и обновление программного обеспечения с возможным добавлением новых функций.

K. Окончание использования продукта

1. По окончании срока службы косилку и ее комплектующие следует утилизировать надлежащим образом, чтобы электрические и электронные детали не попали на свалку — это необходимо для защиты окружающей среды. За информацией требованиям к утилизации отходов обратитесь в местную компанию по утилизации отходов или в административные органы. Многие административные органы организуют специальные участки для сбора отходов, где можно утилизировать аккумуляторы и электронное оборудование.
2. Не утилизируйте аккумуляторный блок или косилку вместе с несортируемыми бытовыми отходами.
3. Не бросать аккумуляторный блок в огонь.
4. Ознакомьтесь с местным и региональным законодательством для получения информации по специальным законам и требованиям об утилизации и переработке. Инструкции по утилизации приведены в конце справочного раздела.
5. Перед тем как извлекать аккумулятор, косилку необходимо отсоединить от зарядной станции.
6. Перед утилизацией аккумулятор необходимо извлечь из косилки. Следуйте инструкциям по извлечению аккумулятора, описанным в Приложении А.
7. Аккумулятор необходимо утилизировать безопасным способом.

2 Расшифровка обозначений

Обозначение	Описание
	ОСТОРОЖНО — СМ. РУКОВОДСТВО (РУКОВОДСТВА) ПО УПРАВЛЕНИЮ Внимательно прочитайте все правила техники безопасности и инструкции, указанные в руководстве (руководствах) и на косилке, и убедитесь, что следуете им, перед тем как использовать косилку. Несоблюдение этих правил и инструкций может привести к травмам или летальному исходу. Храните это руководство в надежном месте, чтобы регулярно сверяться с ним в будущем.
	ОПАСНО — ВОЗМОЖНА ПОТЕРЯ КОНЕЧНОСТЕЙ Никогда не подносите руки или ноги к вращающимся деталям или под систему ножей. В результате контакта с ножом можно потерять конечность.
	ОСТОРОЖНО — КОСЯЩИЙ МЕХАНИЗМ МОЖЕТ ПРИВЕСТИ К НЕСЧАСТНЫМ СЛУЧАЯМ/ ТРАВМАМ. УПРАВЛЯЙТЕ КОСИЛКОЙ, НАХОДЯСЬ НА БЕЗОПАСНОМ РАССТОЯНИИ. Не косите траву, если рядом есть дети или посторонние. Во избежание травмирования ножом или отброшенным ножом предметом, не подпускайте никого к работающей косилке. Следите за тем, чтобы посторонние люди, дети и животные находились в помещении во время работы косилки. Выключайте косилку, если кто-нибудь заходит на газон, где она работает.
	ОСТОРОЖНО — ВОЗМОЖНА ТРАВМА ОТ ОТБРОШЕННОГО ПРЕДМЕТА При использовании косилки не подпускайте к ней посторонних ближе, чем на 5 метров. Уберите все камни, ветки, куски проволоки, кости, игрушки и прочие посторонние предметы, которые могут быть подхвачены и отброшены ножом (ножами). Не используйте косилку, если крышки или защитных панелей нет на месте.
	ОСТОРОЖНО — КОСЯЩИЙ МЕХАНИЗМ МОЖЕТ ПРИВЕСТИ К НЕСЧАСТНЫМ СЛУЧАЯМ/ ТРАВМАМ Не разрешайте детям садиться на косилку. Это не игрушка.
 	ОСТОРОЖНО Выключите косилку перед тем, как обслуживать ее.
 	ОСТОРОЖНО Перед тем, как обслуживать или поднимать косилку, снимите отключающее устройство.
	ОСТОРОЖНО — ИСПОЛЬЗУЙТЕ ТОЛЬКО ОРИГИНАЛЬНЫЙ БЛОК ПИТАНИЯ Не модифицируйте соединение блока питания! Используйте только оригинальный блок питания от поставщика — как для работы с косилкой, так и в качестве запчасти. Номер детали указан на наклейке на самом продукте. Использование блока питания от другого производителя может привести к пожару или повреждению зарядной станции и косилки.
	Никогда не используйте моечную машину высокого давления или шланг для мойки косилки. Вода может повредить детали и программируемый контроллер. Используйте влажную ткань, чтобы протирать дисплей.

RU

3 Защитные устройства



ОСТОРОЖНО

Ваша косилка снабжена несколькими встроенными защитными устройствами. Тем не менее, косилка — это опасное устройство с острыми ножами, которые могут нанести тяжелые увечья любому, кто их коснется. Поэтому находиться на газоне во время работы косилки категорически запрещается.

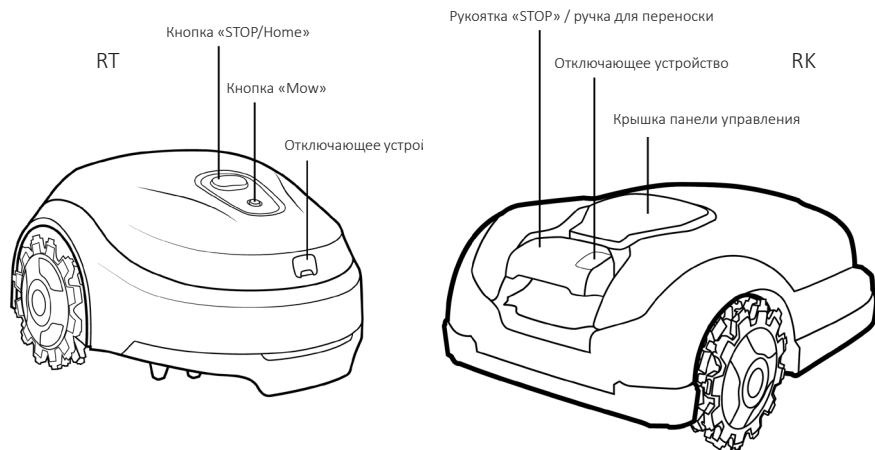

RU

А. Блокировка от детей

Блокировка от детей предотвращает непреднамеренное включение косилки путем случайного нажатия одной из кнопок. Косилку можно включить, только нажав две кнопки в правильном порядке. Блокировку от детей необходимо активировать, если дети до 6 лет могут получить доступ к косилке.

В. Устройство для защиты от кражи (блокиратор с кодом)

Благодаря устройству для защиты от кражи никто не сможет использовать косилку без кода разблокировки. Вам будет предложено придумать и ввести четырехзначный защитный код (для моделей RT эта функция доступна только при использовании мобильного приложения). Строго рекомендуется активировать эту функцию, чтобы косилку не смогли использовать дети или люди, которые не знают, как ей пользоваться, или не имеют на это разрешения.

С. Датчик подъема

Если косилку поднять с земли вручную, то она выключится, а нож перестанет вращаться через 2 (две) секунды.

Д. Датчик наклона

Если косилку привести в вертикальное положение, то она выключится, а нож прекратит вращаться через 2 (две) секунды.

Е. Датчик препятствий

Ваша косилка может обнаруживать препятствия на своем пути. Если косилка столкнется с препятствием, то она прекратит двигаться в этом направлении, развернется в обратную от препятствия сторону и выключится. Нож перестанет вращаться через 2 (две) секунды.

Ф. Рукоятка/кнопка для быстрой остановки

Если в любой момент во время работы косилки нажать (в моделях RT) и (или) вытянуть (в моделях RK/XR5) красную кнопку/рукоятку «STOP», то косилка выключится, а нож перестанет вращаться через 2 (две) секунды.

Г. Съёмное отключающее устройство

Если снять отключающее устройство, то косилка не сможет включиться. Отключающее устройство необходимо снимать перед тем, как поднимать или обслуживать косилку.

Н. Зарядная станция / блок контроля периметра и провод ограничения периметра

Косилка не будет работать без установленного провода ограничения периметра, который необходимо активировать с помощью зарядной станции / блока контроля периметра. Если от провода ограничения периметра перестанет поступать сигнал, то косилка прекратит работу.

Приложение А — Инструкции по замене аккумулятора

Модели RK/XR5

1. Снимите отключающее устройство.
2. Выключите косилку, зажав кнопку «Go» на 2 секунды.
3. Вставьте ключ в крышку отделения аккумулятора и поверните его на 90°, затем приподнимите крышку вверх до упора.
4. Поверните ключ в обратную сторону на 45° и полностью откройте крышку.
5. Отсоедините штекер аккумулятора от платы.
6. Отодвиньте защелку на корпусе аккумулятора, чтобы извлечь его.

Модели RT

1. Снимите отключающее устройство.
2. Выключите косилку, зажав кнопку «Mow» на 2 секунды.
3. Приведите систему кошения в самое низкое положение.
4. Наденьте защитные перчатки.
5. Переверните робота вверх ногами и наденьте на нож насадку RoboTool.
6. Приподнимите систему кошения и разместите снизу подкладку.
7. Отверткой с крестообразным жалом Phillips открутите два винта, которые удерживают крышку.
8. Поставьте робота на колеса и снимите крышку.
9. Отсоедините штекер аккумулятора от платы и извлеките аккумулятор, отодвинув защелки.

